

CITATION BAR



MANUAL DO PROPRIETÁRIO

/ INFORMAÇÕES DE SEGURANÇA IMPORTANTES

Verifique a voltagem da rede antes de usar

A CITATION BAR (barra de som) é compatível com uma corrente alternada (CA) de 100-240 volts, 50/60 Hz. Ligar o produto em uma voltagem diferente daquela para a qual ele foi projetado pode gerar um risco à segurança, incluindo risco de incêndio, e pode danificar o aparelho. Em caso de dúvidas sobre a tensão correta para o seu modelo específico ou da rede na sua região, entre em contato com o seu revendedor antes de ligar o aparelho na tomada.

Não use extensões

Para evitar problemas de segurança, use somente o fio de energia que acompanha o seu aparelho. O uso de extensões não é aconselhado. Como com qualquer aparelho elétrico, tapetes, carpetes ou objetos pesados não devem ser postos sobre os fios. Fios danificados devem ser substituídos imediatamente, em uma central de serviço autorizada, por um fio que satisfaça as especificações da fábrica.

Manuseie o fio de energia CA com cuidado

Quando for desconectar o fio de uma tomada CA, sempre puxe pelo plugue, nunca pelo fio.

Se você não pretende usar a caixa de som por um período considerável, desconecte o plugue da tomada de CA.

Não abra o aparelho

Não existem componentes que possam ser consertados pelo usuário. A tentativa de abrir o aparelho pode causar choque elétrico, e qualquer modificação no produto anula a garantia. Se cair água dentro do aparelho, retire-o imediatamente da fonte de energia CA e entre em contato com uma central de serviço autorizada.

/ ÍNDICE

INFORMAÇÕES DE SEGURANÇA IMPORTANTES	2
INTRODUÇÃO	4
CONTEÚDO DA CAIXA	5
VISÃO GERAL DO PRODUTO.....	6
INSTALAÇÃO	11
CONEXÃO À TV.....	14
CONEXÃO A OUTROS DISPOSITIVOS	16
LIGAR A ENERGIA	18
CONEXÃO À INTERNET	19
CONFIGURAÇÃO DOS ALTO-FALANTES (OPCIONAL).....	21
USANDO SUA CITATION BAR	23
CONFIGURAÇÕES DE SOM.....	26
CONFIGURAÇÕES.....	28
ESPECIFICAÇÕES.....	30
RESOLUÇÃO DE PROBLEMAS.....	31
MARCAS REGISTRADAS.....	33

/ INTRODUÇÃO

Este manual inclui informações sobre o CITATION BAR (barra de som). Sugerimos que você leia este manual com atenção para obter detalhes sobre os produtos e instruções passo a passo para ajudar a configurá-los e usá-los. Leia e compreenda todas as instruções de segurança antes de usar o produto.

Este produto pode ter uma importante atualização de software disponível. Siga as instruções para conectar o produto ao Wi-Fi para garantir que o equipamento tenha as atualizações de software mais recentes.

O design e as especificações do produto estão sujeitos a alterações sem aviso prévio.

Em caso de dúvidas sobre os produtos, sua instalação ou o modo de usar, entre em contato com o seu revendedor Harman Kardon ou com o atendimento ao cliente, ou acesse o nosso site www.harmankardon.com

CONTEÚDO DA CAIXA

Abra a caixa com cuidado e verifique se todas as peças estão presentes. Se alguma peça estiver danificada, não a use e entre em contato com o seu revendedor Harman Kardon ou com o atendimento ao cliente.

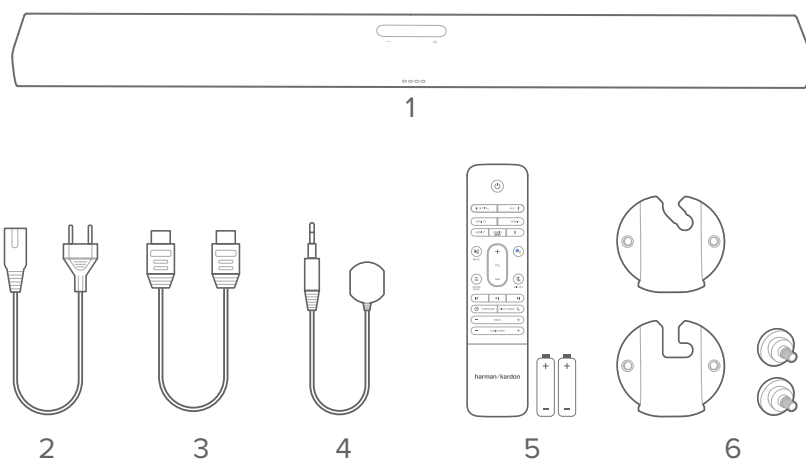

1. Unidade principal
2. Cabo de alimentação*
3. Cabo HDMI
4. Repetidor infravermelho (IV)
5. Controle remoto (com duas pilhas AAA)
6. Suporte para montagem na parede

*A quantidade e o tipo de plugue dos cabos de alimentação podem variar de acordo com a região.

Insira as pilhas antes de usar o controle remoto (2 pilhas AAA)

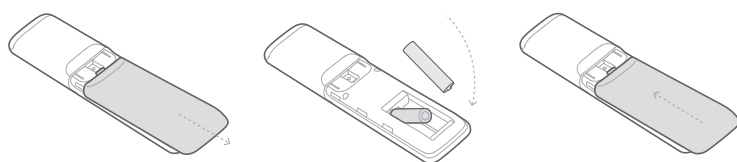

Deslize a tampa das pilhas na direção da seta até que esteja completamente removida. Insira 2 pilhas AAA (1,5 V) orientadas de forma que suas polaridades estejam corretas. Deslize a tampa de volta à posição fechada.

VISÃO GERAL DO PRODUTO

Painel frontal e painel superior

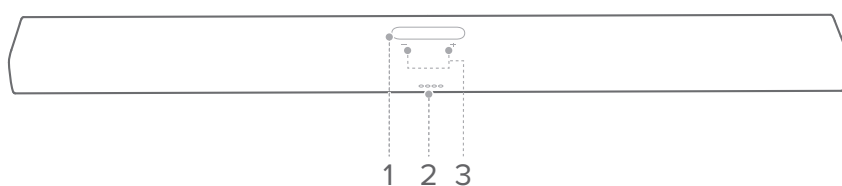

1. Tela sensível ao toque

	Indicador de sinal Wi-Fi.
	Pressione para desativar ou ativar o microfone.
	Pressione para ativar o Google Assistente.
	Pressione para selecionar uma fonte (Bluetooth/Aux/HDMI/Óptica).
	Pressione para personalizar as definições de áudio.
	Pressione para personalizar as definições gerais.
	Pressione para definir o sistema de som surround multicanais com seu CITATION SUB ou CITATION SURROUND. (Opcional)
	Pressione para conferir as informações de sistema deste produto.

2. - / + (Volume)

- Pressione para diminuir ou aumentar o volume.
- Pressione ambos ao mesmo tempo para desabilitar o áudio da barra de som.

3. Indicadores LED (Google)

○ ○ ○ ○	Branco (respirando lentamente)	Ouvir
○ ○ ○ ○	Branco (respirando rapidamente)	Responder
● ● ● ●	Âmbar (constante)	Microfone mudo
○ ○ ○ ○	Branco (respirando três vezes)	Ligar/iniciar sistema

Painel traseiro

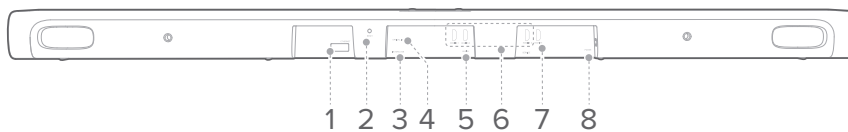

1. ETHERNET

- Conectar à internet (conector RJ45).

2. RESET

- Mantenha pressionado por 5 segundos para restaurar as definições de fábrica.

3. IR REPEATER

- Conecte ao repetidor infravermelho (IV) para ampliar o alcance do controle remoto.

4. OPTICAL IN

- Conecte a uma saída de áudio óptico em sua TV ou um dispositivo digital.

5. AUX IN

- Conecte a um dispositivo de áudio (conector de 3,5 mm).

6. HDMI 1 / HDMI 2 / HDMI 3

- Conecte à saída HDMI em um dispositivo digital.

7. HDMI ARC (TV OUT)

- Conecte à entrada HDMI (ACR) em sua TV.

8. POWER

- Conecte à fonte de alimentação.

Controle remoto

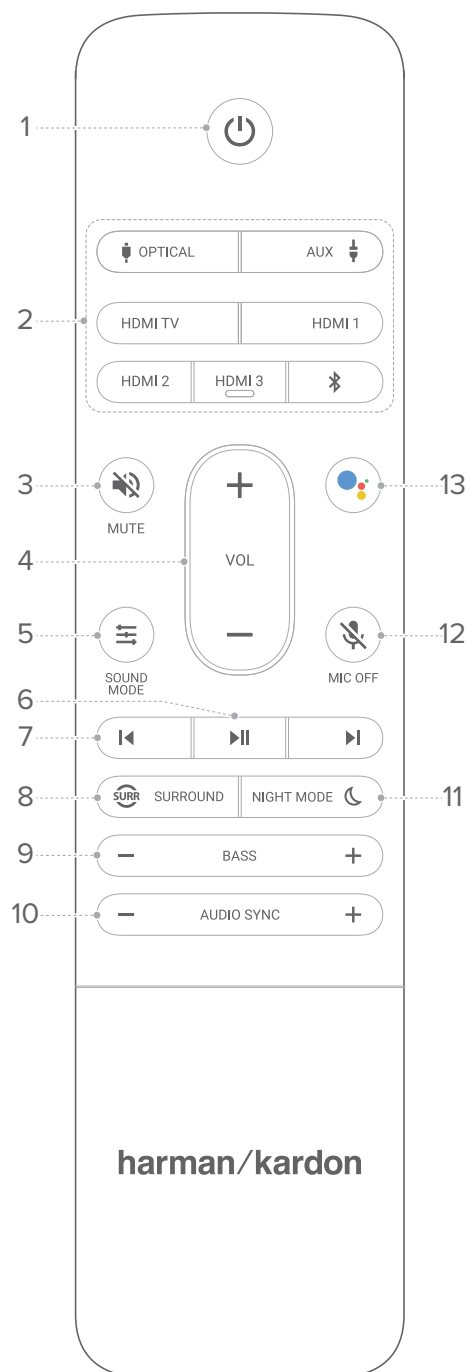

1. ⏻ (Energia)

- Ligue ou passe para modo de espera.

2. Zona da fonte

- Selecione uma fonte de entrada para a barra de som: **OPTICAL / AUX / HDMI TV / HDMI 1 / HDMI 2 / HDMI 3 / Bluetooth**.
- Pressione para emparelhar com um novo dispositivo.

3. MUTE

- Silenciar ou ativar o áudio da barra de som.

4. VOL + / -

- Aumentar ou diminuir o nível de volume.

5. SOUND MODE

- Selecione modos de som predefinidos e adequados à sua música ou vídeo: **Music / Movie / News / Standard**.

6.

- Acione ou pause a reprodução de Chromecast ou Bluetooth.

7.

- Avance ou volte uma faixa da reprodução de Chromecast ou Bluetooth.

8.  SURROUND

- Habilite ou desabilite o efeito de som surround (para uma barra de som autônoma).

9. BASS - / +

- Aumente ou diminua o nível de graves da barra de som (ou o subwoofer opcional, se emparelhado com sucesso).

10. AUDIO SYNC - / +

- Aumente ou diminua o atraso da sincronização de áudio, se a sincronização de vídeo e áudio não estiver correta.

11. NIGHT MODE 

- Ative ou desative o modo noturno (controle de intervalo dinâmico) para faixas Dolby Digital e DTS.

12.  MIC OFF

- Ative ou desative o microfone na barra de som.

13. 

- Ative o assistente de voz do Google.

/ INSTALAÇÃO

Posicionamento

OBSERVAÇÕES:

- Para evitar interferência sem fio, mantenha uma distância mínima de 5 metros entre a barra de som e outros dispositivos sem fio.
 - Certifique-se de que haver tomada de CA próxima.
- 1) Coloque a barra de som nos pés de borracha sobre uma superfície estável e plana abaixo da TV.
 - 2) Se a barra de som bloquear o sensor infravermelho da TV, conecte o repetidor IV no conector **IR REPEATER** atrás da barra de som, depois retire o protetor do adesivo e o prenda entre a barra de som e a TV.

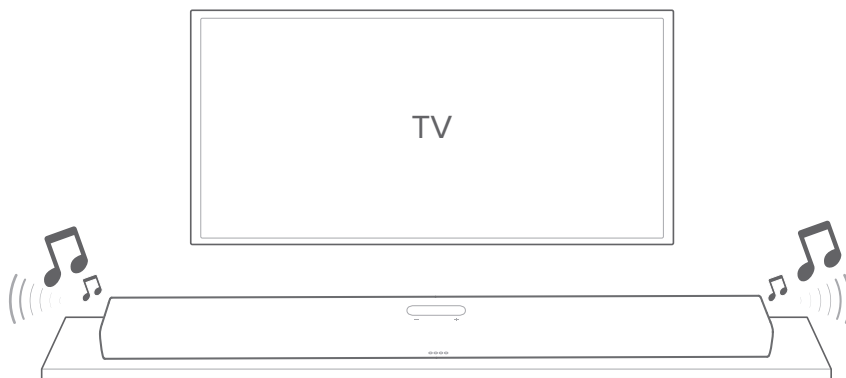

ATENÇÃO:

- Não coloque a barra de som na frente, na parte traseira ou na parte superior quando estiver em uso.
- Não coloque objetos na em cima da barra de som.

Montagem em parede

OBSERVAÇÕES:

- Antes da montagem em parede, assegure-se de que a parede possa realmente suportar o peso do produto.
 - Para a montagem em parede, evite locais com alta temperatura ou umidade. Instale apenas em paredes verticais.
 - Conecte os cabos do produto aos dispositivos externos antes da montagem na parede.
 - Antes de mover ou instalar o produto, certifique-se de desligar e retirar o aparelho da tomada. Caso contrário, pode ocorrer choque elétrico.
 - Não conecte o cabo de energia da barra de som ou de sua TV a uma tomada até que todas as conexões entre os componentes estejam concluídas.
 - Deixe um espaço de pelo menos 5 cm entre a parte de cima da barra de som e a parte inferior da TV.
- 1) Use uma fita adesiva para prender o guia de papel para montagem na parede, passe uma caneta marcadora pelo centro para marcar a localização do suporte e remova o papel.

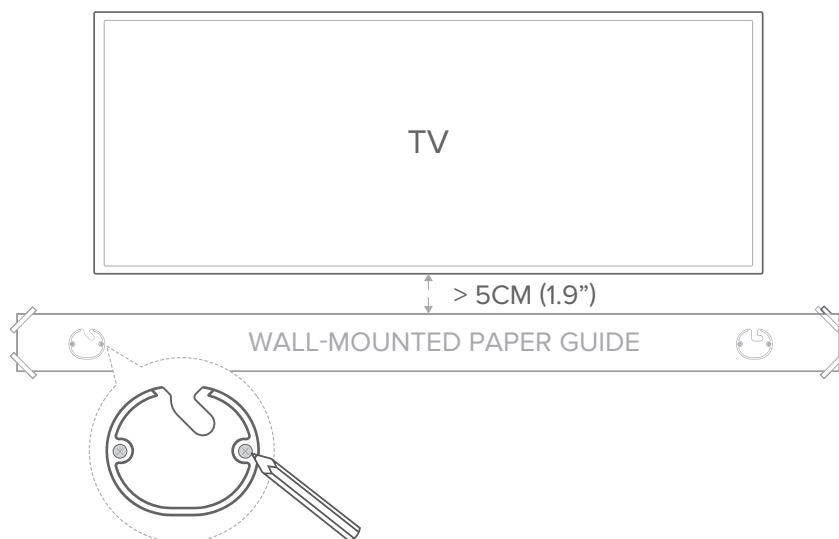

- 2) Parafuse os suportes da montagem na parede nas marcas de caneta; parafuse o suporte de montagem rosqueado atrás da barra de som e depois prenda a barra de som à parede.

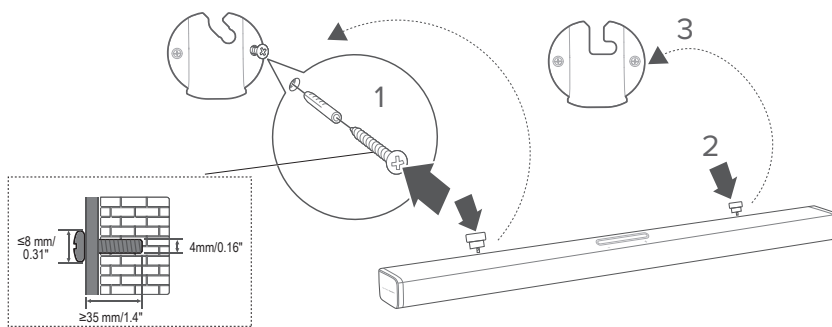

/ CONEXÃO À TV

OBSERVAÇÕES:

- Se quiser desfrutar do som apenas da barra de som, certifique-se de configurar o áudio de sua TV para suportar alto-falantes externos e desabilite os alto-falantes embutidos da TV.
- Antes de fazer ou alterar qualquer conexão, certifique-se de que todos os dispositivos estejam desconectados da tomada de energia.

HDMI (preferencial)

- 1) Conecte o cabo HDMI fornecido do conector **HDMI OUT (TV ARC)** atrás da barra de som ao conector **HDMI IN (ARC)** em sua TV.
- 2) Pressione  **HDMI ARC** na tela sensível ao toque ou o botão **HDMI TV** no controle remoto, para selecionar o modo **TV ARC**.

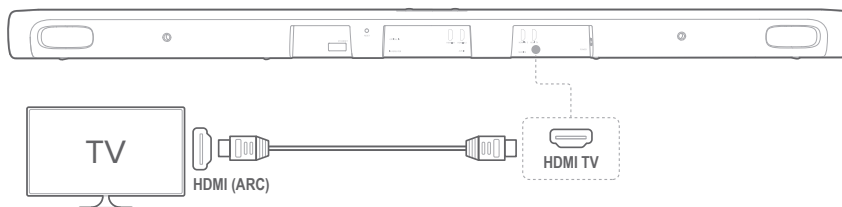

OBSERVAÇÕES:

- Uma conexão HDMI suporta áudio e vídeo digitais com um único conector. É a melhor opção de conexão à sua barra de som.
- Se sua TV tiver um conector HDMI ARC, é possível desfrutar do áudio da TV pela sua barra de som usando um cabo HDMI.
- Esta conexão HDMI é necessária se você desejar conectar outros dispositivos de vídeo às entradas da barra de som, para exibição em sua TV.
- Em sua TV, acione as operações HDMI-CEC. HDMI-CEC é um recurso que habilita dispositivos em conformidade com o CEC e que estejam conectados por HDMI a serem controlados por um único controle remoto, como o controle de volume para a TV e a barra de som. Consulte o manual de usuário de sua TV para mais informações.

Óptico

OBSERVAÇÃO:

- Certifique-se de remover a tampa protetora das duas extremidades do cabo óptico.
- 1) Conecte o conector **OPTICAL IN** na barra de som ao conector **OPTICAL OUT** de sua TV com um cabo óptico (vendido separadamente).
 - 2) Pressione **OPTICAL IN** na tela de toque ou o botão **OPTICAL** no controle remoto, para selecionar o modo **OPTICAL**.

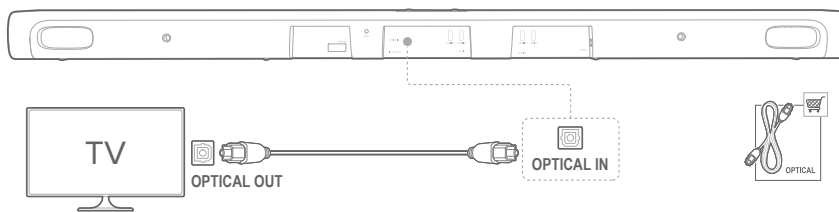

/ CONEXÃO A OUTROS DISPOSITIVOS

HDMI (preferencial)

Conecte um dispositivo digital, como set-top box, DVD/Blu-ray player ou console de games à sua barra de som por uma única conexão HDMI.

- 1) Conecte o cabo HDMI do conector **HDMI IN** atrás da barra de som ao conector **HDMI OUT** em seu dispositivo digital.
- 2) Pressione  **HDMI 1 / HDMI 2 / HDMI 3** na tela sensível ao toque ou pressione o botão **HDMI 1/HDMI 2/HDMI 3** no controle remoto, para seleccionar o modo **HDMI**.

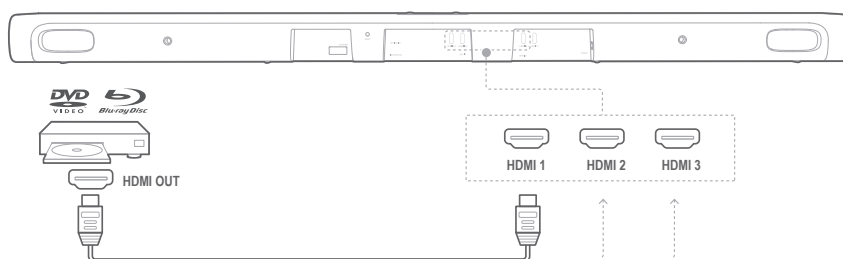

OBSERVAÇÃO:

- Para melhor desempenho, use sempre um cabo HDMI de alta velocidade (tipo 2). Consulte as especificações de seu cabo HDMI para saber mais.

Óptico ou analógico

- 1) Conecte o conector **OPTICAL IN** ou **AUX IN** na barra de som, na **OPTICAL OUT** ou de **AUDIO OUT** do dispositivo fonte, usando um cabo óptico (vendido separadamente) ou um cabo de áudio de 3,5 mm (vendido separadamente).
- 2) Pressione **OPTICAL IN** ou **AUX** na tela sensível ao toque ou pressione o botão **OPTICAL** ou **AUX** no controle remoto, para selecionar o modo **OPTICAL** ou **AUX**.

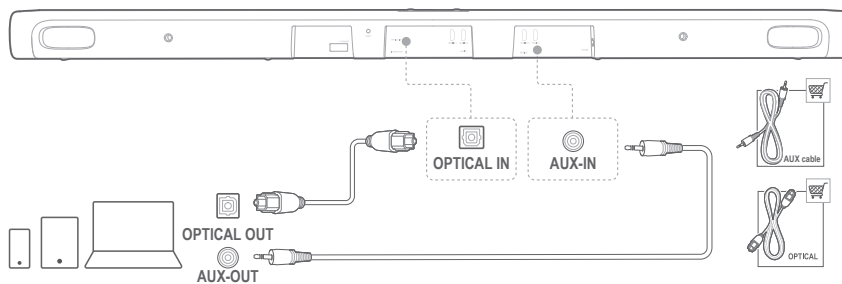

/ LIGAR A ENERGIA

OBSERVAÇÕES:

- Use apenas o cabo de alimentação fornecido.
- Antes de conectar o cabo de energia, certifique-se de que todas as demais conexões foram feitas.
- Quando desconectar o cabo de alimentação, sempre puxe pelo plugue, nunca pelo fio.
- Não conecte este produto ou outros componentes a uma tomada de CA até que todas as conexões entre os componentes sejam feitas.

- 1) Conecte uma ponta do cabo de energia CA no conector **POWER**, atrás da barra de som.
- 2) Conecte a outra ponta do cabo de energia em uma tomada de CA. A barra de som ligará automaticamente, e a tela sensível ao toque se acenderá. Você também pode pressionar  no controle remoto para ligar ou passar para modo de espera.

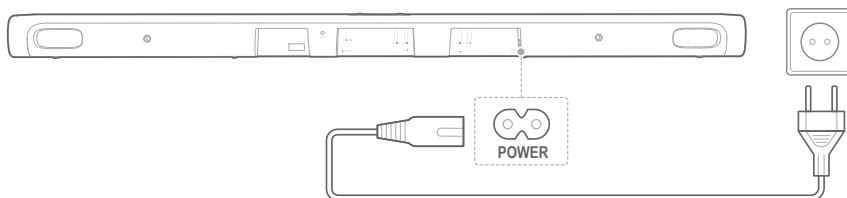

- 3) Selecione seu idioma conforme instruído na tela sensível ao toque para a primeira configuração.

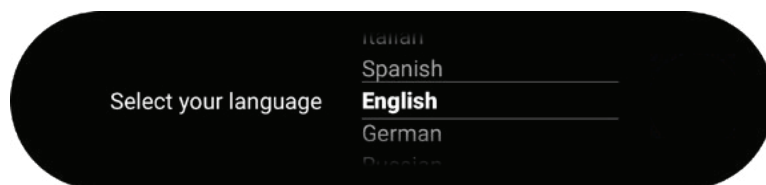

/ CONEXÃO À INTERNET

Sua CITATION BAR deve se conectar à Internet (por Wi-Fi ou Ethernet) com o aplicativo Google Home.

OBSERVAÇÃO:

- Se desejar usar a Internet com Ethernet, certifique-se de conectar o cabo Ethernet antes de conectar o cabo de energia.

- 1) Baixe o aplicativo Google Home em um celular ou tablet.
- 2) Ligue sua CITATION BAR.
- 3) Abra o aplicativo Google Home e configure sua CITATION BAR conforme instruído no app. Sempre siga as instruções no aplicativo para concluir a configuração de Internet.
- 4) Entre com sua conta Google. Crie uma, caso não tenha.

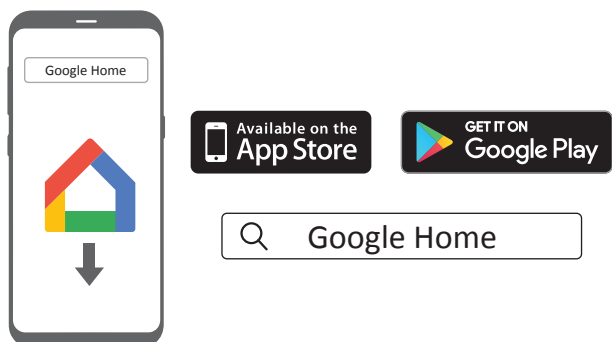

* Para evitar qualquer interferência, mantenha uma distância mínima de 5 metros entre a barra de som e seu roteador Wi-Fi.

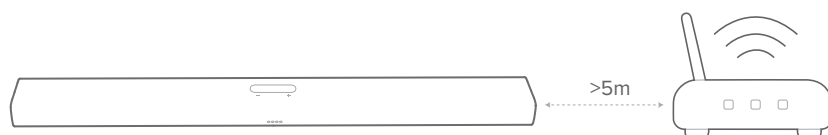

ATENÇÃO:

- Se tiver algum problema na configuração, certifique-se de habilitar o Bluetooth e os serviços de localização em seu smartphone ou tablet.
- No aplicativo Google Home, você pode renomear este produto. O nome do dispositivo permanecerá durante a descoberta do dispositivo Bluetooth e a transmissão do Chromecast.
- Depois que estiver conectado à Internet, o produto receberá atualização periódica de software para melhorar o desempenho. Esta atualização pode levar alguns minutos.

/ CONFIGURAÇÃO DOS ALTO-FALANTES (opcional)

Configuração dos alto-falantes

Você pode emparelhar sua CITATION BAR sem fios com:

- CITATION SUB (subwoofer, vendido separadamente): para aprimorar o desempenho dos graves.
- CITATION SURROUND (alto-falantes satélites, vendidos separadamente): para configurar um sistema de som surround de 5.0 canais.
- CITATION SUB e CITATION SURROUND: para configurar um sistema de som surround de 5.1 canais.

OBSERVAÇÕES:

- Para garantir a conexão correta, mantenha uma distância máxima de 5 metros entre a CITATION BAR e seu CITATION SUB ou CITATION SURROUND.
- Se a barra de som estiver desligada, os alto-falantes ou o subwoofer satélites entrarão no modo de espera.
- Se você usar um dispositivo com a mesma frequência (2,4 GHz ou 5 GHz) que a barra de som próxima à barra de som, a interferência pode interromper o som.
- A distância máxima de transmissão do sinal sem fio entre a barra de som e os alto-falantes ou subwoofer satélites pode variar conforme seu ambiente de operação.

- 1) Ligue sua CITATION BAR, o CITATION SUB e/ou CITATION SURROUND.
- 2) Pressione **“Speaker Setup” > “Pairing” > “Surround Setup”** ou **“Subwoofer Setup”** na tela sensível ao toque para entrar no modo de emparelhamento.
 - Quando a conexão for concluída, você ouvirá um som indicando o emparelhamento e a mensagem **“Surround setup successful”** ou **“Subwoofer connected”** será exibida na tela sensível ao toque.
 - Se não forem encontrados alto-falantes, certifique-se de ligar todos os alto-falantes e tentar a configuração novamente.

- 3) Para remover a configuração, pressione **“Surround Setup”** ou **“Subwoofer pairing”** novamente, ou reinicie a barra de som.

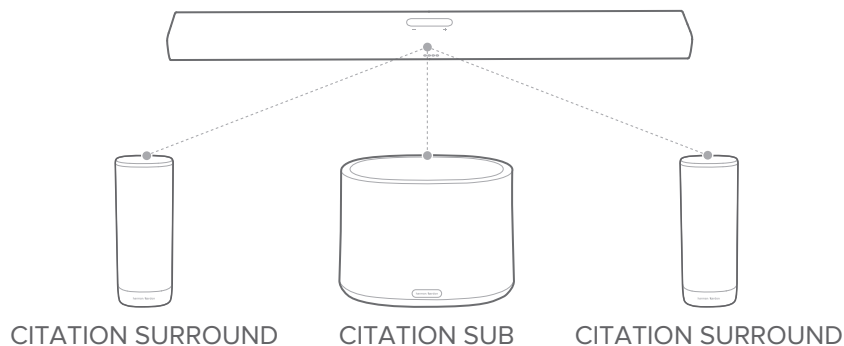

Indicador LED (CITATION SUB/CITATION SURROUND)

	Branco (piscando)	Emparelhando
	Branco (piscando)	Fora de alcance/perda de conexão com a rede sem fio
	Branco (constante por 10 segundos, depois apagado)	Conexão sem fio estabelecida com a CITATION BAR

Tom de teste

Pressione **“Speaker Setup”** > **“Levels”** > **“Test tone”** para reproduzir o tom de teste. Cada ícone de localização do alto-falante piscará em sequência.

Volume e grave do alto-falante

Pressione **“Speaker Setup”** > **“Levels”** > **“Speaker volume trim”** ou **“Bass level trim”**, depois arraste para cima ou para baixo para selecionar alto-falantes ou ajustar o nível de volume e do grave.

/ USANDO SUA CITATION BAR

Fale com seu Google Assistente

Sua CITATION BAR vem com o aplicativo Google Assistente integrado. Você pode reproduzir músicas, obter respostas, gerenciar as tarefas do dia a dia e facilmente controlar dispositivos inteligentes em sua casa usando a sua voz.

Pressione  no controle remoto ou na tela sensível ao toque para ativar o Google Assistente e depois diga sua solicitação.

Quando a CITATION BAR estiver fazendo streaming de música pelo Chromecast ou o Bluetooth, você pode dizer “Ok Google” ou “Hey Google” primeiro e depois fazer sua solicitação.

→ A CITATION BAR responderá instantaneamente.



OBSERVAÇÃO:

- Para os mais novos comandos de voz, acesse assistant.google.com.

Reproduzir música com o Chromecast

Com o aplicativo Chromecast, você pode fazer transmissão de música, podcasts e listas de reprodução de mais de 300 aplicativos de música para a sua barra de som, simplesmente tocando no botão **Cast**.

- 1) Abra o aplicativo Chromecast habilitado em seu smartphone ou tablet.
- 2) Pressione o ícone  no aplicativo e selecione a CITATION BAR.
- 3) Pressione “Play” no aplicativo.

OBSERVAÇÕES:

- O nome deste produto é atribuído durante a configuração Wi-Fi.
- A barra de som suporta transmissão de áudio, mas não de vídeo.

Reprodução em grupo multiambientes com a família Citation

A barra de som e alto-falante CITATION suporta o controle multiambientes fornecido pelo aplicativo Chromecast.



No aplicativo Google Home, basta criar um grupo, adicionar seus alto-falantes e depois conseguir reproduzir em diversas salas.

OBSERVAÇÕES:

- Para saber mais, consulte o aplicativo Google Home.
- A quantidade de alto-falantes Chromecast pelos quais você pode reproduzir música depende da largura da banda da sua rede sem fio local. Teoricamente, uma quantidade ilimitada de dispositivos pode ser conectada para reproduzir a mesma música.

Tocar músicas por Bluetooth



Você pode usar sua CITATION BAR como alto-falante para seu smartphone ou tablet habilitado com Bluetooth.

- 1) Pressione  no controle remoto ou pressione  **Bluetooth** na tela de toque, para entrar no modo de emparelhamento por Bluetooth.
→ Durante os 10 segundos do período de reconexão, ou até que a conexão tenha sucesso, o círculo branco sob o ícone  ficará piscando.
- 2) Em seu smartphone ou tablet, selecione **“Citation Bar Speaker”** para conectar. Você ouvirá um som, indicando a conexão.
→ Quando a música estiver tocando, a faixa, título e artista passarão pela tela de toque.

OBSERVAÇÕES:

- Se você já conectou a barra de som ao Wi-Fi e alterou o nome do dispositivo, selecione o novo nome do dispositivo.
- Para sair do modo Bluetooth, escolha outras fontes.
- Para desconectar e emparelhar outro dispositivo, pressione  no controle remoto ou na tela de toque.
- A barra de som se desliga automaticamente após 20 minutos de inatividade.
- O desempenho do Bluetooth pode ser afetado pela distância entre este produto e seu dispositivo Bluetooth, além do ambiente de operação.
- Mantenha a distância mínima de 10 metros entre este produto e seu dispositivo Bluetooth, para evitar desconexão.

Controles da reprodução

- : Iniciar, pausar ou retomar a reprodução.
- : Passar para a faixa anterior/seguinte.



/ CONFIGURAÇÕES DE SOM

Esta seção ajuda você a selecionar o som ideal para seu vídeo ou música.



Volume

Existem quatro maneiras de ajustar o volume ao reproduzir música.

- Pressionar ou manter pressionado o botão +/- no painel superior.
- Arrastar suavemente a barra de volume.
- Ajustar o volume pelo aplicativo Google Home em seu smartphone ou tablet.
- Pedir ao Google Assistente para ajustar o volume pela voz.

Para silenciar o som da barra de som, pressione  **MUTE** (mudo) no controle remoto. Para restaurar o som, pressione  **MUTE** novamente ou ajuste o volume.

Modo de som

Pressione  **SOUND MODE** (modo de som) no controle remoto ou pressione  **Audio** na tela sensível ao toque, depois selecione os modos de som predefinidos para se adequar à sua música ou vídeo.

- **Surround virtual:** Cria efeito de som surround (para uma barra de som autônoma).
- **Night Mode:** Diminui o volume de sons altos (disponível apenas para faixas de som Dolby Digital).
- **Modo Music:** cria um som estéreo.
- **Modo Movie:** cria uma experiência sonora surround.
- **Modo News:** deixa a voz humana mais clara.
- **Standard:** o som original é retomado.

Sincronizar vídeo e áudio

Se o áudio não estiver sincronizado com o vídeo, pressione **AUDIO SYNC +/-** no controle remoto ou pressione **“Speaker Setup” > “Lipsync delay”** na tela sensível ao toque para retardar o áudio e assim corresponder ao vídeo.

/ CONFIGURAÇÕES

Brilho da tela

Pressione **Options** > **Brightness** e depois arraste suavemente a barra de valor para ajustar o brilho da tela de toque.

Atualização do software

O software de sua CITATION BAR será atualizado automaticamente para a última versão quando for conectado à Internet por uma rede Wi-Fi ou conexão Ethernet.

Restaurar definições de fábrica

Para restaurar às definições padrão, programadas na fábrica:

- Pressione **“Options”** > **“Factory Reset”** na tela sensível ao toque ou
- Pressione e mantenha pressionado por cinco segundos o botão **RESET** atrás da sua CITATION BAR.

Quando a restauração às definições de fábrica for concluída, a CITATION BAR desligará e reiniciará automaticamente. Todas as informações ou parâmetros armazenados serão apagados.

Informações do sistema

Pressione **“System info”** na tela de toque para ver as informações do sistema:

- **Country:** País e idioma.
- **Network:** SSID da rede, força do sinal e endereço Wi-Fi.
- **About:** Modelo e nome.
- **Software version:** Versão e data de última atualização do software.

Limpeza e manutenção

Para manter limpa a superfície externa da sua CITATION BAR, desligue o cabo de energia do alto-falante e passe um pano limpo e suave sobre as superfícies externas com delicadeza.

ATENÇÃO:

- Não use álcool, benzeno ou solvente para limpar a superfície do tecido.

/ ESPECIFICAÇÕES

- Fonte de alimentação: 100-240 V ~ 50/60 Hz
- Consumo de energia no modo Dormir: < 2,0 Watts
- Versão Bluetooth: 4.2
- Alcance de frequência do transmissor Bluetooth: 2402 – 2480 MHz
- Potência do transmissor Bluetooth: < 10 dBm
- Modulação do transmissor Bluetooth: GFSK, $\pi/4$ DQPSK, 8DPSK
- Rede sem fio: 802.11b/g/n/ac (2.4GHz/5GHz)
- Faixa de frequência do transmissor Wi-Fi 2,4 G: 2412 – 2472 MHz (Banda ISM 2,4 GHz; EUA: 11 Canais, Europa e outros: 13 Canais)
- Potência do transmissor Wi-Fi 2,4 G: < 20 dBm
- Modulação Wi-Fi 2,4 G: DBPSK, DQPSK, CCK, QPSK, BPSK, 16QAM, 64QAM
- Potência do transmissor Wi-Fi 5 G: < 23 dBm
- Modulação Wi-Fi 5 G: QPSK, BPSK, 16QAM, 64QAM, 256QAM
- Faixa de frequência do transmissor Wi-Fi 5 G: 5,150~5,350 GHz, 5,470~5,725 GHz, 5,725~5,825 GHz
- Potência do transmissor WISA 5G: < 14 dBm
- Modulação WISA 5G: OFDM; BPSK; QPSK; 16QAM
- Alcance da frequência do transmissor WISA 5G (varia conforme o país ou região): 5,150 a 5,350 GHz; 5,470 a 5,725 GHz; 5,725 a 5,825 GHz
- Ethernet: 10/100 Mbps
- Dimensões (L x A x P): 1148 x 58 x 93 mm
- Peso: 3,9 kg
- Temperatura de operação: 0 a 45 °C
- Temperatura de armazenamento: 0 a 45 °C

/ RESOLUÇÃO DE PROBLEMAS

Nunca tente consertar o produto você mesmo. Se tiver algum problema usando este produto, confira os itens abaixo antes de solicitar reparos.

Som

A barra de som não emite som.

- Certifique-se de que a barra de som não esteja silenciada.
- Certifique-se de selecionar a fonte correta de entrada de áudio.

Não há som no CITATION SUB ou no CITATION SURROUND.

- Verifique se o LED do subwoofer ou dos alto-falantes satélites está com a luz branca. LED piscando significa desconexão. Emparelhe-os manualmente com a barra de som.
- Reproduza o tom de teste (consulte a Seção 9.2, “Tom de teste”).

Som distorcido ou eco.

- Se você reproduzir áudio pela TV, através da barra de som, certifique-se de que a TV esteja silenciada ou que o alto-falante embutido da TV esteja desabilitado.

Áudio e vídeo não estão sincronizados.

- Pressione AUDIO SYNC +/- para sincronizar.

Bluetooth

Um dispositivo não pode se conectar com a barra de som.

- Confira se você habilitou a função Bluetooth do dispositivo.
- A barra de som já está conectada a outro dispositivo via Bluetooth. Pressione **✖** no controle remoto para desconectar e emparelhar com um novo dispositivo.

Má qualidade de áudio de um dispositivo conectado por Bluetooth.

- A recepção do Bluetooth está ruim. Aproxime o dispositivo da barra de som ou remova qualquer obstáculo entre o dispositivo e a barra de som.

Wi-Fi

Não foi possível se conectar ao Wi-Fi.

- Certifique-se de que o Wi-Fi esteja em operação.
- Certifique-se de ter selecionado a rede correta e inserido a senha correta.
- Certifique-se de que seu roteador ou modem esteja ligado e dentro do alcance.
- Certifique-se de que sua CITATION esteja conectada à mesma LAN sem fio que seu smartphone ou tablet.

O aplicativo Google Home não pode encontrar o dispositivo.

- Certifique-se de que sua CITATION esteja ligada.
- Certifique-se de que sua rede esteja funcionando apropriadamente.
- Certifique-se de que seu roteador ou modem esteja ligado e dentro do alcance.

Não há resposta ao comando de voz.

- Dependendo do local da sua CITATION, as condições do ambiente podem evitar que a CITATION detecte o comando de voz **“OK Google”**. Evite colocar a CITATION em um lugar barulhento ou que esteja exposto a fortes ventos ou ecos (reflexos de som).
- Certifique-se de que o microfone embutido esteja ativado.
- Se você usar a entrada HDMI/Óptica/auxiliar ou o sistema de som “surround” multicanal 5.1, pressione  no controle remoto ou na tela de toque para ativar o Assistente de Voz Google.

/ MARCAS REGISTRADAS



As marcas nominativas e logotipos do Bluetooth® são marcas registradas de propriedade da Bluetooth SIG, Inc., e qualquer uso de tais marcas pela HARMAN International Industries, Incorporated, é feito sob licença. Outras marcas registradas e comerciais são de propriedade de seus respectivos donos.



O logotipo Wi-Fi CERTIFIED é uma marca de certificação da Wi-Fi Alliance.



Fabricada por autorização de Dolby Laboratories. Dolby, Dolby Audio, Pro Logic e o símbolo D duplo são marcas registradas da Dolby Laboratories.



Os termos HDMI, HDMI High-Definition Multimedia Interface e o logo HDMI são marcas registradas da HDMI Licensing Administrator, Inc.



Google, Google Play, Chromecast e outras marcas relacionadas são marcas registradas da Google LLC. O Chromecast built-in pode requerer assinatura(s). O Google Assistente exige conexão à internet e não está disponível em alguns países e idiomas. A disponibilidade e a reação de certos recursos e serviços dependem do dispositivo, do serviço e da rede, e podem não estar disponíveis em todas as áreas. Controlar certos dispositivos em sua casa exige dispositivos inteligentes compatíveis. Assinaturas para serviços e aplicativos podem ser necessárias, e termos, condições e/ou custos adicionais podem ser aplicáveis.

harman / kardon[®]
by HARMAN