

# STAGE A100P/A120P

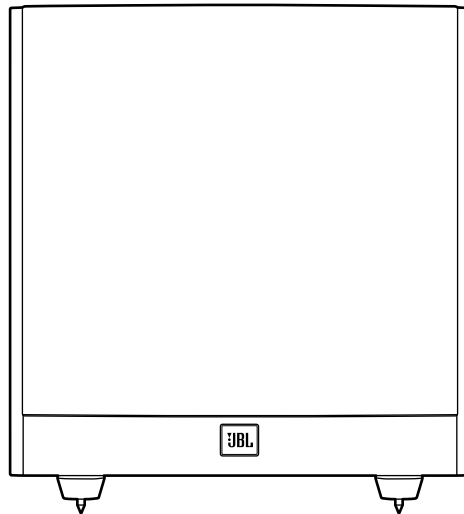

- Powered Subwoofer • Caisson de graves actif • Subwoofer alimentado
- Leistungsstarker Subwoofer • Subwoofer alimentato • パワード・サブウー  
ファー • 강력한 서브우퍼 • Subwoofer alimentado • Aktiv subwoofer
  - Aktiivinen alibassokaiutin • Aktiv subwoofer • Aktiv subwoofer
- Aangedreven subwoofer • Aktywny głośnik niskotonowy • 通電式重低音喇叭
  - 有源低音扬声器 • Subwoofer bertenaga • Активный сабвуфер

**OWNER'S MANUAL**



# STAGE A100P/A120P

Powered Subwoofer

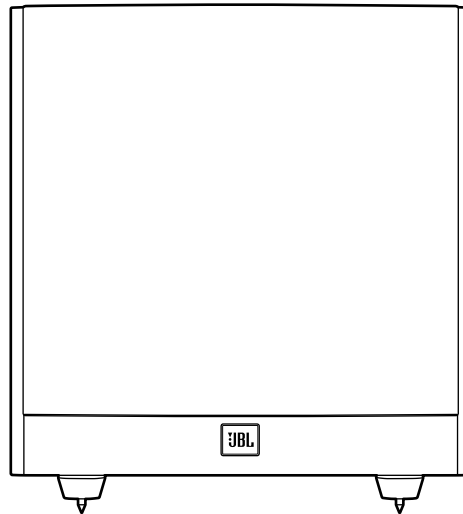

A120P/A100P

## THANK YOU FOR CHOOSING THIS JBL® PRODUCT

Your new JBL® powered subwoofer incorporates a high-performance transducer and built-in amplifier that delivers the powerful, dynamic and accurate low-frequency performance that makes your film soundtracks and music come alive. And with adjustable crossover, phase controls and automatic turn on/off, it is also simple to connect and set up.

We're confident that this JBL subwoofer will provide every note of enjoyment that you expect – and that when you think about purchasing additional audio equipment for your home, car or office, you will once again choose JBL products.

This quick-start guide contains all the information you need to set up, connect and adjust your new subwoofer. For more in-depth information, go to our web site: [www.jbl.com](http://www.jbl.com).

## INCLUDED ITEMS

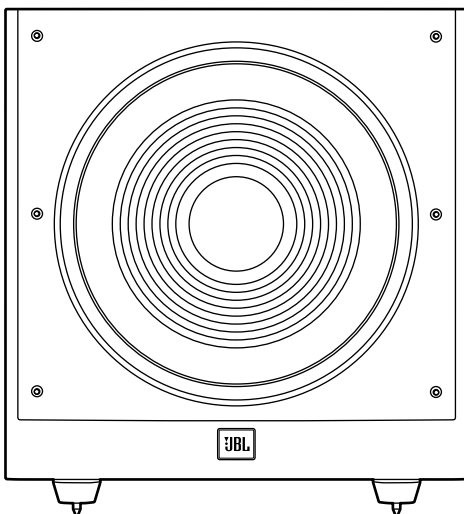

4X

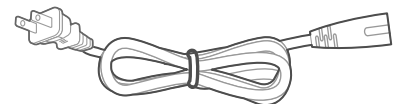

1X

Note: Type of power plug varies by regions.

**OWNER'S MANUAL**

## SUBWOOFER REAR-PANEL CONTROLS AND CONNECTION

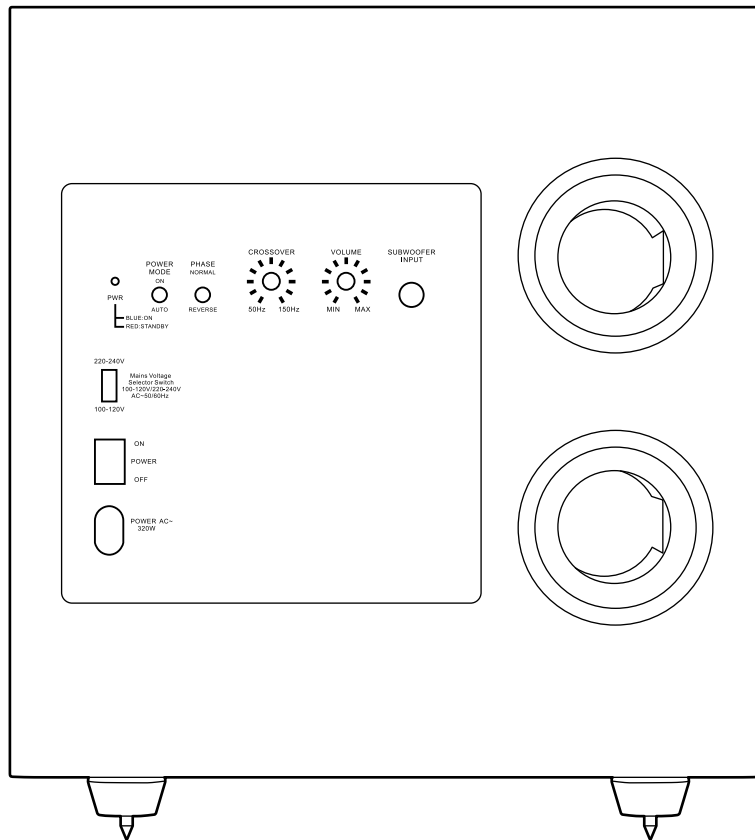

### 1) Power Mode:

When switched to 'Auto' position, the subwoofer will then be in Standby mode. It will automatically turn on when an audio signal is detected and will return to the Standby mode when no audio signal is detected after approximately 10 minutes. Setting this switch to 'On' keeps the subwoofer powered until Power Switch is turned 'Off.'

### 2) On/Standby LED:

When the Power Switch is in the 'On' position, this LED indicates whether the subwoofer is in the On or Standby state.

- When the LED glows blue, the subwoofer is turned On.
- When the LED glows red, the subwoofer is in the Standby mode.

### 3) Phase Switch:

This switch determines whether the subwoofer transducer's piston-like action moves in and out in phase with the main speakers. If the subwoofer were to play out of phase with the main speakers, the sound waves from the main speakers could partially cancel out the sound waves from the subwoofer, reducing bass performance and sonic impact. This phenomenon depends in part on the placement of all the speakers relative to the listening position and to each other in the room.

### 4) Crossover Control:

This control determines the highest frequency at which the subwoofer reproduces sounds. The higher you set the Crossover control, the higher in frequency the subwoofer will operate and the more its bass will "overlap" that of the speakers. This adjustment helps achieve a smooth transition of bass frequencies between the subwoofer and the speakers for a variety of different rooms and subwoofer locations.

### 5) Volume:

Use this control to adjust the subwoofer's volume. Turn the knob clockwise to increase the volume; turn the knob counterclockwise to decrease the volume.

### 6) Subwoofer (LFE Input):

Connect the subwoofer to the dedicated subwoofer / LFE output of a receiver/processor.

### 7) Power Switch:

Set this switch in the 'On' position to turn the subwoofer on. If you will be away from home, or will not be using the subwoofer for an extended period, set this switch in the 'Off' position to conserve energy.

### 8) Power Input:

After you have made and verified the subwoofer's input connection, plug the power cord into an active, unswitched electrical outlet for proper operation of the subwoofer.

DO NOT plug the power cord into the accessory outlets found on some audio components.

## PLACING THE SUBWOOFER

The performance of a subwoofer is directly related to its placement in the listening room and its physical position relative to the other speakers in the system.

While it is true that in general our ears do not hear directional sounds at the low frequencies where subwoofers operate, when installing a subwoofer within the limited confines of a room, the reflections, standing waves and absorptions generated within the room will strongly influence the performance of any subwoofer system. As a result, the specific location of the subwoofer in the room does become important to the amount and quality of bass that is produced.

For example, placing the subwoofer next to a wall generally will increase the amount of bass in the room; placing it in a corner **(1)** generally will maximize amount of bass in the room. However, corner placement can also increase the destructive effect of standing waves on bass performance. This effect can vary depending on the listening position – some listening positions may yield very good results while others may have far too much (or too little) bass at certain frequencies.

In many rooms, placing the subwoofer along the same plane as the left and right speakers **(2)** can produce the best integration between the sound of the subwoofer and that of the left and right speakers. In some rooms, the best performance could even result from placing the subwoofer behind the listening position **(3)**.

We strongly recommend that you experiment with placement before choosing a final location for your subwoofer. One way you can determine the best location for the subwoofer is by temporarily placing it in the listening position and playing music with strong bass content. Move around to various locations in the room while the system is playing (putting your ears where the subwoofer would be placed), and listen until you find the location where the bass performance is best. Place the subwoofer in that location.

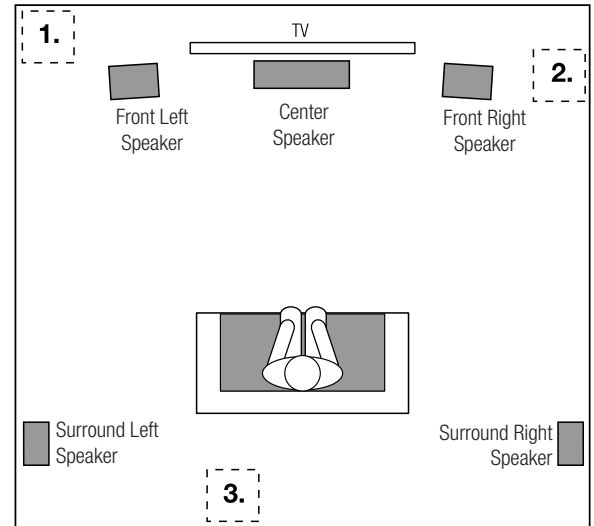

## CONNECTING THE SUBWOOFER

### TO A RECEIVER OR PREAMP/PROCESSOR WITH A LOW-PASS FILTERED DEDICATED SUBWOOFER OUTPUT (LFE)

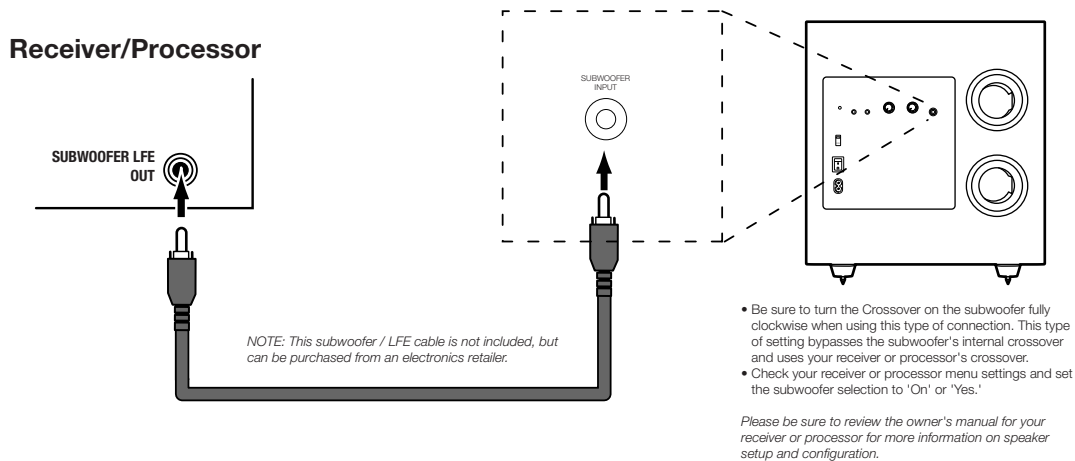

### TO A RECEIVER OR PREAMP/PROCESSOR WITH PREAMP OUTPUTS

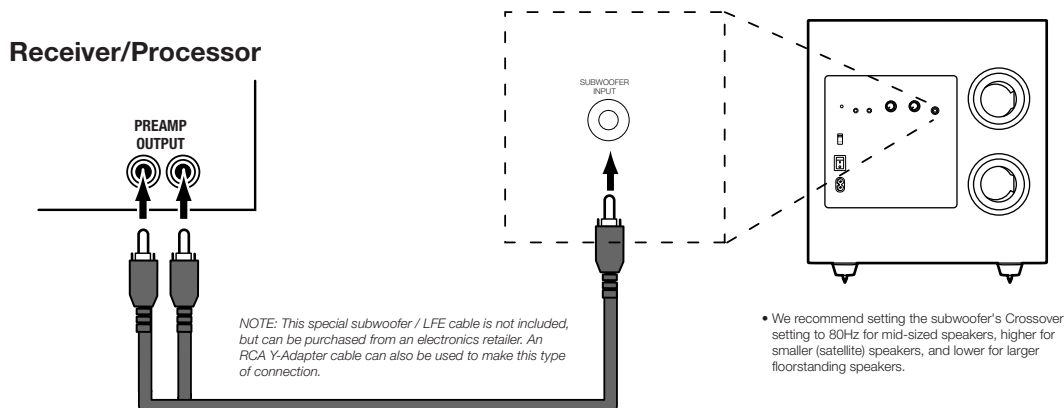



## STAGE SUB A100P

### 10" 300 Watts powered subwoofer

- 10" (250mm) Polycellulose Low-Frequency Woofer
- Power: 150W RMS (300W Dynamic)
- Frequency Response: 32Hz - 150Hz
- Crossover Frequencies: 50Hz – 150Hz (variable) 24dB/octave
- Controls: Auto Power, Crossover, Level, Phase
- Input: One (1) Line-Level LFE Input
- Enclosure Type: Bass-Reflex via Rear-Firing Tuned Ports
- Power Requirement: 120V, 60Hz (US) ; 220V-230V, 50/60Hz (EU)
- Power Consumption (Idle/Full/Power): <0.5W (standby) / 205W/1.6A (max – 230V) / 205W/3.15A (max – 120V)
- Dimensions (W x D x H): 335 x 380 x 340 mm
- Weight: ?? lbs (?? kg)

## OPERATING THE SUBWOOFER

### TURNING THE SUBWOOFER ON AND OFF

Set the subwoofer's Power Switch to the 'On' position. Now set the subwoofer's Power Mode to the 'Auto' position. The subwoofer will automatically turn itself on when it receives an audio signal, and it will go into Standby mode after it has received no audio signal for approximately 10 minutes. The subwoofer's LED will glow blue when the subwoofer is on and will glow red when the subwoofer is in Standby.

If you will not be using the subwoofer for an extended period – for instance, if you're going on vacation – set the Power Switch to the 'Off' position.

### SUBWOOFER ADJUSTMENTS: CROSSOVER

The Crossover control adjusts the subwoofer's built-in low-pass filter crossover between 50Hz and 150Hz. The higher you set the Crossover control, the higher in frequency the subwoofer will operate and the more its bass will 'overlap' that of the speakers. This adjustment helps achieve a smooth transition of bass frequencies between the subwoofer and the speakers for a variety of different rooms and subwoofer locations.

To set the Crossover control, listen for the smoothness of the bass. If the bass seems too strong at certain frequencies, try a lower Crossover control setting. If the bass seems too weak at certain frequencies, try a higher Crossover control setting.

### SUBWOOFER ADJUSTMENTS: VOLUME

Use the volume control to set the subwoofer's volume. Turn the knob clockwise to increase the subwoofer's volume; turn the knob counterclockwise to decrease the volume. Once you have balanced the subwoofer's volume with that of the other speakers in your system, you shouldn't have to change the volume control setting.

Notes on Setting Subwoofer Volume:

- Sometimes the ideal subwoofer volume setting for music is too loud for films, while the ideal setting for films is too quiet for music. When setting the subwoofer volume, listen to both music and films with strong bass content and find a 'middle ground' volume level that works for both.
- If your subwoofer always seems too loud or too quiet, you may want to place it in a different location. Placing the subwoofer in a corner will tend to increase its bass output, while placing it away from any walls or corners will tend to lessen its bass output.



HARMAN International Industries, Inc.  
8500 Balboa Boulevard, Northridge, CA 91329 USA

© 2017 HARMAN International Industries, Inc. All rights reserved.

JBL is a trademark of HARMAN International Industries, Incorporated, registered in the United States and/or other countries. Features, specifications and appearance are subject to change without notice.

www.jbl.com

## STAGE SUB A120P

### 12" 500 Watts powered subwoofer

- 12" (305mm) Polycellulose Low-Frequency Woofer
- Power: 250W RMS (500W Dynamic)
- Frequency Response: 32Hz - 150Hz
- Crossover Frequencies: 50Hz – 150Hz (variable) 24dB/octave
- Controls: Auto Power, Crossover, Level, Phase
- Input: 1 x Line-Level LFE Input
- Enclosure Type: Bass-Reflex via Rear-Firing Tuned Ports
- Power Requirement: 120V, 60Hz (US) 220-230V, 50/60Hz (EU)
- Power Consumption (Idle/Full/Power): <0.5W (standby) / 335W/2A (max – 230V) / 335W/4A (max – 120V)
- Dimensions (W x D x H): 390 x 420 x 395 mm
- Weight: ?? lbs (?? kg)

### SUBWOOFER ADJUSTMENTS: PHASE

The Phase switch determines whether the subwoofer driver's piston-like action moves in and out in phase with the speakers. If the subwoofer were to play out of phase with the speakers, the sound waves from the speakers could partially cancel out the waves from the subwoofer, reducing bass performance and sonic impact. This phenomenon depends in part on the placement of all the speakers relative to each other and the listener(s) in the room.

Although in most cases you should leave the Phase switch in the 'Normal' position, there is no absolutely correct setting for the Phase switch. When the subwoofer is properly in phase with the speakers, the sound will be clearer and have maximum impact, and percussive sounds like drums, piano and plucked strings will sound more life-like. The best way to set the Phase switch is to listen to music that you know well and to set the switch in the position that gives drums and other percussive sounds maximum impact.

### USING THE SUPPLIED CARPET SPIKES

Four metal spikes are supplied for use when you place the subwoofer on a carpeted surface. Do not use these spikes when placing subwoofer on non-carpeted surfaces.

### To insert the spikes:

1. Gently lay the subwoofer on its side (not its front or back) on a soft, nonabrasive surface.
2. Screw each spike into the threaded insert in each foot. Make sure all four spikes are screwed in completely for stability.

**Note:** NEVER drag the subwoofer to move it. Always carefully lift the subwoofer and carry it to its new location.



# STAGE A100P/A120P

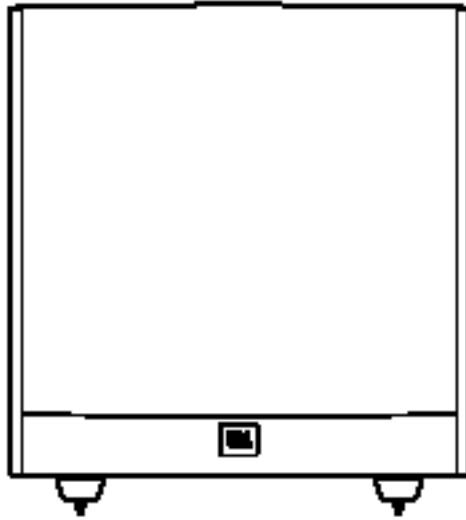

Powered Subwoofer • Caisson de graves actif • Subwoofer alimentado  
Leistungsstarker Subwoofer • Subwoofer alimentato • パワード・サブウー・  
ファー • 강력한 서브우퍼 • Subwoofer alimentado • Aktiv subwoofer  
Aktiivinen alibassokaiutin • Aktiv subwoofer • Aktiv subwoofer •  
Aangedreven subwoofer • Aktywny głośnik niskotonowy • 通電式重低音喇叭 •  
有源低音扬声器 • Subwoofer bertenaga • Активный сабвуфер •

دليل المالك







# STAGE A100P/A120P

مضخم صوت كهربائي

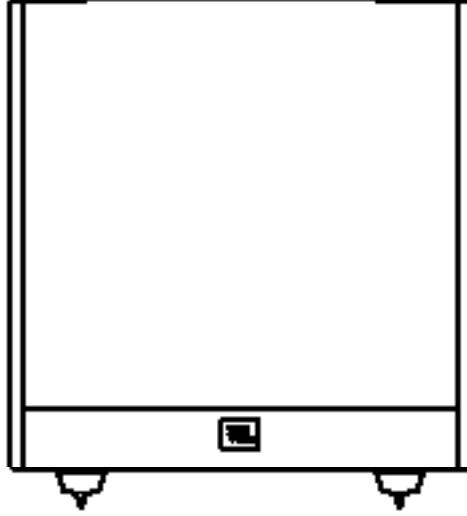

A120P/A100P

## نشكركم على شراء هذا المنتج من JBL®

نحن واثقون من أن مضخم صوت JBL يوفر لك كل لحظات الاستمتاع التي تتوقعها - وأنه عندما تفكر في شراء معدات صوت إضافية لمنزلك أو سيارتك أو محل عملك، فسوف تختار دائمًا منتجات JBL.

يحتوي دليل البدء السريع على جميع المعلومات التي تحتاجها لإعداد مضخم الصوت الجديد وتوصيله وتعديله. لمزيد من المعلومات التفصيلية، يمكنك زيارة موقعنا الإلكتروني: [www.jbl.com](http://www.jbl.com)

يشتمل مضخم الصوت الجديد من JBL® على محول عالي الأداء ومكبر مدمج للصوت والذي يوفر أداءً ديناميكيًا قويًا ودقيقًا ومنخفض التردد مما يجعل الموسيقى التصويرية والموسيقى داخل الفيلم أكثر إثارة. يتميز الجهاز بسهولة التوصيل والإعداد وذلك من خلال مرشح عبور قابل للتعديل وأدوات تحكم في الطور وإمكانية تشغيل/إيقاف تشغيل تلقائية.

## العناصر المرفقة



1X



4X

ملاحظة: يختلف نوع قابس الطاقة باختلاف المناطق.

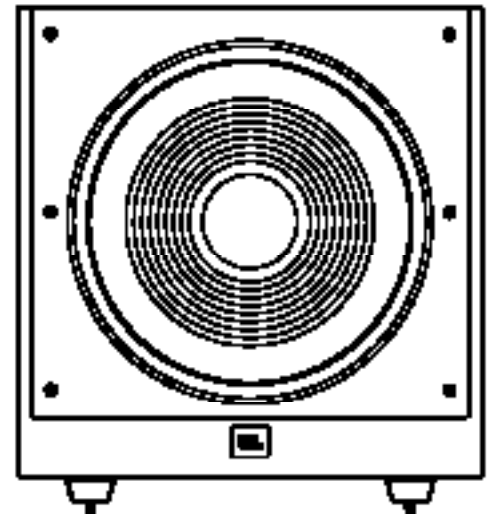

دليل المالك

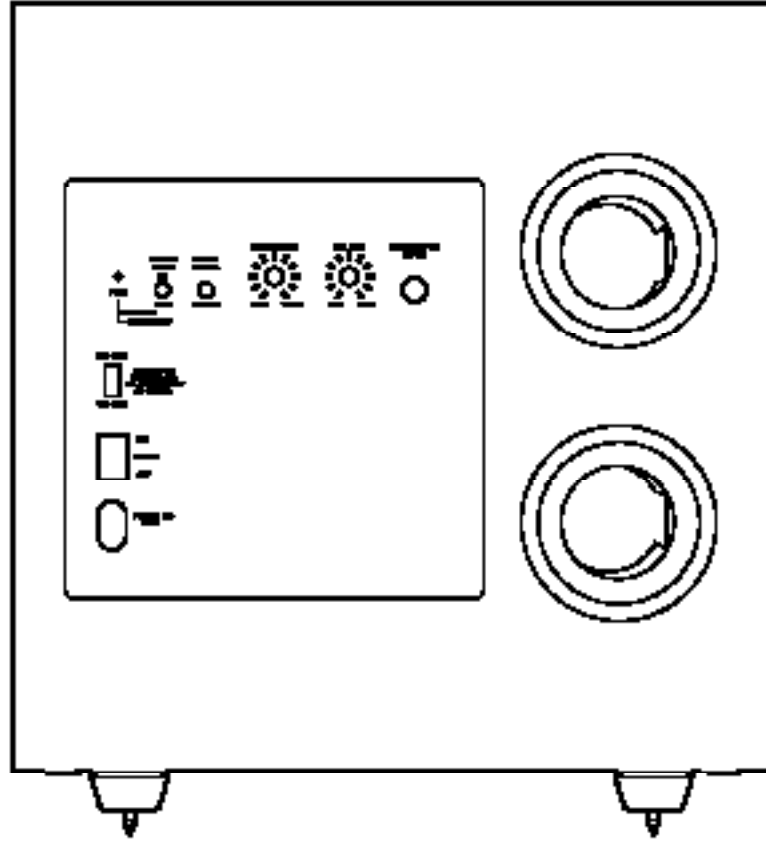

**١) وضع التشغيل:**

عند ضبط المفتاح على وضع "تلقائي"، سيكون مضخم الصوت عندئذٍ في وضع "الاستعداد". وسوف ينتقل تلقائيًا إلى وضع التشغيل عندما يتم اكتشاف إشارة الصوت ثم يعود إلى وضع الاستعداد عندما يتعذر الكشف عن أي إشارة للصوت بعد مرور ١٠ دقائق. يؤدي ضبط هذا المفتاح على وضع "تشغيل" إلى توصيل الجهاز بالطاقة إلى أن يتم إيقاف تشغيل مفتاح الطاقة.

**٢) مصباح LED لوضع التشغيل/الاستعداد:**

عندما يكون مفتاح الطاقة في الوضع "تشغيل"، يشير مصباح LED إلى ما إذا كان مضخم الصوت في وضع التشغيل أم الاستعداد.

- عندما يضيء مصباح LED باللون الأزرق، يكون مضخم الصوت في وضع التشغيل.
- عندما يضيء مصباح LED باللون الأحمر، يكون مضخم الصوت في وضع الاستعداد.

**٣) مفتاح الطور:**

يحدد هذا المفتاح ما إذا كانت حركة محول مضخم الصوت التي تُشبه المكبس نحو الداخل والخارج تقع داخل الطور مع السماعات الرئيسية. وإذا كان من المفترض تشغيل مضخم الصوت خارج الطور مع السماعات الرئيسية، فيمكن أن تلغي الموجات الصوتية الصادرة من السماعات الرئيسية جزئيًا الموجات الصوتية من مضخم الصوت، مما يقلل من أداء الصوت الجهير والتأثير الصوتي. وتعتمد هذه الظاهرة جزئيًا على وضع جميع السماعات بالنسبة لموضع الاستماع وبين بعضها بعضًا داخل الغرفة.

**٤) التحكم في مرشح العبور:**

يُحدد هذا النمط من التحكم التردد الأعلى الذي يقوم عنده مضخم الصوت بإصدار الأصوات. فكلما قمت بزيادة قيمة تعيين التحكم في مرشح العبور، كلما ارتفع تردد مضخم الصوت و"داخل" الصوت الجهير مع ذلك الصادر من السماعات. حيث يساعد هذا التعديل على تحقيق الانتقال السلس لترددات الصوت الجهير بين مضخم الصوت والسماعات لمجموعة متنوعة من الغرف المختلفة ومواقع مضخم الصوت.

**٥) مستوى الصوت:**

يُستخدم عنصر التحكم هذا لضبط مستوى صوت مضخم الصوت. حيث يمكنك إدارة المقيض في اتجاه عقارب الساعة لزيادة مستوى الصوت أو إدارته في عكس اتجاه عقارب الساعة لخفض مستوى الصوت.

**٦) مضخم الصوت (دخل LFE):**

صل مضخم الصوت بالخارج المخصص لمضخم الصوت/LFE لجهاز استقبال/معالج.

**٧) مفتاح الطاقة:**

اضبط هذا المفتاح على وضع "تشغيل" لتشغيل مضخم الصوت. أما إذا كنت ستغيب بعيدًا عن المنزل، أو لن تستخدم مضخم الصوت لفترة طويلة، فاحرص على ضبط هذا المفتاح على وضع "إيقاف التشغيل" للحفاظ على الطاقة.

**٨) دخل الطاقة:**

بعد توصيل دخل مضخم الصوت والتحقق منه، صل سلك الطاقة بمقيس كهربائي نشط وغير محوّل بهدف التشغيل السليم لمضخم الصوت. تجنّب توصيل سلك الطاقة في مقابس الملحقات الموجودة في بعض مكونات الصوت.

## تحديد موضع مضخم الصوت

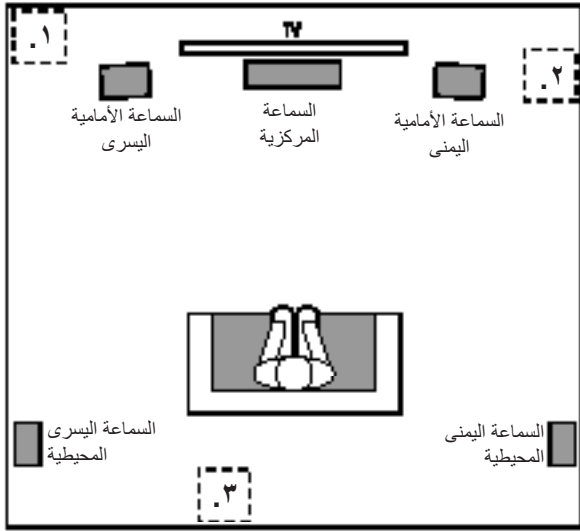

يرتبط أداء مضخم الصوت بصورة مباشرة بموضعه في غرفة الاستماع إضافةً إلى موقعه المادي بالنسبة لكل السماعات الأخرى في النظام.

على الرغم من أن أذانتنا لا تتمكن بصفة عامة من سماع الأصوات الاتجاهية ذات الترددات المنخفضة عندما يعمل مضخم الصوت، إلا أنه عند تركيب مضخم صوت داخل غرفة محدودة المساحة، فإن الانعكاسات والموجات المستقرة والامتصاصات المتولدة داخل الغرفة ستؤثر بقوة على الأداء لأي نظام من مضخم الصوت. ونتيجة لذلك، يصبح تحديد الموقع لمضخم الصوت في الغرفة أمرًا مهمًا بالنسبة لمستوى الصوت الجهير الناتج وجودته.

على سبيل المثال، عند وضع مضخم صوت بجانب الجدار، يرتفع مستوى الصوت الجهير في الغرفة، وعند وضعه في زاوية (١)، يرتفع مستوى الصوت الجهير إلى الحد الأقصى في الغرفة. ومع ذلك، يمكن أن يؤدي وضع الجهاز في الزاوية أيضًا إلى زيادة التأثير المدمر للموجات المستقرة على أداء الصوت الجهير. يمكن أن يختلف هذا التأثير تبعًا لموضع الاستماع - فقد تُسفر بعض مواضع الاستماع عن نتائج جيدة جدًا في حين قد تُسفر بعض المواضع الأخرى عن نتائج زائدة عن الحد (أو أقل من الحد) عند ترددات معينة.

يمكن أن يؤدي وضع مضخم الصوت عند المستوى نفسه مع السماعات اليسرى واليمنى (٢) إلى الحصول على أفضل تكامل بين صوت مضخم الصوت وذلك الصادر من السماعات اليسرى واليمنى وذلك في الكثير من الغرف. أما في بعض الغرف الأخرى، يمكن أن ينتج أفضل أداء لمضخم الصوت عند وضعه خلف موضع الاستماع (٣).

نحن نوصي بشدة بإجراء تجربة اختيار للموضع قبل اختيار الموقع النهائي لمضخم الصوت. وتتمثل إحدى الطرق التي يمكنك من خلالها تحديد أفضل موقع لمضخم الصوت في وضعه مؤقتًا في موضع الاستماع وتشغيل الموسيقى باستخدام محتوى صوت جهير قوي. ثم تحرك إلى مواقع مختلفة في الغرفة أثناء تشغيل النظام (وضع أذنيك حيث يوجد مضخم الصوت)، والاستماع حتى يمكنك تحديد الموقع الذي يكون فيه أداء الصوت الجهير أفضل. ثم ضع مضخم الصوت في ذلك الموضع.

## توصيل مضخم الصوت

بجهاز استقبال أو مُضخَّم/معالج مع خرج صوت مخصص للصوت الجهير المرشح المنخفض

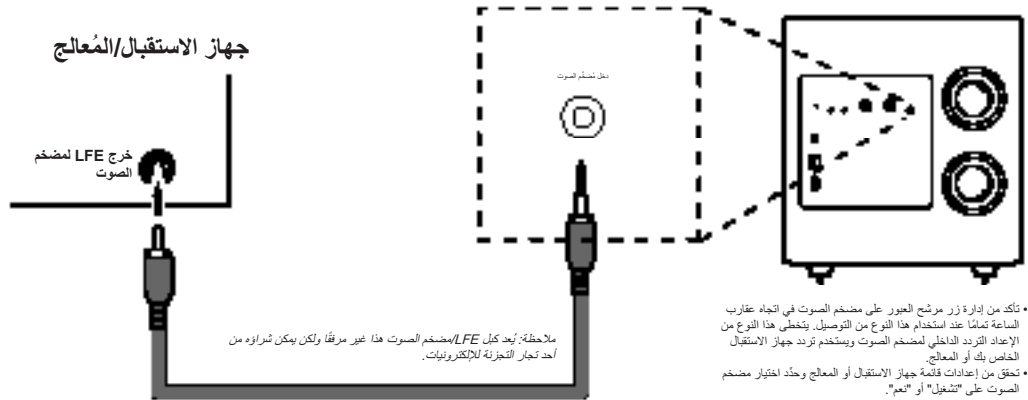

- تأكد من إدارة زر مرشح العور على مضخم الصوت في اتجاه عقارب الساعة تمامًا عند استخدام هذا النوع من التوصيل. يغطي هذا النوع من الإعداد التردد الداخلي لمضخم الصوت ويستخدم تردد جهاز الاستقبال الخاص بك أو المعالج.
- تحقق من إعدادات قائمة جهاز الاستقبال أو المعالج وحدد اختيار مضخم الصوت على "تشغيل" أو "نعم".

يرجى الحرص على الرجوع إلى دليل المالك لجهاز الاستقبال أو المعالج للحصول على مزيد من المعلومات عن إعداد السماعة وتكوينها.

لجهاز استقبال أو مُضخَّم/معالج مع منافذ خرج المُضخَّم

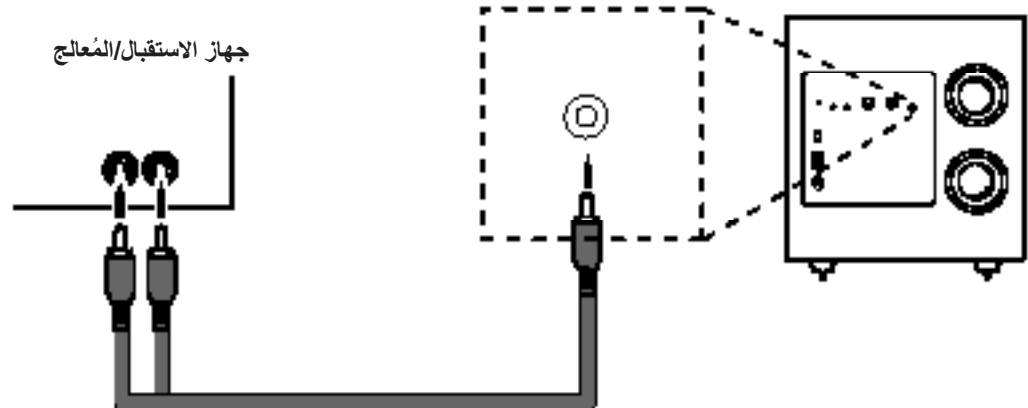



## STAGE SUB A120P

مضخم صوت كهربائي مقياس ١٢ بوصة بقدرة ٥٠٠ وات

- مضخم صوت Polycellulose منخفض التردد مقياس ١٢ بوصة (٣٠٥ مم) الطاقة: ٢٥٠ وات قيمة فعالة للتيار (٥٠٠ وات ديناميكي)
- استجابة التردد: ٣٢ - ١٥٠ كيلوهرتز
- ترددات مرشح العبور: ٥٠ - ١٥٠ هرتز (متنوع) ٢٤ ديسيبيل/لمجموعة ثمانية
- أدوات التحكم: تحكم تلقائي في الطاقة ومرشح العبور والمستوى والطور
- الدخل: عدد ١ دخل LFE على مستوى الخط
- نوع الهيكل الخارجي: نظام تضخيم صوتي عبر منافذ مثبتة بالجانب الخلفي
- متطلبات الطاقة: ١٢٠ فولت، ٦٠ هرتز (الولايات المتحدة)؛ ٢٢٠-٢٣٠ فولت، ٦٠/٥٠ هرتز (الاتحاد الأوروبي)
- استهلاك الطاقة (سكون/مشحون/مشغل): >٠,٥ وات (استعداد)/٢٣٥ وات/٢ أمبير (حد أقصى - ٢٣٠ فولت)/٣٣٥ وات/٤ أمبير (حد أقصى - ١٢٠ فولت)
- الأبعاد (العرض × العمق × الارتفاع): ٣٩٠ × ٤٢٠ × ٣٩٥ مم
- الوزن: ٤٤ رطل (٢٠ كجم)

### ضبط مُضخ الصوت: الطور

يحدد مفتاح الطور هذا ما إذا كانت حركة مُشغل مضخم الصوت التي تُشبه المكبس نحو الداخل والخارج تقع داخل الطور مع السماعات أم لا. وإذا كان من المفترض تشغيل مضخم الصوت خارج الطور مع السماعات، فيمكن أن تلغي الموجات الصوتية الصادرة من السماعات الموجات الصادرة من مضخم الصوت بشكل جزئي، مما يقلل من أداء الصوت الجهير والتأثير الصوتي. وتعتمد هذه الظاهرة جزئيًا على وضع جميع السماعات بالنسبة لبعضها بعضًا وعلى موضع المستمع (المستمعين) داخل الغرفة.

على الرغم من أنه في معظم الحالات ينبغي ترك مفتاح الطور في الوضع "عادي"، إلا أنه لا يوجد هناك إعداد صحيح تمامًا لمفتاح الطور. عندما يكون مضخم الصوت في الطور الصحيح مع السماعات، فإن الصوت يكون أكثر وضوحًا وله أقصى قدر من التأثير، كما تبدو أصوات القُرْع مثل الطبول والبيانو أكثر طبيعية وحيوية. أفضل طريقة لضبط مفتاح الطور هي الاستماع إلى قطعة موسيقية تعرفها جيدًا وذلك لضبط المفتاح في الموضع الذي يعطي الطبول وغيرها من أصوات القُرْع الحد الأقصى من الأثر.

### استخدام أقدام التثبيت المرفقة الخاصة بالسجاد

يتم توفير أربعة من أقدام التثبيت المعدنية للاستخدام عند وضع مضخم الصوت على سطح مغطى بالسجاد. تجنب استخدام أقدام التثبيت هذه عند وضع مضخم صوت على أسطح غير مغطاة بالسجاد.

### لدخال أقدام التثبيت:

- ١- ضع مضخم الصوت على جانبه برفق (بخلاف الجانب الأمامي أو الخلفي) على سطح ناعم وغير خشن.
- ٢- اربط كل مسمار في الوليجة المسننة في كل قدم. تأكد من ربط جميع أقدام التثبيت الأربعة جيدًا من أجل تحقيق الثبات والاستقرار.

**ملاحظة:** يُحظر بشدة سحب مضخم الصوت لتحريكه. بل احرص دائمًا على رفع مضخم الصوت وحمله إلى الموقع الجديد.

## STAGE SUB A100P

مضخم صوت كهربائي مقياس ١٠ بوصة بقدرة ٣٠٠ وات

- مضخم صوت Polycellulose منخفض التردد مقياس ١٠ بوصة (٢٥٠ مم) الطاقة: ١٥٠ وات قيمة فعالة للتيار (٣٠٠ وات ديناميكي)
- استجابة التردد: ٣٢ - ١٥٠ كيلوهرتز
- ترددات مرشح العبور: ٥٠ - ١٥٠ هرتز (متنوع) ٢٤ ديسيبيل/لمجموعة ثمانية
- أدوات التحكم: تحكم تلقائي في الطاقة ومرشح العبور والمستوى والطور
- الدخل: عدد واحد (١) دخل LFE على مستوى الخط
- نوع الهيكل الخارجي: نظام تضخيم صوتي عبر منافذ مثبتة بالجانب الخلفي
- متطلبات الطاقة: ١٢٠ فولت، ٦٠ هرتز (الولايات المتحدة)؛ ٢٢٠-٢٣٠ فولت، ٦٠/٥٠ هرتز (الاتحاد الأوروبي)
- استهلاك الطاقة (سكون/مشحون/مشغل): >٠,٥ وات (وضع الاستعداد)/٢٠٥ وات/١,٦ أمبير (حد أقصى - ٢٣٠ فولت)/٣٠٥ وات/٢ أمبير (حد أقصى - ١٢٠ فولت)
- الأبعاد (العرض × العمق × الارتفاع): ٣٣٥ × ٣٨٠ × ٣٤٠ مم
- الوزن: ٤٤ رطل (٢٠ كجم)

### تشغيل مضخم الصوت

#### تشغيل مضخم الصوت وإيقاف تشغيله

اضبط مفتاح تشغيل مضخم الصوت على وضع "تشغيل". ثم اضبط الآن وضع الطاقة لمضخم الصوت على وضع "تلقائي". سوف يقوم مضخم الصوت تلقائيًا بتشغيل نفسه ذاتيًا عندما يتلقى إشارة صوتية، كما سيدخل في وضع الاستعداد إن لم يتلقى أي إشارة صوتية لمدة ١٠ دقائق تقريبًا. كما سيضيء مصباح LED لمضخم الصوت باللون الأزرق عندما يكون مضخم الصوت قيد التشغيل وسيضيء باللون الأحمر عندما يكون مضخم الصوت في وضع الاستعداد.

أما إذا كنت لن تستخدم مضخم الصوت لفترة طويلة - على سبيل المثال، إذا كنت ستذهب في إجازة - فيجب ضبط مفتاح الطاقة على موضع "إيقاف التشغيل".

#### ضبط مُضخ الصوت: مرشح العبور

يعمل التحكم في مرشح العبور على ضبط تردد مرشح العبور المنخفض المدمج بين ٥٠ و ١٥٠ هرتز. فكلما زادت قيمة تعيين التحكم في مرشح العبور كلما ارتفع تردد مضخم الصوت وتداخل الصوت الجهير مع ذلك الصادر من السماعات. حيث يساعد هذا الضبط على تحقيق الانتقال السلس لترددات الصوت الجهير بين مضخم الصوت والسماعات لمجموعة متنوعة من الغرف المختلفة ومواقع مضخم الصوت.

أنصت إلى سلاسة الصوت الجهير حتى تتمكن من ضبط التحكم في مرشح العبور. وإذا كان الصوت الجهير يبدو قويًا جدًا عند ترددات معينة، يجب محاولة إعداد التحكم في مرشح العبور عند قيمة أقل. أما إذا كان الصوت الجهير يبدو ضعيفًا جدًا عند ترددات معينة، يجب محاولة إعداد التحكم في مرشح العبور عند قيمة أعلى.

#### ضبط مُضخ الصوت: مستوى الصوت

استخدم عنصر التحكم هذا لضبط مستوى صوت مضخم الصوت. حيث يمكنك إدارة المقيض في اتجاه عقارب الساعة لزيادة مستوى الصوت لمضخم الصوت أو إدارته في عكس اتجاه عقارب الساعة لخفض مستوى الصوت. يجب ألا تُشرع في تغيير إعداد التحكم في مستوى الصوت وذلك فور أن تحقق التوازن بين مستوى صوت مضخم الصوت وبين السماعات الأخرى في النظام الخاص بك.

#### ملاحظات بخصوص ضبط صوت مُضخ الصوت:

- في بعض الأحيان يُعد مستوى صوت مضخم الصوت المناسب لسماع الموسيقى مرتفعًا جدًا بالنسبة للأفلام، في حين يكون الإعداد المثالي للأفلام هادئًا جدًا بالنسبة للموسيقى. لذلك عند ضبط مستوى صوت مضخم الصوت، يمكنك الاستماع إلى كل من الموسيقى والأفلام التي تحتوي على محتوى صوت جهير قوي وإيجاد مستوى صوت "متوسط" مناسب وضبطه للعمل في كلتا الحالتين.

- إذا بدا مضخم الصوت مرتفعًا جدًا أو هادئًا جدًا بصورة دائمة، فيمكنك وضعه في مكان مختلف. حيث يؤدي وضع مضخم الصوت في إحدى الزوايا إلى زيادة خرج الصوت الجهير، في حين يؤدي وضعه بعيدًا عن أي جدران أو زوايا إلى تقليل خرج صوته الجهير.

شركة هارمان للصناعات الدولية

٨٥٠٠ باليو بوليفارد، نورث ريدج، كاليفورنيا ٩١٣٢٩، الولايات المتحدة الأمريكية

حقوق الطبع والنشر © لعام ٢٠١٧ محفوظة لصالح شركة هارمان للصناعات الدولية.

JBL علامة تجارية لصالح شركة هارمان للصناعات الدولية مسجلة بالولايات المتحدة الأمريكية وأو دول أخرى.

تخضع جميع الخصائص والمميزات والأشكال للتغيير بدون إخطار.

www.jbl.com



# STAGE A100P/A120P

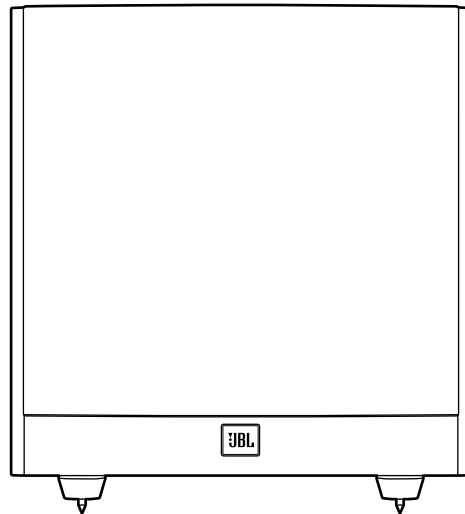

- Powered Subwoofer • Caisson de graves actif • Subwoofer alimentado
- Leistungsstarker Subwoofer • Subwoofer alimentato • パワード・サブウー  
ファー • 강력한 서브우퍼 • Subwoofer alimentado • Aktiv subwoofer
  - Aktiivinen alibassokaiutin • Aktiv subwoofer • Aktiv subwoofer
- Aangedreven subwoofer • Aktywny głośnik niskotonowy • 通電式重低音喇叭
  - 有源低音扬声器 • Subwoofer bertenaga • Активный сабвуфер



# STAGE A100P/A120P

有源低音扬声器

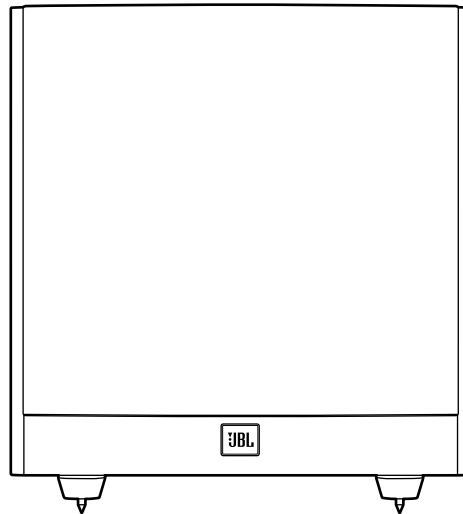

A120P/A100P

## 感谢您选择 JBL® 产品

全新的 JBL® 有源低音扬声器集成了高性能换能器及内置功放，具有强劲、充满动力和准确的低频声音表现，真实还原澎湃的电影声效和动听音乐。搭配可调整分频、相位控制和自动开关机功能，令连接和设置操作进入简化时代。

我们自信这款 JBL 低音扬声器能将每一个音符化为最顶级的听觉享受，让您沉醉其中。我们坚信，当需要为家里、汽车或办公室购置更多音频设备时，JBL 产品必将是您的首选。

本快速入门指南内含与这款全新低音扬声器的设置、连接及调整操作相关的全部信息。有关更多详细信息，请浏览我们的网站：[www.jbl.com](http://www.jbl.com)。

## 包装内容

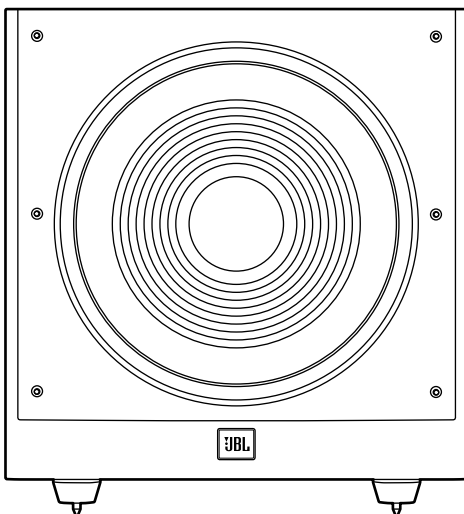

4X

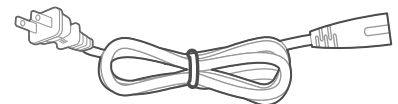

1X

注意：电源插头的类型因地区而异。

用户手册

## 低音扬声器后面板控件和连接

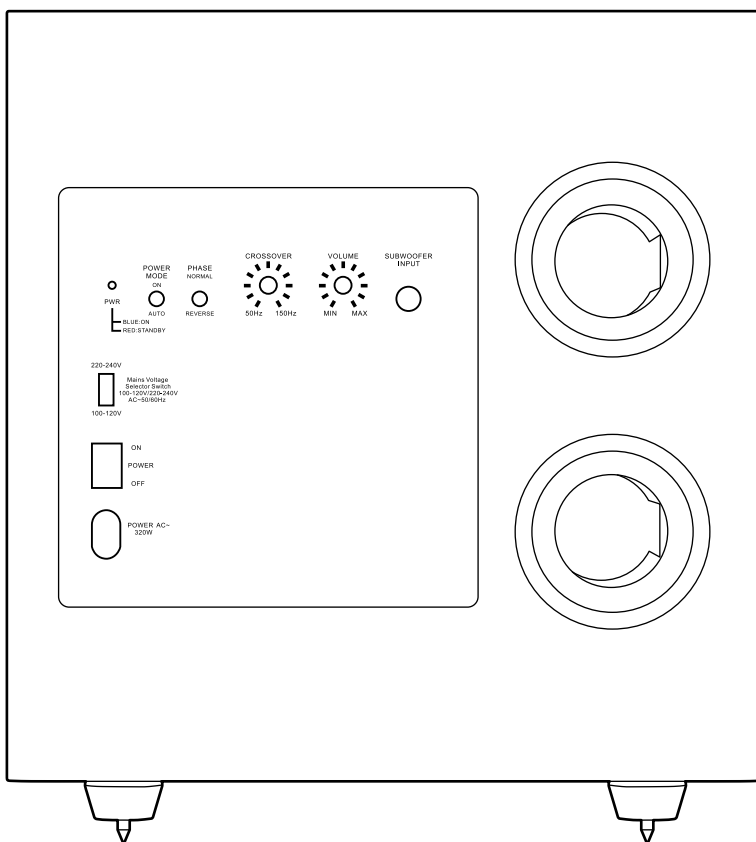

### 1) 电源模式：

切换至“Auto”（自动）位置时，低音扬声器将进入待机模式。检测到音频信号时，扬声器将自动打开；如果约 10 分钟都检测不到音频信号，扬声器将返回至待机模式。将此开关设置为“On”（打开），低音扬声器将一直开启直至将电源开关设置为“Off”（关闭）。

### 2) 打开/待机 LED 指示灯：

此 LED 指示灯用于在电源开关处于“On”（打开）位置时，指示低音扬声器是处于打开还是待机状态。

LED 指示灯呈蓝色亮起时，表示低音扬声器处于打开状态。

LED 指示灯呈红色亮起时，表示低音扬声器处于待机模式。

### 3) 相位开关：

此开关用于确定低音扬声器换能器的向内和向外活塞式运动是否与所使用的主扬声器同相。如果低音扬声器工作时与主扬声器异相，主扬声器的声波可能会部分抵消低音扬声器的声波，使低音表现和声音冲击力受到减损。这一现象在一定程度上与所有扬声器相对于收听位置，以及房间中各扬声器之间的布局相关。

### 4) 分频控件：

此控件用于控制低音扬声器重现声音时的最高频率。分频控件设置得越高，低音扬声器运作频率也就越高，其低音与扬声器的低音“重叠”越多。这一调整有助于提高低音扬声器和扬声器之间的低音频率转换流畅度，使其能够适应更多不同房间和低音扬声器位置的组合。

### 5) Volume（音量）：

此控件用于调整低音扬声器的音量。顺时针转动旋钮即提高音量；逆时针转动则降低音量。

### 6) 低音扬声器（LFE 输入）：

将低音扬声器连接至接收器/处理器上的专用低音扬声器 / LFE 输出。

### 7) 电源开关：

将此开关切换至“On”（打开）位置，便可打开低音扬声器。如果长期不在家中或不使用低音扬声器，请将此开关切换至“Off”（关闭）位置，以便节省能源。

### 8) 电源输入：

建立低音扬声器输入连接并确认无误后，请将电源线插入通电、不连开关掣的电源插座以开启低音扬声器。

请勿将电源线插入其他音频组件的配件插座。



## 放置低音扬声器

对低音扬声器性能造成直接影响的因素有两个，其一是它在收听房间中的摆放位置，其二是它相对于系统中其他扬声器的物理位置。

一般情况下，我们的耳朵听不见低音扬声器在低频率下运行时所发出的定向声音；但是，在一个房间的有限范围内安装低音扬声器时，在房间中产生的反射、驻波和吸收都会对任何低音扬声器系统的性能造成很大的影响。因此，低音扬声器在房间中的摆放位置对所产生的低音的总量和音质起到了至关重要的作用。

例如，如果将低音扬声器摆放在墙壁旁边，通常会增加房间内的低音总量；如果摆放在角落 **(1)**，则通常会使房间内的低音总量增加至最大。但是，摆放在角落也会增加驻波对低音效果的破坏作用。此作用的强弱取决于收听位置，在某些频率下，有些收听位置会产生非常优质的低音效果，但有些位置的低音则会过强（或过弱）。

在大多数房间中，将低音扬声器摆放在与左和右扬声器相同的平面上 **(2)**，可让低音扬声器和左右扬声器三者发出的声音达到最佳的融合效果。在某些房间中，将低音扬声器摆放在收听位置后方 **(3)** 也能够得到最佳的性能。

我们强烈建议您多加尝试低音扬声器在每个位置发出的音效，然后才决定它的最终摆放位置。其中一个决定低音扬声器最佳摆放位置的方法是暂时将它摆放在收听位置上，然后播放具有强劲低音的音乐。在系统播放音乐的同时，于房间内不同位置间移动（在可能摆放低音扬声器的位置仔细听一下），直到找到最适合摆放低音扬声器的位置为止。然后将低音扬声器摆放在该位置。

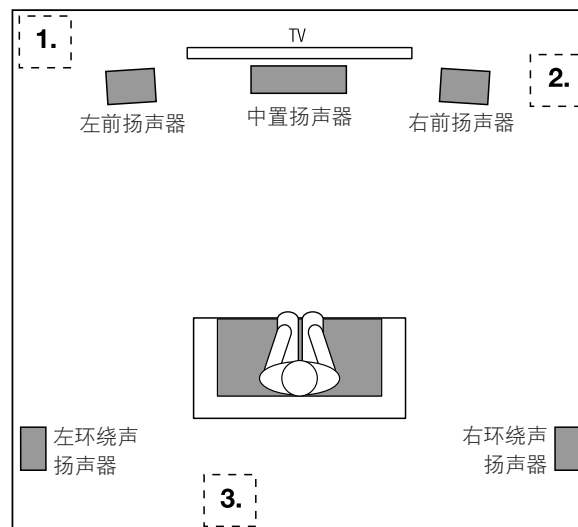

## 连接低音扬声器

### 至带有低通过滤专用低音扬声器输出 (LFE) 的接收器或前置放大器/处理器

#### 接收器/处理器

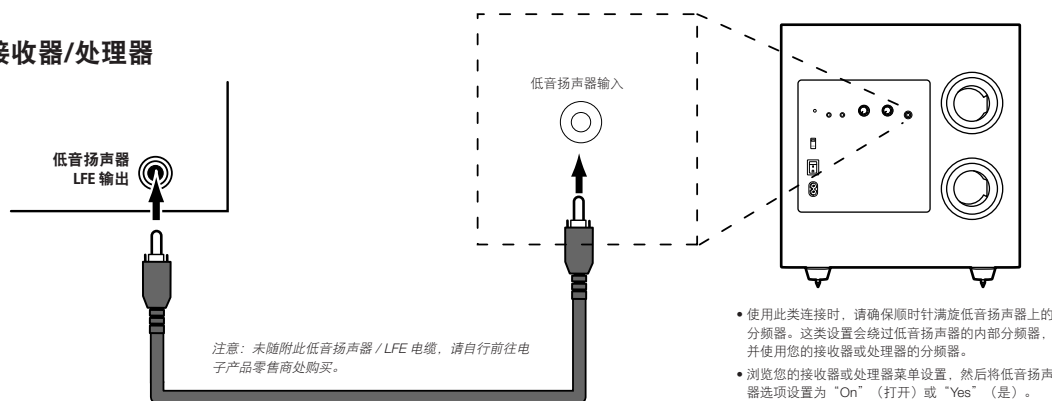

请确保仔细阅读您的接收器或处理器的用户手册以充分了解有关扬声器设置和配置的相关信息。

### 至带有前置放大器输出的接收器或前置放大器/处理器

#### 接收器/处理器

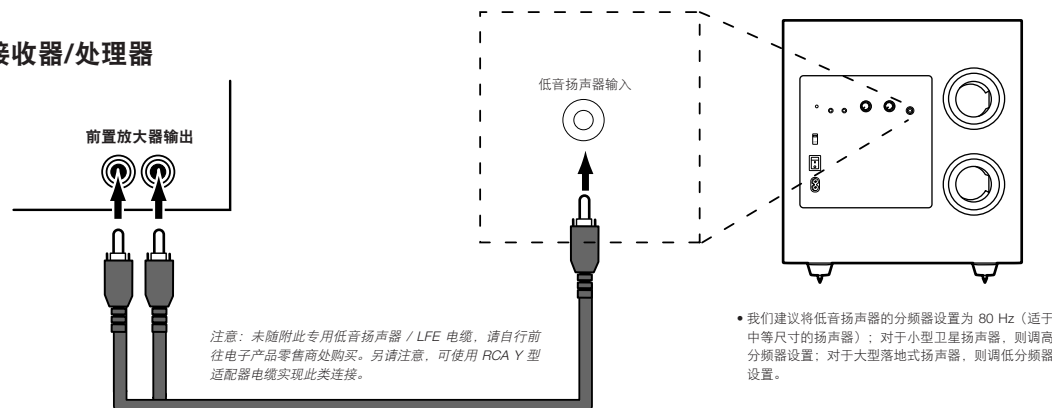



## STAGE SUB A100P

### 10" 300 W 有源低音扬声器

- 10" (250 mm) 聚乙烯纤维素低音扬声器
- 功率：150 W RMS (300 W 动态功率)
- 频率响应：32 Hz – 150 Hz
- 分频频率：50 Hz – 150 Hz (可变) 24 dB/倍频程
- 控件：自动功率、分频、电平、相位
- 输入：— (1) 个线路电平 LFE 输入
- 音箱类型：利用后出式调音倒相孔实现低音反射
- 供电要求：120 V, 60 Hz (US); 220 V-230 V, 50/60 Hz (EU)
- 功耗 (待机/满功率/有源)：<15 W (待机) /205 W/1.6 A (最大 – 230 V) /205 W/3.5 A (最大 – 120 V)
- 尺寸 (宽 x 厚 x 高)：335 x 380 x 340 mm
- 重量：?? lbs (?? kg)

## 低音扬声器操作

### 打开和关闭低音扬声器

将低音扬声器的电源开关切换至“On”（打开）位置。现在将低音扬声器的电源模式切换至“Auto”（自动）位置。此时，低音扬声器将会在收到音频信号时自动打开，并且在连续约 10 分钟时间内没有收到音频信号时切换为待机模式。低音扬声器打开和待机时，其 LED 指示灯分别呈蓝色和红色亮起。

如果长时间不使用低音扬声器，例如要去度假，请将电源开关切换至“Off”（关闭）位置。

### 低音扬声器调整：分频

分频控件是用于调整低音扬声器的内置低通滤波器分频，调整范围在 50 Hz 至 150 Hz 之间。分频控件设置得越高，低音扬声器运作频率也就越高，其低音与扬声器的低音“重叠”越多。这一调整有助于提高低音扬声器和扬声器之间的低音频率转换流畅度，使其能够适应更多不同房间和低音扬声器位置的组合。

要设置分频控件，请根据低音的流畅度进行辨别。如果低音在特定频率下太强，可尝试使用较低的分频控件设置。如果低音在特定频率下太弱，可尝试使用较高的分频控件设置。

### 低音扬声器调整：音量

使用音量控件以设置低音扬声器的音量。顺时针转动旋钮即提高低音扬声器音量；逆时针转动则降低音量。低音扬声器音量和系统内其他扬声器的音量取得平衡后，请停止调整音量控件设置。

低音扬声器音量设置注意事项：

- 欣赏音乐和电影时，它们分别的理想低音扬声器音量设置对于对方来说可能会太大声或太安静。设置低音扬声器音量时，请收听音乐和电影中低音强劲的内容，找出一个双方都能接受的“适中的”音量。
- 如果您的低音扬声器听起来始终太大声或太小声，您可能需要将其摆放在其他位置。将低音扬声器摆放在角落，会增强低音输出；将其摆放在远离墙壁或角落的位置，则会减弱其低音输出。

## STAGE SUB A120P

### 12" 500 W 有源低音扬声器

- 12" (305 mm) 聚乙烯纤维素低音扬声器
- 功率：250 W RMS (500 W 动态功率)
- 频率响应：32 Hz – 150 Hz
- 分频频率：50 Hz – 150 Hz (可变) 24 dB/倍频程
- 控件：自动功率、分频、电平、相位
- 输入：一个线路电平 LFE 输入
- 音箱类型：利用后出式调音倒相孔实现低音反射
- 供电要求：120 V, 60 Hz (US) 220-230 V, 50/60 Hz (EU)
- 功耗 (待机/满功率/有源)：<0.5 W (待机) /335 W/2 A (最大 – 230 V) /335 W/4 A (最大 – 120 V)
- 尺寸 (宽 x 厚 x 高)：390 x 420 x 395 mm
- 重量：?? lbs (?? kg)

### 低音扬声器调整：相位

相位开关用于确定低音扬声器驱动器向内和向外的活塞式运动是否与扬声器同相。如果低音扬声器工作时与其他扬声器异相，其他扬声器的声波可能会部分抵消低音扬声器的声波，使低音表现和声音冲击力受到减损。这一现象在一定程度上与各扬声器之间的相对位置及其相对于房间中听众的位置相关。

虽然在大多数情况下，您应该将相位开关保持在“Normal”（正常）位置，但实际上相位开关并没有绝对正确的设置。低音扬声器和其他扬声器同相时，发出的声音更清晰，冲击力也最强，而鼓、钢琴和弹拨类乐器的震声也更贴合原声。设置相位开关的最佳方法是收听您最熟悉的音乐，然后将开关设置在最能够展现鼓和其他震声的冲击力的位置。

### 使用随附的地毯支脚

产品随附 4 个地毯支脚，方便您在地毯上放置低音扬声器。请勿在其他表面上放置低音扬声器时使用这些支脚。

### 要插入支脚：

1. 轻轻地低音扬声器侧放（非正面或背面）在柔软平整的表面上。
2. 将每个支脚拧入每个底脚的螺纹嵌入件中。确保完全拧入全部四个支脚，以保持稳定性。

**注意：**切勿拖拽移动低音扬声器。请谨记小心抬起扬声器，然后搬运至新的位置。



HARMAN International Industries, Inc.  
8500 Balboa Boulevard, Northridge, CA 91329 USA

© 2017 HARMAN International Industries, Inc. 保留所有权利。

JBL 是 HARMAN International Industries, Incorporated 在美国和/或其他国家和地区的注册商标。如性能、规格及外观等有更改，恕不另行通知。

www.jbl.com



# STAGE A100P/A120P

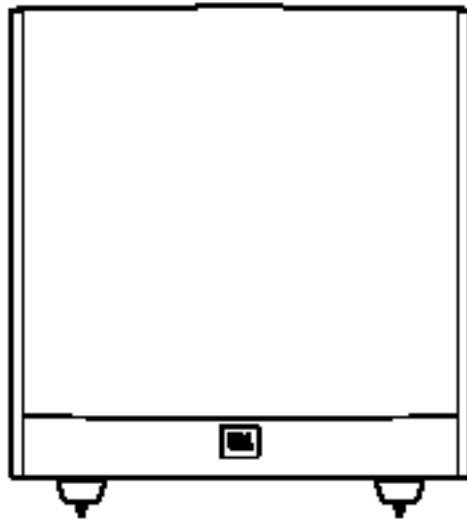

- Powered Subwoofer • Caisson de graves actif • Subwoofer alimentado
- Leistungsstarker Subwoofer • Subwoofer alimentato • パワード・サブウー  
ファー • 강력한 서브우퍼 • Subwoofer alimentado • Aktiv subwoofer
  - Aktiivinen alibassokaiutin • Aktiv subwoofer • Aktiv subwoofer
- Aangedreven subwoofer • Aktywny głośnik niskotonowy • 通電式重低音喇叭
  - 有源低音扬声器 • Subwoofer bertenaga • Активный сабвуфер

**BETJENINGSVEJLEDNING**



# STAGE A100P/A120P

Aktiv subwoofer

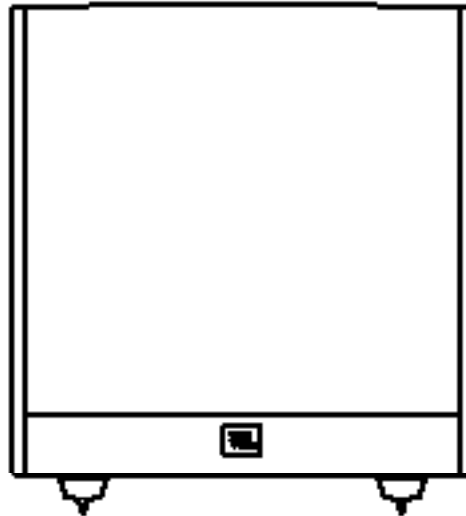

A120P/A100P

## TAK, FORDI DU HAR VALGT DETTE JBL®-PRODUKT

Din nye aktive subwoofer fra JBL® leveres med en højtydende transducer og indbygget forstærker, der leverer kraftfulde, dynamiske og nøjagtige præstationer ved lave frekvenser, som giver dine filmlydspor og musik liv. Med justerbar crossover, fasekontroller og automatisk tænd/sluk er den også nem at tilslutte og konfigurere.

Vi er overbevist om, at denne JBL-subwoofer vil give dig alt den lydgæde, du forventer – og at du igen vil vælge produkter fra JBL, næste gang du overvejer at anskaffe yderligere lydudstyr til dit hjem, din bil eller dit kontor.

Denne lynguide indeholder alle de oplysninger, du skal bruge for at konfigurere, tilslutte og justere din nye subwoofer. Der findes yderligere oplysninger på vores websted: [www.jbl.com](http://www.jbl.com).

## MEDEØI GEMME DEL E

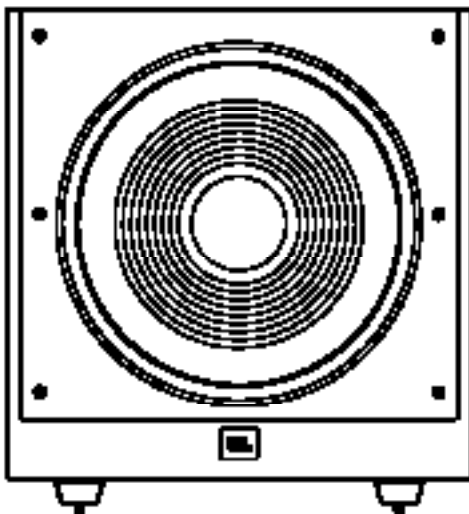

4X



1X

Bemærk: Strømtikket afhænger af den enkelte region.

## BETJENINGSVEJLEDNING

## KONTROLLER PÅ BAGPANELET OG TILSLUTNING

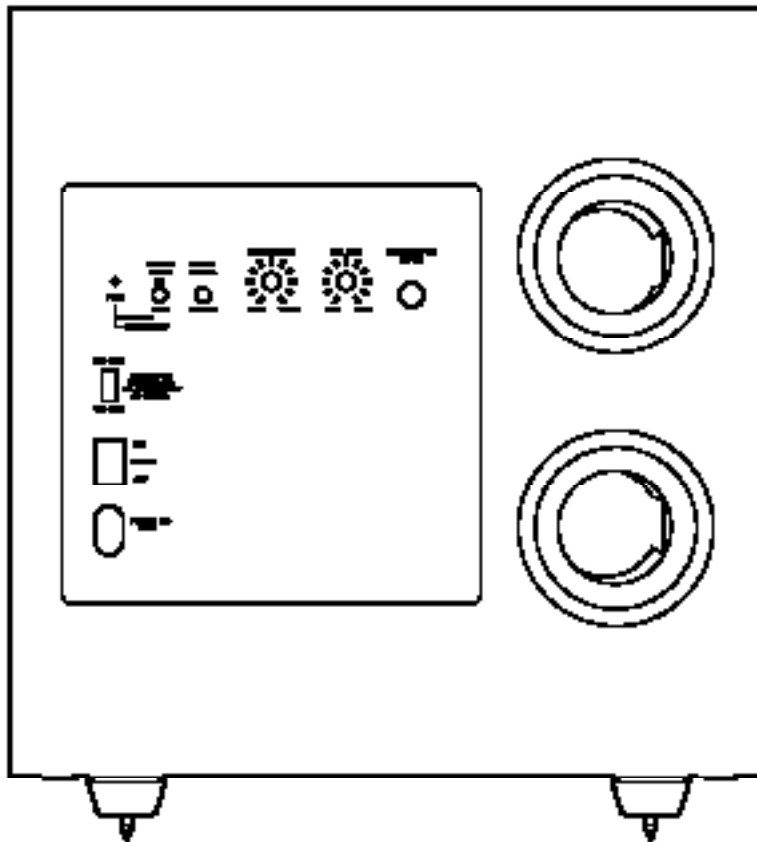

### 1) Strømtilstand:

Når kontakten sættes i positionen "Auto", overgår subwooferen til standby-tilstand. Den tændes automatisk, når der registreres et lydsignal og vender tilbage til standby-tilstand, når der ikke registreres noget lydsignal i ca. 10 minutter. Hvis kontakten indstilles til positionen "On", strømforsynes subwooferen, indtil tænd/sluk-kontakten indstilles til positionen "Off".

### 2) LED-indikator for tænd/standby:

Når tænd/sluk-kontakten er placeret i positionen "Til", viser denne LED-indikator, om subwooferen er tændt eller befinder sig i standby-tilstand.

- Når denne LED-indikator lyser blå, er subwooferen tændt.
- Når denne LED-indikator lyser rødt, befinder subwooferen sig i standby-tilstand.

### 3) Fasekontakt:

Denne kontakt afgør, om subwoofer-transducerens stempel-lignende bevægelse går ind og ud i fase med hoved-højttalerne. Hvis subwooferen spiller ude af fase med højttalerne, kan disses lydbølger delvist annullere lydbølgerne fra subwooferen, hvilket giver mindre bas og ringere lyd. Dette fænomen afhænger af, hvordan højttalerne er placeret i forhold til lyttepositionen og til hinanden.

### 4) Crossover-styring:

Denne kontrol bestemmer den højeste frekvens, som subwooferen skal give lyd ved. Jo højere, du indstiller knappen til crossover, desto højere vil subwooferen arbejde i frekvensen, og desto mere vil dens bas overlappe med bassen fra højttalerne. Denne justering hjælper dig med at opnå en jævn overgang af basfrekvenser mellem subwooferen og højttalerne til forskellige lokaler og subwooferplaceringer.

### 5) Lydstyrke:

Brug denne kontrol til at justere subwooferens lydstyrke. Drej knappen med uret for at forøge lydstyrken, og drej den mod uret for at reducere lydstyrken.

### 6) Subwoofer (LFE-indgang):

Slut subwooferen til den dedikerede subwoofer-/LFE-udgang på en receiver/processor.

### 7) Tænd/sluk-kontakt:

Placer denne kontakt i positionen "On" for at tænde for subwooferen. Hvis du ikke er hjemme, eller du ikke forventer at benytte subwooferen igennem længere tid, kan kontakten indstilles til positionen "Off" for at spare strøm.

### 8) Strømindgang:

Når du har tilsluttet og dobbelt-tjekket subwooferens indgangstilslutninger, skal du slutte strømkablet til en aktiv stikkontakt uden afbryder for at opnå korrekt drift. DU MÅ IKKE slutte strømkablet til et af de strømodtag, der findes på visse lydkomponenter.

## PLACERING AF SUBWOOFEREN

Subwoofers ydelse er direkte relateret til placeringen af den i lytteleloket og dens fysiske position i forhold til øvrige højttalere i systemet.

Vores ører kan generelt ikke registrere, hvor subwoofers lavfrekvente lyde kommer fra. Ved installation af subwoofers i et lokale med begrænset plads vil refleksionerne, de stående bølger og de absorptioner, der genereres i lokalet, dog have stærk indvirkning på ethvert subwoofersystems ydeevne. Af samme årsag bliver den specifikke placering af subwoofers i lokalet vigtig i forhold til omfang og kvalitet af basgengivelsen.

Hvis subwoofers f.eks. placeres ved siden af en væg, forøges omfanget af bas i lokalet typisk. Placering af subwoofers i et hjørne som i position **(1)** maksimerer omfanget af bas i lokalet. Hjørneplacering kan dog også forøge den destruktive effekt af de stående bølger på basgengivelsen. Denne effekt afhænger muligvis af lyttepositionen – visse lyttepositioner kan kaste meget gode resultater af sig, mens andre har for meget (eller for lidt) bas ved bestemte frekvenser.

I mange lokaler kan placering af subwoofers langs den samme linje som venstre og højre højttaler **(2)** give det bedste samspil mellem lyden fra subwoofers samt venstre og højre højttaler. I visse lokaler kan den bedste ydelse tilmed opnås ved at placere subwoofers bag lyttepositionen **(3)**.

Vi anbefaler kraftigt, at du eksperimenterer med placeringen, før du vælger en endelig placering til din subwoofers. En god metode til at afgøre den bedste position til placering af subwoofers er ved midlertidigt at placere den i lyttepositionen og afspille musik med stærkt basindhold. Bevæg dig rundt i lokalet, mens musikken spiller, indtil du finder det sted, hvor basgengivelsen er bedst. Dette vil typisk være den optimale position for subwoofers.

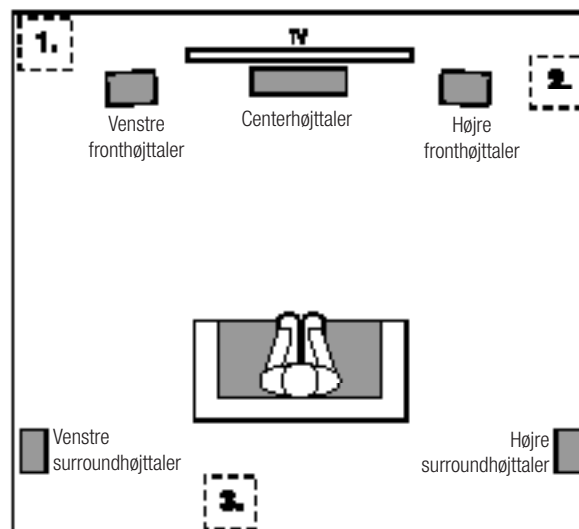

## TILSLUTNING AF SUBWOOFEREN

### TIL EN RECEIVER ELLER FORFORSTÆRKER/PROCESSOR MED DEDIKERET LAVPAS-FILTRERET SUBWOOFER-UDGANG (LFE)

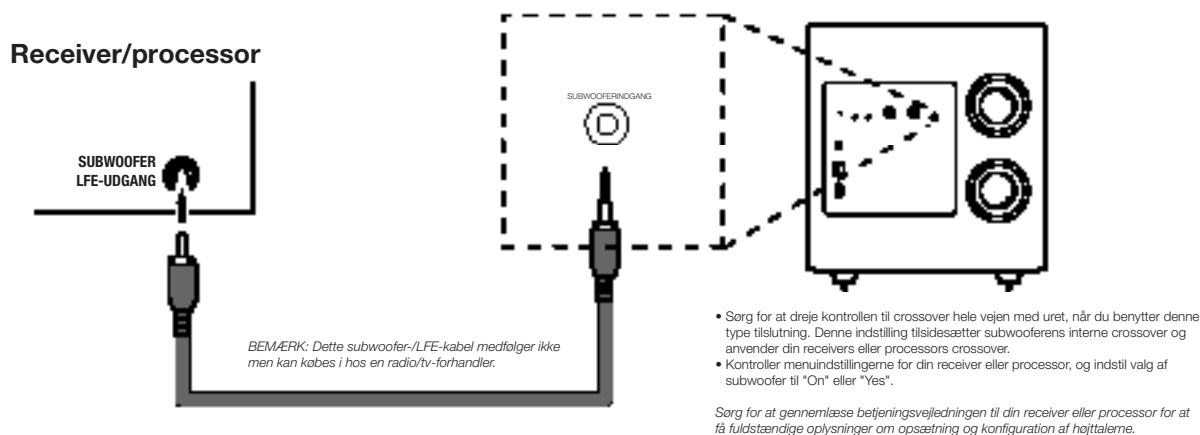

### TIL EN RECEIVER ELLER FORFORSTÆRKER/PROCESSOR MED FORFORSTÆRKERUDGANGE

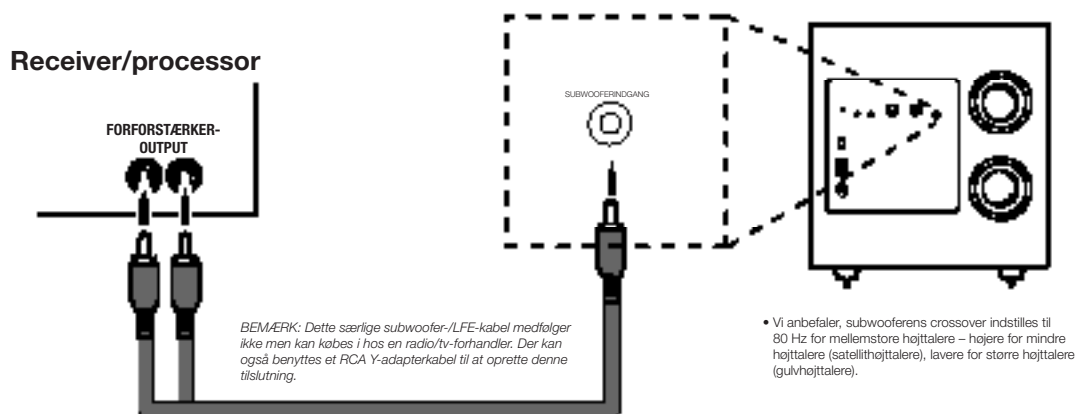



## STAGE SUB A100P

### 10" aktiv subwoofer på 300 watt

- 250 mm lavfrekvent woofer i polycellulose
- Effekt: 150 W RMS (300 W dynamisk)
- Frekvensområde: 32 Hz - 150 Hz
- Crossover-frekvenser: 50 Hz - 150 Hz (variabel) 24 dB/oktav
- Kontroller: Automatisk tænd/sluk, crossover, niveau, fase
- Input: Én (1) LFE-indgang med linjeniveau
- Kabinetype: Basrefleks via justerede udgangsporte på bagsiden
- Strømkrav: 120 V, 60 Hz (USA), 220-230 V, 50/60 Hz (EU)
- Strømforsygning (standby/fuld/tændt): <0,5 W (standby)/205 W/1,6 A (maks. 230 V)/205 W/3,15 A (maks. 120 V)
- Mål (B x D x H): 335 x 380 x 340 mm
- Vægt: ?? lbs (?? kg)

## BETJENING AF SUBWOOFEREN

### TÆND OG SLUK SUBWOOFEREN

Indstil subwooferens tænd/sluk-kontakt til positionen "On". Indstil nu subwooferens tænd/sluk-kontakt til positionen "Auto". Subwooferen tændes automatisk, når den modtager et lydsignal, og overgår automatisk til standby-tilstand, hvis den ikke har modtaget noget lydsignal i ca. 10 minutter. Subwooferens LED-indikator lyser blå, når subwooferen er tændt og lyser rødt, når subwooferen befinder sig i standby-tilstand.

Hvis du ikke planlægger at bruge subwooferen i længere tid ad gangen – f.eks. hvis du skal på ferie – skal du indstille tænd/sluk-kontakten til positionen "Off".

### SUBWOOFERJUSTERINGER: CROSSOVER

Kontrollen til crossover justerer crossover for subwooferens indbyggede lavpasfilter mellem 50 Hz og 150 Hz. Jo højere, du indstiller knappen til crossover, desto højere vil subwooferen arbejde i frekvensen, og desto mere vil dens bas overlape med bassen fra højttalerne. Denne justering hjælper dig med at opnå en jævn overgang af basfrekvenser mellem subwooferen og højttalerne til forskellige lokaler og subwooferplaceringer.

Når du indstiller knappen til crossover, skal du lytte efter, hvor behageligt bassen lyder. Hvis bassen lader til at være for dominerende ved visse frekvenser, skal du prøve en lavere indstilling for crossover. Hvis bassen lader til at være for svag ved visse frekvenser, skal du prøve en højere indstilling for crossover.

### SUBWOOFERJUSTERINGER: LYDSTYRKE

Brug lydstyrkekontrollen til at indstille subwooferens lydstyrke. Drej knappen med uret for at forøge lydstyrken, og drej den mod uret for at reducere lydstyrken. Når du har afbalanceret subwooferens lydstyrke med de øvrige højttaler i systemet, bør det ikke være nødvendigt at justere lydstyrkekontrollen.

Bemærkning vedr. indstilling af lydstyrke for subwooferen:

- Sommetider er den ideelle lydstyrkeindstilling for subwooferen for musik for høj til film, mens den ideelle indstilling for film er for lav til musik. Når lydstyrkeindstillingen for subwooferen foretages, skal du lytte til både musik og film med stærkt basindhold og finde et mellemhøjt lydstyrkeniveau, der passer til begge dele.
- Hvis subwooferen altid lader til at spille for højt eller for lavt, kan du prøve at placere den et andet sted. Placering af subwooferen i et hjørne har tendens til at forøge dens lydstyrke. Hvis den placeres på afstand af vægge og hjørner, vil dens basoutput typisk være lavere.

## STAGE SUB A120P

### 12" aktiv subwoofer på 500 watt

- 305 mm lavfrekvent woofer i polycellulose
- Effekt: 250 W RMS (500 W dynamisk)
- Frekvensområde: 32 Hz - 150 Hz
- Crossover-frekvenser: 50 Hz - 150 Hz (variabel) 24 dB/oktav
- Kontroller: Automatisk tænd/sluk, crossover, niveau, fase
- Input: 1 x LFE-indgang med linjeniveau
- Kabinetype: Basrefleks via justerede udgangsporte på bagsiden
- Strømkrav: 120 V, 60 Hz (US) 220-230 V, 50/60 Hz (EU)
- Strømforsygning (standby/fuld/tændt): <0,5 W (standby)/335 W/2 A (maks. 230 V)/335 W/4 A (maks. 120 V)
- Mål (B x D x H): 390 x 420 x 395 mm
- Vægt: ?? lbs (?? kg)

### SUBWOOFERJUSTERINGER: FASE

Fasekontakten afgør, om subwoofer-enhedens stempel-lignende bevægelser svinger ind og ud i fase med højttalerne. Hvis subwooferen spiller i modsat fase, kan højttalerens lydbølger delvist ophæve lydbølgerne fra subwooferen, så du får mindre og ringere bas. Dette fænomen afhænger delvist af, hvordan højttalerne er placeret i lokalet – både indbyrdes og i forhold til lytteren / lytterne.

Normalt er det bedst at lade kontakten stå i positionen "Normal", men det afhænger af forholdene. Når subwooferen spiller i fase med højttalerne, vil lyden være klarere og mere fyldig med en mere livagtig gengivelse af trommer, klaver og guitar. Du finder den rette indstilling ved at lytte til musik, du kender godt, og sætte kontakten i den position, hvor trommer og andre instrumenter lyder bedst.

### Brug af de medfølgende tæppe-spikes

Der medfølger fire spikes af metal til brug, når du placerer subwooferen på en overflade med tæppe. Benyt ikke disse spikes, når du placerer subwooferen på overflader uden tæpper.

### Sådan indsættes spikes'ene:

1. Placer forsigtigt subwooferen på siden (ikke på forsiden eller bagsiden) på en blød overflade, der ikke kan ridse produktet.
2. Skru hver spike ind i den gevindskårne indsats i hver fod. Sørg for, at alle fire spikes er skruet helt ind af hensyn til stabilitet.

**Bemærk:** Træk ALDRIG i subwooferen for at flytte den. Løft altid subwooferen forsigtigt, og bær den til det nye sted.



HARMAN International Industries, Inc.  
8500 Balboa Boulevard, Northridge, CA 91329 USA

© 2017 HARMAN International Industries, Inc. Alle rettigheder forbeholdes.

JBL er et varemærke tilhørende Harman International Industries, Incorporated, registreret i USA og/eller andre lande.

Funktioner, specifikationer og udseende kan ændres uden varsel.

[www.jbl.com](http://www.jbl.com)



# STAGE A100P/A120P

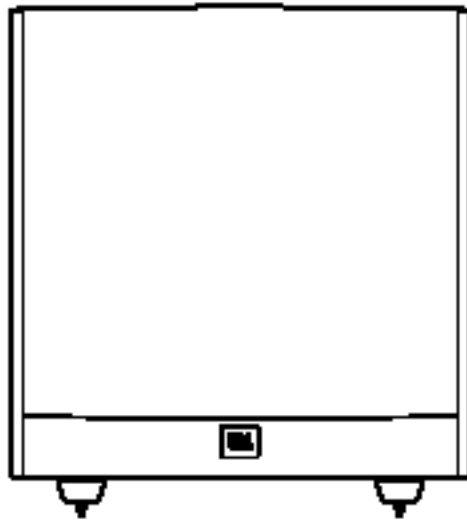

- Powered Subwoofer • Caisson de graves actif • Subwoofer alimentado
- Leistungsstarker Subwoofer • Subwoofer alimentato • パワード・サブウー  
ファー • 강력한 서브우퍼 • Subwoofer alimentado • Aktiv subwoofer
  - Aktiivinen alibassokaiutin • Aktiv subwoofer • Aktiv-Subwoofer
- Aangedreven subwoofer • Aktywny głośnik niskotonowy • 通電式重低音喇叭
  - 有源低音扬声器 • Subwoofer bertenaga • Активный сабвуфер

**BEDIENUNGSANLEITUNG**



# STAGE A100P/A120P

Leistungsstarker Subwoofer

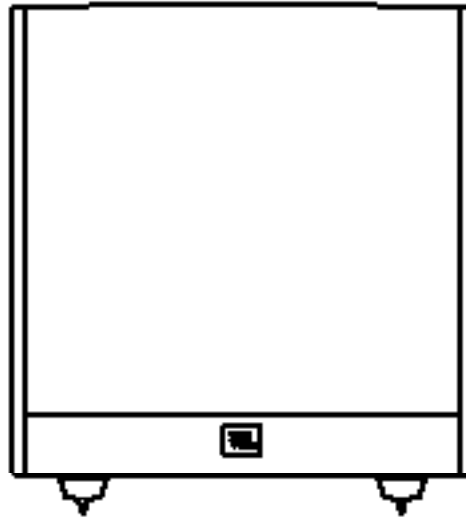

A120P/A100P

## VIELEN DANK FÜR DIE WAHL DIESES JBL®-PRODUKTS.

Dein neuer Subwoofer von JBL® verfügt über einen leistungsstarken Lautsprechertreiber und einen integrierten Verstärker, der kraftvollen, dynamischen und präzisen Sound erzeugt, mit dem deine Filme und Songs noch realistischer klingen werden. Mit seiner anpassbaren Regelung der Trennfrequenz und Phase sowie der automatischen Ein-/Aus-Schaltung kann er zugleich ganz einfach angeschlossen und richtig eingerichtet werden.

## IM LIEFERUMFANG ENTHALTENE

Wir sind sehr zuversichtlich, dass dein neuer JBL-Subwoofer alle deine Erwartungen erfüllen wird und dass du dich daher auch bei künftigen Käufen von weiteren Audiogeräten für dein Zuhause, Auto oder Büro wieder für JBL-Produkte entscheiden wirst.

In dieser Kurzanleitung sind alle Angaben enthalten, die du benötigst, um deinen neuen Subwoofer anzuschließen, einzurichten und richtig einzustellen. Weiterführende Informationen sind auf unserer Website zu finden: [www.jbl.com](http://www.jbl.com).

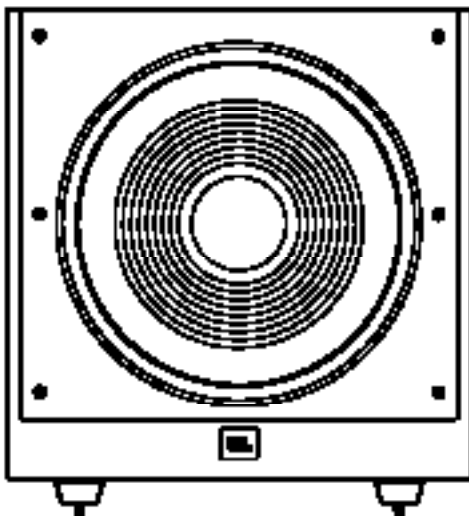

4x



1x

Hinweis: Netzsteckertypen variieren nach Region.

## BEDIENUNGSANLEITUNG

## BEDIENELEMENTE UND ANSCHLÜSSE AUF DER RÜCKSEITE DES SUBWOOFERS

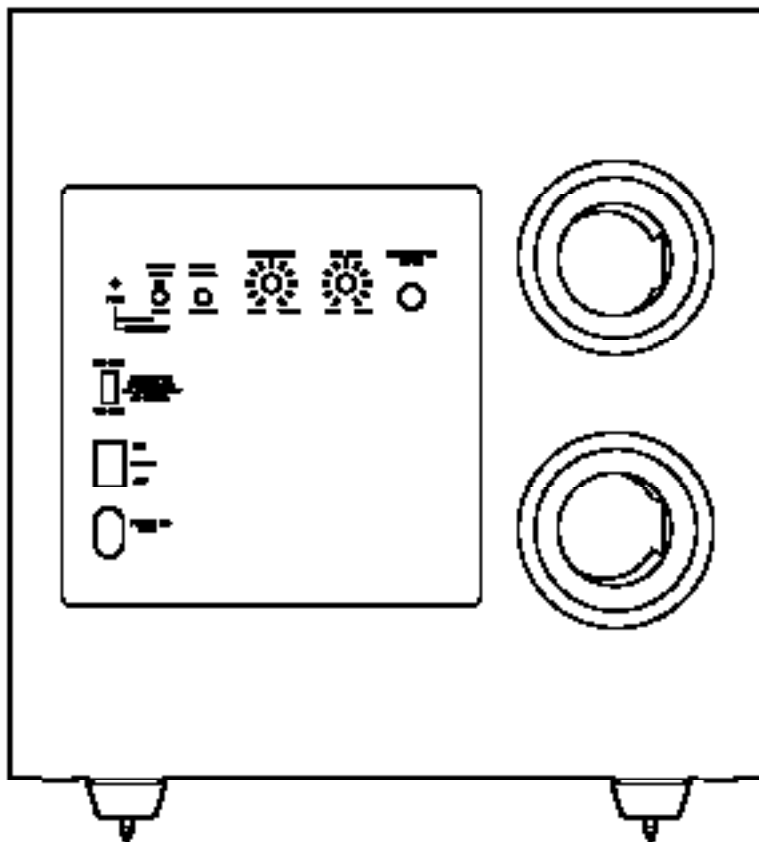

### 1) Betriebsmodus:

In der ‚Auto‘-Position befindet sich der Subwoofer im Standby-Modus. Er schaltet sich automatisch ein, sobald ein Audiosignal entdeckt wird und kehrt zurück in den Standby-Modus, sobald ca. 10 Minuten lang kein Audiosignal feststellbar ist. Wenn dieser Schalter auf ‚Ein‘ (‚On‘) geschaltet wird, bleibt der Subwoofer eingeschaltet bis auf ‚Aus‘ (‚Off‘) umgeschaltet wird.

### 2) LED-Anzeige Ein/Standby-Modus:

Wenn der Schalter für den Betriebsmodus sich in der Position ‚On‘ befindet, zeigt diese LED-Anzeige an, ob der Subwoofer eingeschaltet ist oder sich im Standby-Modus befindet.

- Wenn die LED-Anzeige blau leuchtet, ist der Subwoofer eingeschaltet.
- Wenn die LED-Anzeige rot leuchtet, befindet sich der Subwoofer im Standby-Modus

### 3) Phasenschalter:

Dieser Schalter legt fest, ob sich die kolbenähnliche Bewegung des Lautsprechertreibers des Subwoofers phasengleich mit den Hauptlautsprechern nach innen und außen bewegt. Wenn der Subwoofer zu den Hauptlautsprechern phasenverschoben ist, könnten die Schallwellen der Hauptlautsprecher einen Teil der Schallwellen des Subwoofers aufheben und so die Bassleistung und die akustische Wirkung verringern. Dies hängt teilweise von der Positionierung aller Lautsprecher im Verhältnis zu der Hörposition sowie zu den anderen im Raum aufgestellten Lautsprechern ab.

### 4) Crossover-Steuerung

Mit diesem Knopf wird die höchste Frequenz festgelegt, bei welcher der Subwoofer einen Ton wiedergibt. Je höher die Einstellung desto höher die Frequenz, mit welcher der Subwoofer betrieben wird und desto mehr „überlappt“ sich sein Bass mit dem der Lautsprecher. Mit dieser Einstellung kann ein reibungsloser Übergang der Bassfrequenzen zwischen dem Subwoofer und der Lautsprecher für eine Vielzahl verschiedener Räume und Subwoofer-Aufstellungen erreicht werden.

### 5) Lautstärke:

Verwende dieses Bedienelement, um die Lautstärke des Subwoofers zu steuern. Drehe ihn nach rechts, um die Lautstärke zu erhöhen - und nach links, um sie zu reduzieren.

### 6) Subwoofer (LFE-Anschluss):

Schließe den Subwoofer an den speziellen Subwoofer-/LFE-Anschluss eines Receivers/Processors an.

### 7) Ein-/Aus-Schalter:

Schalte diesen Schalter auf ‚On‘, um den Subwoofer einzuschalten. Wenn du mal länger nicht zu Hause bist oder den Subwoofer länger nicht nutzen möchtest, schalte diesen Schalter auf ‚Off‘, um Energie zu sparen.

### 8) Netzanschluss:

Nachdem du den Eingangsanschluss des Subwoofers überprüft hast, schließe das Netzkabel an eine Steckdose unter Spannung, um den Subwoofer mit Strom zu versorgen. Schließe das Netzkabel NICHT an Zubehöranlüsse an, die an einigen Audiokomponenten zu finden sind.

## AUFSTELLEN DES SUBWOOFERS

Die Leistung eines Subwoofers ist direkt mit seiner Aufstellung im Raum und seiner Position in Bezug auf die anderen Lautsprecher im System verbunden.

Es stimmt, dass unsere Ohren keine gerichteten Töne mit den niedrigen Frequenzen hören, bei denen Subwoofer betrieben werden. Beim Aufstellen eines Subwoofers innerhalb der engen Grenzen eines Raums beeinflussen aber die Reflektionen, die stehenden Wellen und Absorptionen, die im Raum erzeugt werden, die Leistung jedes Subwoofer-Systems erheblich. Daher ist der konkrete Ort des Subwoofers im Raum für die Menge und die Qualität der erzeugten Bässe wichtig.

Wenn der Subwoofer beispielsweise an einer Wand aufgestellt wird, werden im Allgemeinen die Bässe im Raum verstärkt. Wird er in einer Ecke **(1)** aufgestellt, werden die Bässe im Raum sogar maximiert. Eine Aufstellung in der Ecke kann aber den negativen Effekt der stehenden Wellen auf die Bassleistung erhöhen. Dieser Effekt kann sich je nach Position des Hörers unterscheiden – einige Positionen können zu sehr guten Ergebnissen führen, während andere zu viel (oder zu wenig) Bass bei bestimmten Frequenzen ergeben können.

In vielen Räumen kann die Aufstellung des Subwoofers in derselben Ebene wie die linken und rechten Lautsprecher **(2)** zur optimalen Integration zwischen dem Sound des Subwoofers und der linken und rechten Lautsprecher führen. In manchen Räumen könnte die beste Leistung sogar dadurch erreicht werden, dass der Subwoofer hinter den Zuhörer **(3)** gestellt wird.

Wir empfehlen, verschiedene Positionierungen auszuprobieren, bevor du dich für den endgültigen Standort des Subwoofers entscheidest. Eine Möglichkeit, den besten Ort für den Subwoofer festzustellen, besteht darin, ihn vorübergehend an der Hörposition aufzustellen und Musik mit starkem Bassgehalt wiederzugeben. Bewege dich an verschiedene Stellen im Raum, während das System die Musik wiedergibt (und gehe mit den Ohren dorthin, wo der Subwoofer stehen würde), und höre zu, bis du den Ort findest, an dem die Bassleistung am besten ist. Stelle den Subwoofer an diesem Ort auf.

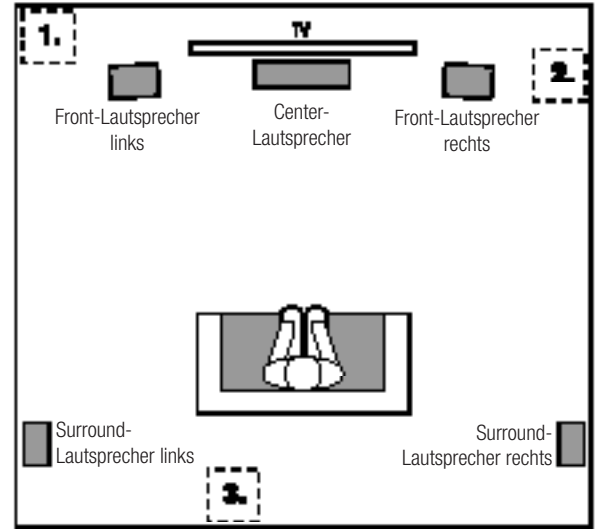

## ANSCHLIESSEN DES SUBWOOFERS

### MIT EINEM RECEIVER ODER VORVERSTÄRKER/PROZESSOR, DER ÜBER EINEN SUBWOOFER-AUSGANG MIT TIEFPASS-FILTER (LFE) VERFÜGT

#### Receiver/Prozessor

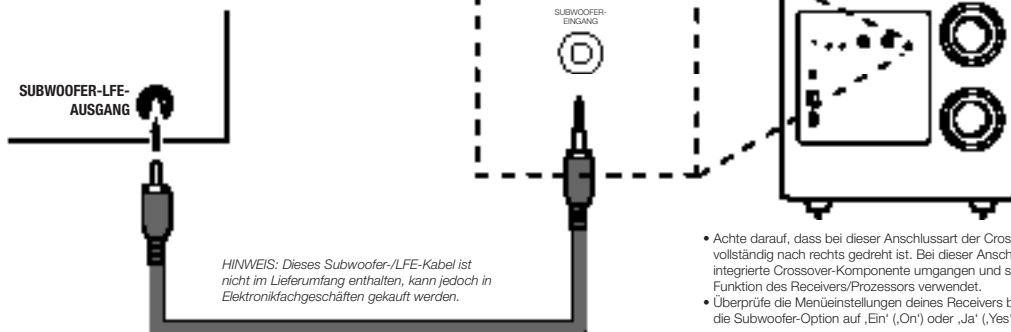

- Achte darauf, dass bei dieser Anschlussart der Crossover-Regler auf dem Subwoofer vollständig nach rechts gedreht ist. Bei dieser Anschlussart wird die im Subwoofer integrierte Crossover-Komponente umgangen und stattdessen wird die Crossover-Funktion des Receivers/Prozessors verwendet.
- Überprüfe die Menüeinstellungen deines Receivers bzw. Prozessors und schalte dort die Subwoofer-Option auf „Ein“ („On“) oder „Ja“ („Yes“).

Weitere Informationen zur richtigen Einstellung und Konfiguration des Lautsprechers findest du in der Bedienungsanleitung deines Receivers bzw. Prozessors.

### MIT EINEM RECEIVER ODER VORVERSTÄRKER/PROZESSOR MIT VORVERSTÄRKER-AUSGÄNGEN

#### Receiver/Prozessor

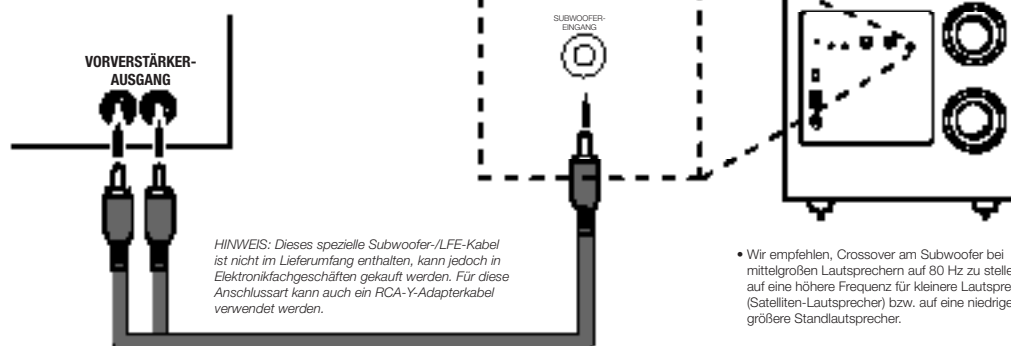

- Wir empfehlen, Crossover am Subwoofer bei mittelgroßen Lautsprechern auf 80 Hz zu stellen, und auf eine höhere Frequenz für kleinere Lautsprecher (Satelliten-Lautsprecher) bzw. auf eine niedrigere für größere Standlautsprecher.



## STAGE SUB A100P

### Aktiver 300-mm (10")-Subwoofer mit 300 Watt

- 250 mm (10")-Polyzellulose-Niedrigfrequenz-Tieftöner
- Leistung: 150 W RMS (300 W dynamisch)
- Frequenzgang: 32 Hz – 150 Hz
- Crossover-Frequenzen: 50–150 Hz (variabel), 24 dB/Oktave
- Bedienelemente: Autom. Ein-/Aus-Schaltung, Frequenzweiche, Pegel, Phase
- Eingang: Ein (1) Line-Level-LFE-Eingang
- Gehäuse Typ: Bassreflex über rückwärts abstrahlende, abgestimmte Öffnungen
- Spannungsversorgung 120 V, 60 Hz (USA); 220–230 V, 50/60 Hz (EU)
- Energieverbrauch (Standby/Vollast/Eingeschaltet): <0,5 W (Standby) / 205 W/1,6 A (max. 230 V) / 205 W/3,15 A (max. 120 V)
- Abmessungen (B x T x H): 335 x 380 x 340 mm
- Gewicht: ?? kg

## BEDIENEN DES SUBWOOFERS

### EIN- UND AUSSCHALTEN DES SUBWOOFERS

Stelle den Ein-/Aus-Schalter des Subwoofers auf ‚On‘ (‚Ein‘). Stelle den Ein-/Aus-Schalter des Subwoofers nun auf ‚Auto‘. Der Subwoofer schaltet sich automatisch ein, sobald er ein Audiosignal empfängt, und schaltet in den Standby-Modus, wenn er ca. 10 Minuten lang kein Audiosignal mehr erhalten hat. Die LED-Anzeige des Subwoofers leuchtet blau, wenn er eingeschaltet ist – und rot, wenn er sich im Standby-Modus befindet.

Wenn du den Subwoofer mal für eine längere Zeit nicht benutzen wirst – z.B. wenn du in Urlaub fährst – schalte den Ein-/Aus-Schalter auf ‚Off‘.

### EINSTELLUNGEN DES SUBWOOFERS: CROSSOVER

Mit dem Crossover-Regler des Subwoofers wird der integrierte Tiefpassfilter des Subwoofers zwischen 50 Hz und 150 Hz eingestellt. Je höher die Einstellung, desto höher die Frequenz, mit welcher der Subwoofer betrieben wird, und desto mehr „überlappt“ sich sein Bass mit dem der Lautsprecher. Mit dieser Einstellung kann ein reibungsloser Übergang der Bassfrequenzen zwischen dem Subwoofer und der Lautsprecher für eine Vielzahl verschiedener Räume und Subwoofer-Aufstellungen erreicht werden.

Um den Crossover-Regler einzustellen, achte auf die Ausgeglichenheit des Basses. Wenn der Bass bei bestimmten Frequenzen zu stark ist, versuche eine niedrigere Einstellung des Crossover-Reglers. Wenn der Bass bei bestimmten Frequenzen zu schwach ist, versuche eine höhere Einstellung.

### EINSTELLUNGEN DES SUBWOOFERS: LAUTSTÄRKE

Mit dem Lautstärke-Regler kannst du die Lautstärke des Subwoofers steuern. Drehe ihn nach rechts, um die Lautstärke zu erhöhen – und nach links, um sie zu reduzieren. Sobald du die Lautstärke des Subwoofers mit der Lautstärke anderer Lautsprecher in deinem System ausbalanciert hast, brauchst du die Lautstärkeeinstellung in der Regel nicht mehr zu ändern.

Hinweise für die Einstellung der Subwoofer-Lautstärke:

- Mitunter ist die ideale Subwoofer-Lautstärke für Musik bei Filmen zu laut, umgekehrt verhält es sich genauso. Zum Einrichten der Subwoofer-Lautstärke sollten sowohl Musik als auch Filme mit starken Bässen dienen, um so eine mittlere Lautstärke für beides zu ermitteln.
- Scheint der Subwoofer immer zu laut oder zu leise zu sein, versuche, ihn an einer anderen Stelle aufzustellen. Bei einer Eckposition sind die Bässe des Subwoofers meist stärker. Bei einer Aufstellung im freien Raum, weiter entfernt von Ecken und Wänden, sind die Bässe schwächer.



HARMAN International Industries, Inc.  
8500 Balboa Boulevard, Northridge, CA 91329 USA

© 2017 HARMAN International Industries, Inc. Alle Rechte vorbehalten.

JBL ist ein Warenzeichen von HARMAN International Industries, Incorporated, registriert in den Vereinigten Staaten und/oder anderen Ländern.

Merkmale, Spezifikationen und Design können ohne vorherige Ankündigung geändert werden.

[www.jbl.com](http://www.jbl.com)

## STAGE SUB A120P

### Aktiver 300-mm (10")-Subwoofer mit 500 Watt

- 305-mm (12")-Polyzellulose-Niedrigfrequenz-Tieftöner
- Leistung: 250 W RMS (500 W dynamisch)
- Frequenzgang: 32 Hz – 150 Hz
- Crossover-Frequenzen: 50–150 Hz (variabel), 24 dB/Oktave
- Bedienelemente: Autom. Ein-/Aus-Schaltung, Frequenzweiche, Pegel, Phase
- Eingang: 1 x Line-Pegel-LFE-Eingang
- Gehäuse Typ: Bassreflex über rückwärts abstrahlende, abgestimmte Öffnungen
- Spannungsversorgung 120 V, 60 Hz (USA); 220–230 V, 50/60 Hz (EU)
- Energieverbrauch (Standby/Vollast/Eingeschaltet): <0,5 W (Standby) / 335 W/2 A (max. 230 V) / 335 W/4 A (max. 120 V)
- Abmessungen (B x T x H): 390 x 420 x 395 mm
- Gewicht: ?? kg

### EINSTELLUNGEN DES SUBWOOFERS: PHASE

Der Phasenregler legt fest, ob sich die kolbenähnliche Bewegung des Lautsprechertreibers des Subwoofers phasengleich mit den Lautsprechern nach innen und außen bewegt. Wenn der Subwoofer mit den Lautsprechern phasenverschoben ist, könnten die Schallwellen der Lautsprecher einen Teil der Schallwellen des Subwoofers aufheben und so die Bassleistung und die akustische Wirkung verringern. Dies hängt teilweise von der Positionierung aller Lautsprecher im Verhältnis zu der Hörposition sowie zu den anderen im Raum aufgestellten Lautsprechern ab.

Für den Phasenregler ist meist die Option ‚Normal‘ ideal – es gibt dafür jedoch keine wirklich immer und allgemein gültige Regel. Wenn der Subwoofer korrekt phasengleich mit den Lautsprechern konfiguriert ist, ist der Sound klarer und leistungsstärker – und perkussive Sounds wie Schlagzeuge, Pianos und gezupfte Saiten werden naturgetreuer klingen. Die beste Möglichkeit der Phaseneinstellung ist es, Musik anzuhören, mit der du vertraut bist, und den Regler so einzustellen, dass Schlagzeug und andere perkussive Sounds am wirkungsvollsten klingen.

### VERWENDUNG DER MITGELIEFERTEN TEPPICHSTIFTE

Im Lieferumfang sind vier Stifte aus Metall enthalten, die verwendet werden können, wenn der Subwoofer auf einem Teppichboden aufgestellt wird. Für andere Oberflächen sollten diese Stifte nicht verwendet werden.

### So werden die Stifte eingesetzt:

1. Lege den Subwoofer auf einer weichen, nicht kratzenden Oberfläche vorsichtig auf die Seite (nicht auf die Vorder- oder Rückseite).
2. Schraube alle Stifte in die dafür vorgesehenen Stellen an den Standfüßen. Achte darauf, dass alle vier Stifte vollständig eingeschraubt sind.

**Hinweis:** Ziehe den Subwoofer NIEMALS, um ihn zu bewegen. Hebe ihn immer vorsichtig hoch, um ihn zu einem anderen Ort zu transportieren.

# STAGE A100P/A120P

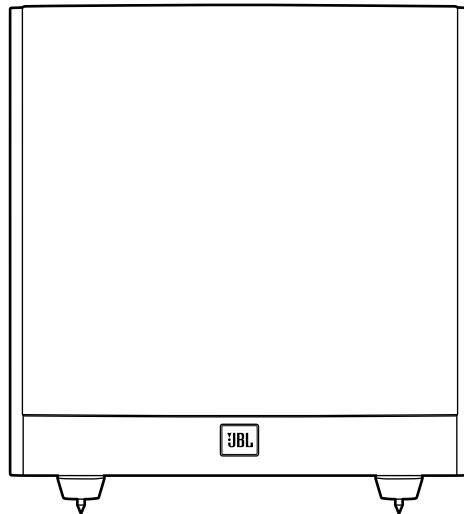

- Powered Subwoofer • Caisson de graves actif • Subwoofer alimentado
- Leistungsstarker Subwoofer • Subwoofer alimentato • パワード・サブウー  
ファー • 강력한 서브우퍼 • Subwoofer alimentado • Aktiv subwoofer
  - Aktiivinen alibassokaiutin • Aktiv subwoofer • Aktiv subwoofer
- Aangedreven subwoofer • Aktywny głośnik niskotonowy • 通電式重低音喇叭
  - 有源低音扬声器 • Subwoofer bertenaga • Активный сабвуфер

**OWNER'S MANUAL**





# STAGE A100P/A120P

Powered Subwoofer

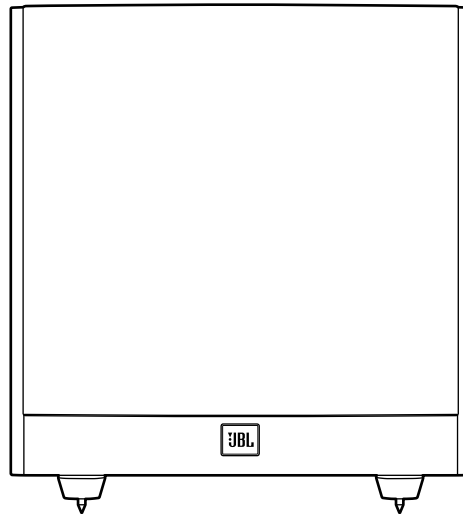

A120P/A100P

## THANK YOU FOR CHOOSING THIS JBL® PRODUCT

Your new JBL® powered subwoofer incorporates a high-performance transducer and built-in amplifier that delivers the powerful, dynamic and accurate low-frequency performance that makes your film soundtracks and music come alive. And with adjustable crossover, phase controls and automatic turn on/off, it is also simple to connect and set up.

We're confident that this JBL subwoofer will provide every note of enjoyment that you expect – and that when you think about purchasing additional audio equipment for your home, car or office, you will once again choose JBL products.

This quick-start guide contains all the information you need to set up, connect and adjust your new subwoofer. For more in-depth information, go to our web site: [www.jbl.com](http://www.jbl.com).

## INCLUDED ITEMS

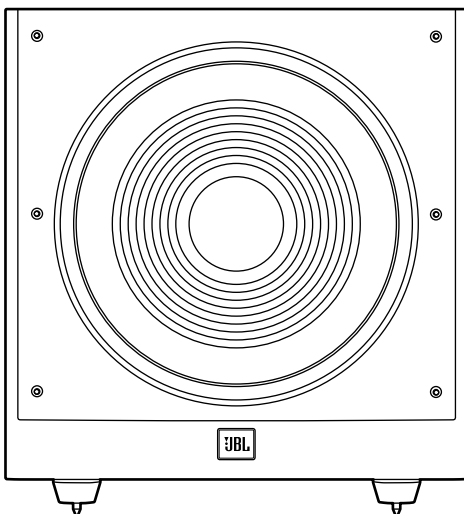

4X

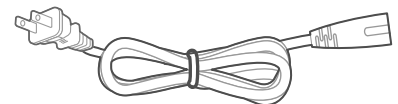

1X

Note: Type of power plug varies by regions.

**OWNER'S MANUAL**

## SUBWOOFER REAR-PANEL CONTROLS AND CONNECTION

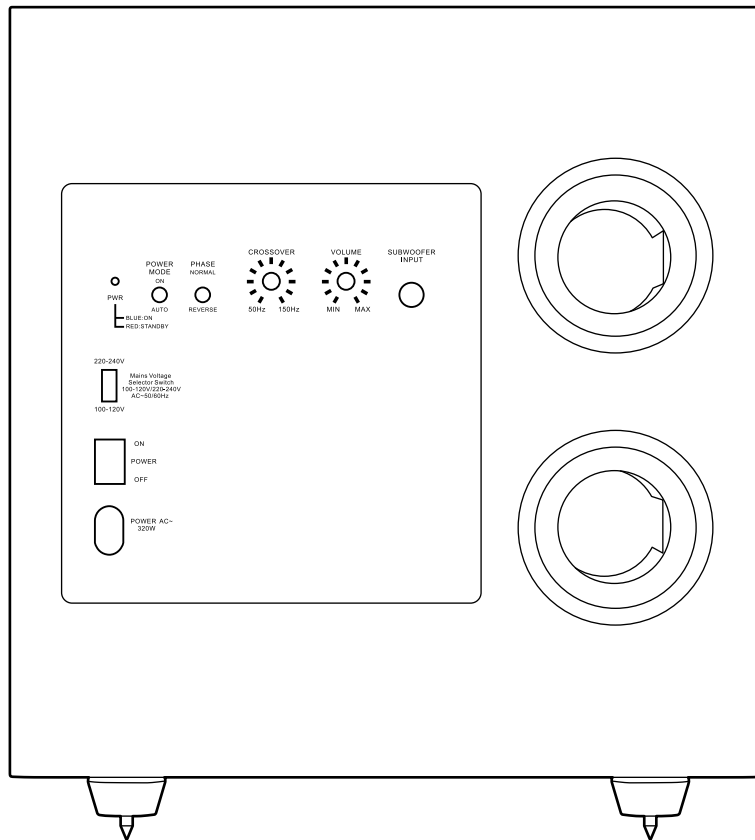

### 1) Power Mode:

When switched to 'Auto' position, the subwoofer will then be in Standby mode. It will automatically turn on when an audio signal is detected and will return to the Standby mode when no audio signal is detected after approximately 10 minutes. Setting this switch to 'On' keeps the subwoofer powered until Power Switch is turned 'Off.'

### 2) On/Standby LED:

When the Power Switch is in the 'On' position, this LED indicates whether the subwoofer is in the On or Standby state.

- When the LED glows blue, the subwoofer is turned On.
- When the LED glows red, the subwoofer is in the Standby mode.

### 3) Phase Switch:

This switch determines whether the subwoofer transducer's piston-like action moves in and out in phase with the main speakers. If the subwoofer were to play out of phase with the main speakers, the sound waves from the main speakers could partially cancel out the sound waves from the subwoofer, reducing bass performance and sonic impact. This phenomenon depends in part on the placement of all the speakers relative to the listening position and to each other in the room.

### 4) Crossover Control:

This control determines the highest frequency at which the subwoofer reproduces sounds. The higher you set the Crossover control, the higher in frequency the subwoofer will operate and the more its bass will "overlap" that of the speakers. This adjustment helps achieve a smooth transition of bass frequencies between the subwoofer and the speakers for a variety of different rooms and subwoofer locations.

### 5) Volume:

Use this control to adjust the subwoofer's volume. Turn the knob clockwise to increase the volume; turn the knob counterclockwise to decrease the volume.

### 6) Subwoofer (LFE Input):

Connect the subwoofer to the dedicated subwoofer / LFE output of a receiver/processor.

### 7) Power Switch:

Set this switch in the 'On' position to turn the subwoofer on. If you will be away from home, or will not be using the subwoofer for an extended period, set this switch in the 'Off' position to conserve energy.

### 8) Power Input:

After you have made and verified the subwoofer's input connection, plug the power cord into an active, unswitched electrical outlet for proper operation of the subwoofer.

DO NOT plug the power cord into the accessory outlets found on some audio components.

## PLACING THE SUBWOOFER

The performance of a subwoofer is directly related to its placement in the listening room and its physical position relative to the other speakers in the system.

While it is true that in general our ears do not hear directional sounds at the low frequencies where subwoofers operate, when installing a subwoofer within the limited confines of a room, the reflections, standing waves and absorptions generated within the room will strongly influence the performance of any subwoofer system. As a result, the specific location of the subwoofer in the room does become important to the amount and quality of bass that is produced.

For example, placing the subwoofer next to a wall generally will increase the amount of bass in the room; placing it in a corner **(1)** generally will maximize amount of bass in the room. However, corner placement can also increase the destructive effect of standing waves on bass performance. This effect can vary depending on the listening position – some listening positions may yield very good results while others may have far too much (or too little) bass at certain frequencies.

In many rooms, placing the subwoofer along the same plane as the left and right speakers **(2)** can produce the best integration between the sound of the subwoofer and that of the left and right speakers. In some rooms, the best performance could even result from placing the subwoofer behind the listening position **(3)**.

We strongly recommend that you experiment with placement before choosing a final location for your subwoofer. One way you can determine the best location for the subwoofer is by temporarily placing it in the listening position and playing music with strong bass content. Move around to various locations in the room while the system is playing (putting your ears where the subwoofer would be placed), and listen until you find the location where the bass performance is best. Place the subwoofer in that location.

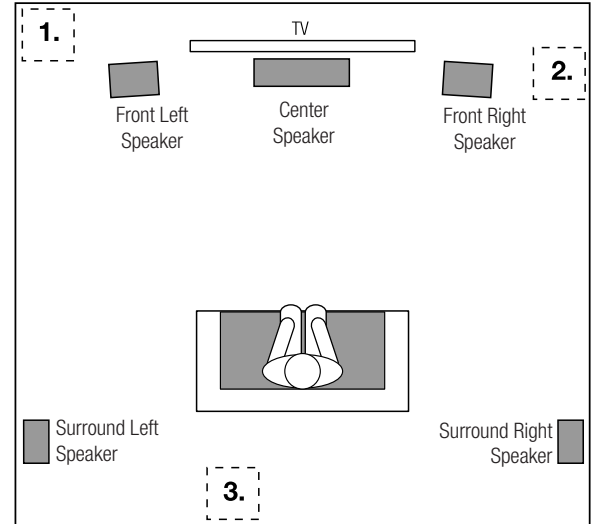

## CONNECTING THE SUBWOOFER

### TO A RECEIVER OR PREAMP/PROCESSOR WITH A LOW-PASS FILTERED DEDICATED SUBWOOFER OUTPUT (LFE)

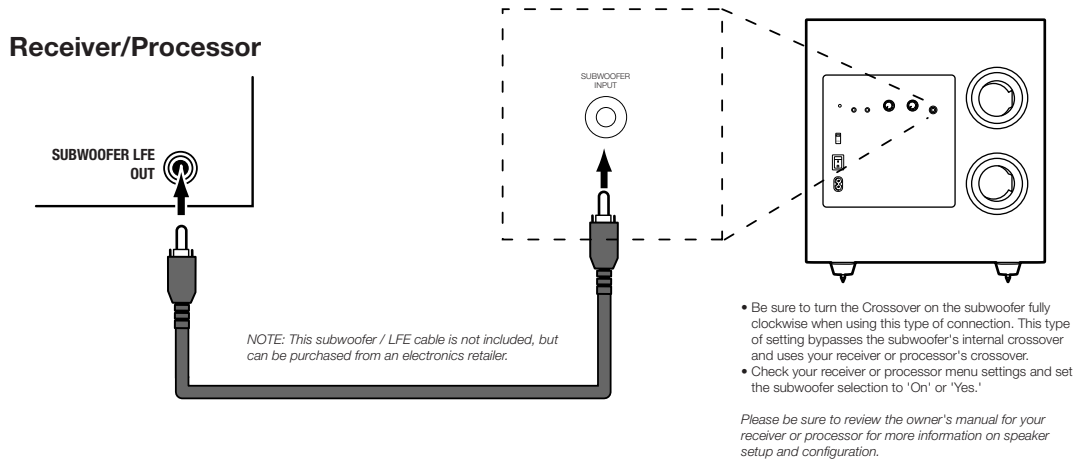

### TO A RECEIVER OR PREAMP/PROCESSOR WITH PREAMP OUTPUTS

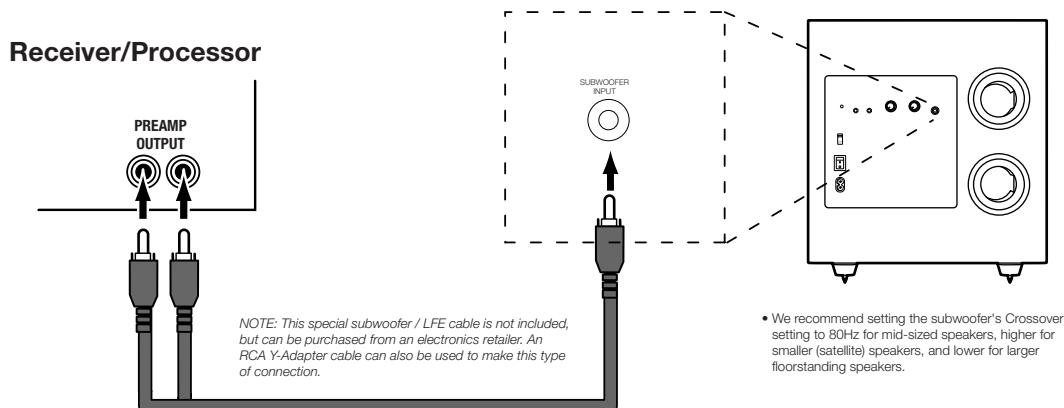



## STAGE SUB A100P

### 10" 300 Watts powered subwoofer

- 10" (250mm) Polycellulose Low-Frequency Woofer
- Power: 150W RMS (300W Dynamic)
- Frequency Response: 32Hz - 150Hz
- Crossover Frequencies: 50Hz – 150Hz (variable) 24dB/octave
- Controls: Auto Power, Crossover, Level, Phase
- Input: One (1) Line-Level LFE Input
- Enclosure Type: Bass-Reflex via Rear-Firing Tuned Ports
- Power Requirement: 120V, 60Hz (US) ; 220V-230V, 50/60Hz (EU)
- Power Consumption (Idle/Full/Power): <0.5W (standby) / 205W/1.6A (max – 230V) / 205W/3.15A (max – 120V)
- Dimensions (W x D x H): 335 x 380 x 340 mm
- Weight: ?? lbs (?? kg)

## OPERATING THE SUBWOOFER

### TURNING THE SUBWOOFER ON AND OFF

Set the subwoofer's Power Switch to the 'On' position. Now set the subwoofer's Power Mode to the 'Auto' position. The subwoofer will automatically turn itself on when it receives an audio signal, and it will go into Standby mode after it has received no audio signal for approximately 10 minutes. The subwoofer's LED will glow blue when the subwoofer is on and will glow red when the subwoofer is in Standby.

If you will not be using the subwoofer for an extended period – for instance, if you're going on vacation – set the Power Switch to the 'Off' position.

### SUBWOOFER ADJUSTMENTS: CROSSOVER

The Crossover control adjusts the subwoofer's built-in low-pass filter crossover between 50Hz and 150Hz. The higher you set the Crossover control, the higher in frequency the subwoofer will operate and the more its bass will 'overlap' that of the speakers. This adjustment helps achieve a smooth transition of bass frequencies between the subwoofer and the speakers for a variety of different rooms and subwoofer locations.

To set the Crossover control, listen for the smoothness of the bass. If the bass seems too strong at certain frequencies, try a lower Crossover control setting. If the bass seems too weak at certain frequencies, try a higher Crossover control setting.

### SUBWOOFER ADJUSTMENTS: VOLUME

Use the volume control to set the subwoofer's volume. Turn the knob clockwise to increase the subwoofer's volume; turn the knob counterclock-wise to decrease the volume. Once you have balanced the subwoofer's volume with that of the other speakers in your system, you shouldn't have to change the volume control setting.

Notes on Setting Subwoofer Volume:

- Sometimes the ideal subwoofer volume setting for music is too loud for films, while the ideal setting for films is too quiet for music. When setting the subwoofer volume, listen to both music and films with strong bass content and find a 'middle ground' volume level that works for both.
- If your subwoofer always seems too loud or too quiet, you may want to place it in a different location. Placing the subwoofer in a corner will tend to increase its bass output, while placing it away from any walls or corners will tend to lessen its bass output.



HARMAN International Industries, Inc.  
8500 Balboa Boulevard, Northridge, CA 91329 USA

© 2017 HARMAN International Industries, Inc. All rights reserved.

JBL is a trademark of HARMAN International Industries, Incorporated, registered in the United States and/or other countries. Features, specifications and appearance are subject to change without notice.

[www.jbl.com](http://www.jbl.com)

## STAGE SUB A120P

### 12" 500 Watts powered subwoofer

- 12" (305mm) Polycellulose Low-Frequency Woofer
- Power: 250W RMS (500W Dynamic)
- Frequency Response: 32Hz - 150Hz
- Crossover Frequencies: 50Hz – 150Hz (variable) 24dB/octave
- Controls: Auto Power, Crossover, Level, Phase
- Input: 1 x Line-Level LFE Input
- Enclosure Type: Bass-Reflex via Rear-Firing Tuned Ports
- Power Requirement: 120V, 60Hz (US) 220-230V, 50/60Hz (EU)
- Power Consumption (Idle/Full/Power): <0.5W (standby) / 335W/2A (max – 230V) / 335W/4A (max – 120V)
- Dimensions (W x D x H): 390 x 420 x 395 mm
- Weight: ?? lbs (?? kg)

### SUBWOOFER ADJUSTMENTS: PHASE

The Phase switch determines whether the subwoofer driver's piston-like action moves in and out in phase with the speakers. If the subwoofer were to play out of phase with the speakers, the sound waves from the speakers could partially cancel out the waves from the subwoofer, reducing bass performance and sonic impact. This phenomenon depends in part on the placement of all the speakers relative to each other and the listener(s) in the room.

Although in most cases you should leave the Phase switch in the 'Normal' position, there is no absolutely correct setting for the Phase switch. When the subwoofer is properly in phase with the speakers, the sound will be clearer and have maximum impact, and percussive sounds like drums, piano and plucked strings will sound more life-like. The best way to set the Phase switch is to listen to music that you know well and to set the switch in the position that gives drums and other percussive sounds maximum impact.

### USING THE SUPPLIED CARPET SPIKES

Four metal spikes are supplied for use when you place the subwoofer on a carpeted surface. Do not use these spikes when placing subwoofer on non-carpeted surfaces.

### To insert the spikes:

1. Gently lay the subwoofer on its side (not its front or back) on a soft, nonabrasive surface.
2. Screw each spike into the threaded insert in each foot. Make sure all four spikes are screwed in completely for stability.

**Note:** NEVER drag the subwoofer to move it. Always carefully lift the subwoofer and carry it to its new location.

# STAGE A100P/A120P

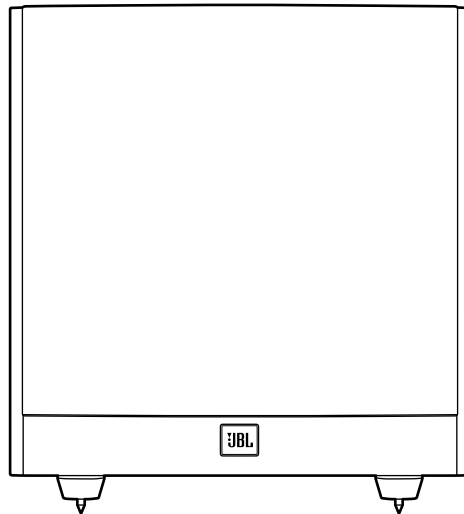

- Powered Subwoofer • Caisson de graves actif • Subwoofer alimentado
- Leistungsstarker Subwoofer • Subwoofer alimentato • パワード・サブウー  
ファー • 강력한 서브우퍼 • Subwoofer alimentado • Aktiv subwoofer
  - Aktiivinen alibassokaiutin • Aktiv subwoofer • Aktiv subwoofer
- Aangedreven subwoofer • Aktywny głośnik niskotonowy • 通電式重低音喇叭
  - 有源低音扬声器 • Subwoofer bertenaga • Активный сабвуфер

**OMISTAJAN OPAS**



# STAGE A100P/A120P

Aktiivinen subwoofer-kaiutin

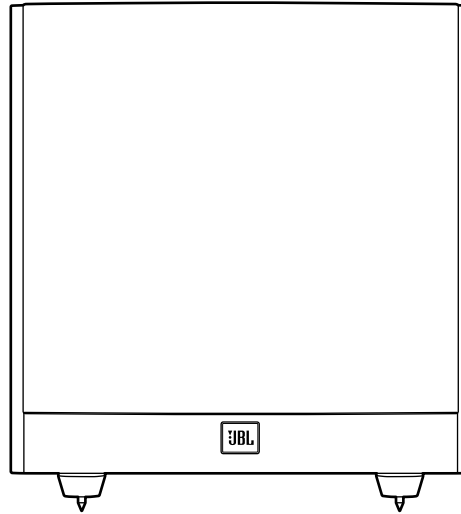

A120P/A100P

## KIITOS, ETTÄ VALITSIT TÄMÄN JBL®-TUOTTEEN

Uusi JBL®-aktiivisubwoofer yhdistää tehokkaan bassoelementin ja sisäänrakennetun vahvistimen, sekä tuottaa voimakkaan, dynaamisen ja tarkan matalataajuuksisen toiston, joka saa musiikkisi ja elokuvien ääniraidat heräämään eloon. Säädettävän jakosuotimen, vaihekytkimen ja automaattisen päälle/poiskytkennän ansiosta se on myös helppo kytkeä ja asentaa.

Uskomme, että tämä JBL-subwoofer tarjoaa juuri sellaista kuuntelunautintoa, jota olet odottanut – ja kun harkitset ostavasi lisää audiolaitteita kotiin, autoosi tai toimistoosi, valitse uudelleen JBL-tuotteet.

Tämä pika-asetusopas sisältää kaikki tiedot, jotka tarvitset uuden subwoofer-kaiuttimesi asentamiseen, liittämiseen ja säätämiseen. Lisätietoa saat sivustoltamme: [www.jbl.com](http://www.jbl.com).

## TOIMITUKSEN SISÄLTÖ

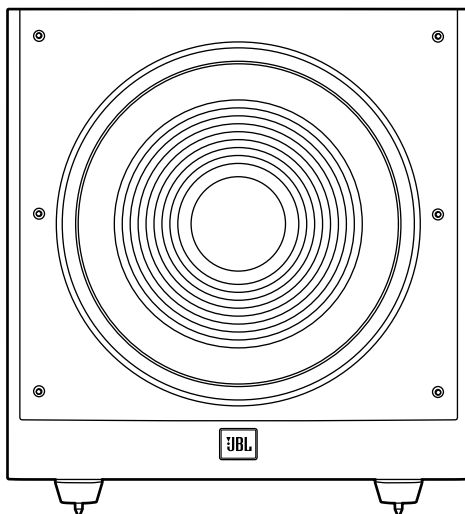

4X

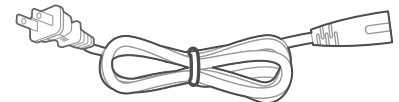

1X

Huomaa: Pistotulpan tyyppi vaihtelee alueittain.

**OMISTAJAN OPAS**

## SUBWOOFER-KAIUTTIMEN TAKAPANEELIN SÄÄDÖT JA LIITÄNNÄT

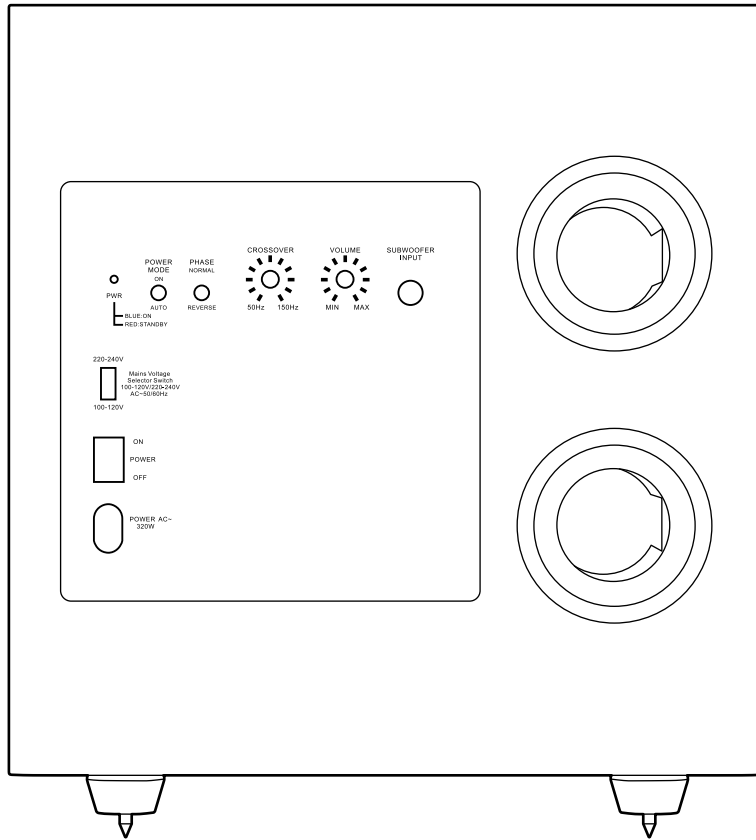

### 1) Virtatila (Power Mode):

Kun tämä kytkin on asennossa "Auto", subwoofer-kaiutin on valmiustilassa. Se käynnistyy automaattisesti kun audiosignaali havaitaan ja palaa valmiustilaan kun audiosignaalia ei havaita noin 10 minuuttiin. Kun tämä kytkin on asennossa "On", subwoofer-kaiutin pysyy päällä, kunnes virtakytkin käännetään "Off" -asentoon.

### 2) Päällä/vaihiustila-LED:

Kun virtakytkin on "On"-asennossa, tämä LED-valo näyttää, onko subwoofer-kaiutin päällä vai valmiustilassa.

- Kun LED-merkkivalo palaa sinisenä, subwoofer kytkeytyy päälle.
- Kun LED palaa punaisena, subwoofer-kaiutin on valmiustilassa.

### 3) Vaihekytkin (Phase):

Tämä kytkin määrittää, liikkuuko subwoofer-kaiuttimien mäntämäinen liikkuva osa sisään ja ulos tasatahdissa pääkaiuttimien kanssa. Mikäli subwoofer-kaiutin soi eri vaiheessa kuin pääkaiuttimet, niiden ääniaallot voivat osittain kumota subwoofer-kaiuttimen ääniaallot, heikentäen bassotehoja ja äänentoistoa. Tämä ilmiö riippuu osaltaan kaikkien kaiuttimien sijainnista suhteessa kuuntelupaikkaan ja toisiinsa.

### 4) Jakosuodattimen säätö (Crossover):

Tämä säätö määrittää korkeimman taajuuden, jolla subwoofer-kaiutin tuottaa ääniä. Mitä korkeammalle asetat laitteen jakosuodattimen säädön, sen korkeammalla taajuudella subwoofer toimii ja sitä suurempi osa sen bassotoistosta "menee päällekkäin" muiden kaiuttimien kanssa. Tämä säätö auttaa aikaansaamaan bassotaajuuksien pehmeän siirtymän subwoofer-kaiuttimen ja pääkaiuttimien välillä monissa erilaisissa huoneissa ja subwoofer-kaiuttimen sijainneissa.

### 5) Äänen voimakkuus (Volume):

Tämä säätö määrittää subwoofer-kaiuttimen äänen voimakkuuden. Käännä nuppia myötäpäivään lisätäksesi subwoofer-kaiuttimen äänen voimakkuutta; käännä nuppia vastapäivään pienentääksesi äänen voimakkuutta.

### 6) Subwoofer-tulo (Subwoofer input):

Yhdistä tämä liitäntä (Subwoofer input) vahvistimen / vastaanottimen subwoofer / LFE-lähtöön.

### 7) Virtakytkin (Power):

Käännä tämä kytkin "On" -asentoon kytkeäksesi subwoofer-kaiuttimen päälle. Jos olet poissa kotoa, tai subwooferia ei käytetä pitkään aikaan, aseta virtakytkin asentoon "Off" (pois päältä) energian säästämiseksi.

### 8) Verkkovirtaliitäntä:

Kun olet yhdistänyt subwooferin vahvistimeen, yhdistä virtajohdon toinen pää subwooferin verkkovirtaliitäntään ja toinen pää jännitteelliseen sähköpistorasiaan. ÄLÄ kytke virtajohtoa lisävarusteille tarkoitettuun pistorasiaan, joita on joissakin AV-laitteissa.



## SUBWOOFER-KAIUTTIMEN SIOJITTAMINEN

Subwoofer-kaiuttimen suorituskyky on suoraan verrannollinen sen sijaintiin kuuntelutilassa ja sen fyysiseen sijaintiin suhteessa järjestelmän muihin kaiuttimiin.

Yleisesti ottaen korvamme eivät kuule suuntaavia ääniä subwoofer-kaiuttimen matalalla taajuualueella. Kuitenkin, kun subwoofer asennetaan rajattuun tilaan, heijastukset, seisovat aallot ja äänen absorptio huoneessa vaikuttaa merkittävästi minkä tahansa subwoofer-kaiutinjärjestelmän suorituskykyyn. Tästä syystä subwoofer-kaiuttimen tarkka sijainti huoneessa on olennaisen tärkeää sen tuottamien bassoääniä määrän ja laadun kannalta.

Esimerkiksi: subwoofer-kaiuttimen sijoittaminen seinän viereen lisää basson voimakkuutta huoneessa; sen sijoittaminen nurkkaan **(1)** yleisesti ottaen maksimoi basson voimakkuuden huoneessa. Kuitenkin nurkkasijoitus voi myös lisätä seisovien aaltojen haitallista efektiä basson tehokkuudessa. Tämä efekti voi vaihdella kuuntelukohdasta riippuen – jotkin kuuntelukohdat voivat tuottaa erittäin hyviä tuloksia kun taas toisissa voi olla aivan liikaa (tai liian vähän) bassoa tietyillä taajuuksilla.

Monissa huoneissa subwoofer-kaiuttimen sijoittaminen samalle tasolle vasemman- ja oikeanpuoleisen kaiuttimen kanssa **(2)** voi tuottaa parhaan yhteistuloksen subwoofer-kaiuttimen äänen ja vasemman- ja oikeanpuoleisten kaiuttimien kesken. Joissakin huoneissa paras suorituskyky saatetaan saavuttaa jopa siitä, että subwoofer-kaiutin sijoitetaan kuuntelupaikan taakse **(3)**.

Suosittellemme lämpimästi, että kokeilet eri sijainteja ennen kuin valitset subwoofer-kaiuttimesi lopullisen sijaintipaikan. Hyvä tapa määrittää paras subwoofer-kaiuttimen sijaintipaikka on sijoittaa se tilapäisesti kuuntelupaikkaan ja toistaa musiikkia, jonka bassosisältö on vahva. Siirry eri paikkoihin huoneessa, kun järjestelmä toistaa ääntä (sijoittaen korvasi sinne, minne subwoofer-kaiutin asetettaisiin), ja kuuntele, kunnes löydät sijaintipaikan, jossa basso kuulostaa parhaalta. Aseta subwoofer-kaiutin tähän paikkaan.

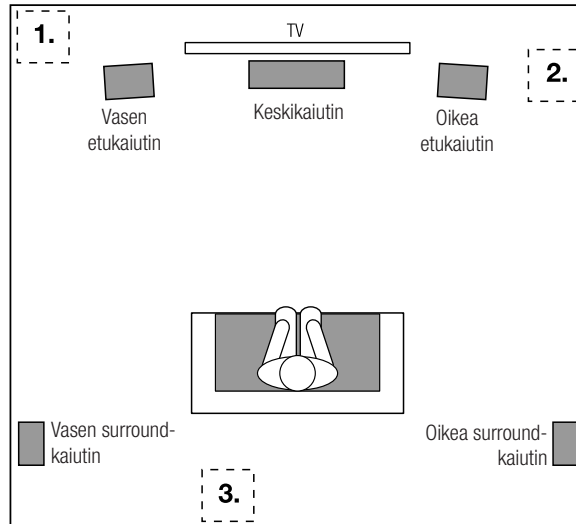

## SUBWOOFER-KAIUTTIMEN LIITTÄMINEN

### VASTAANOTTIMEEN TAI ESIVAHVISTIN/PROSESSORIIN, JOSSA ON ALIPÄÄSTÖSUODATETTU, SILLE VARATTU SUBWOOFERLIITÄNTÄ (LFE)

#### Vastaanotin/Proessori

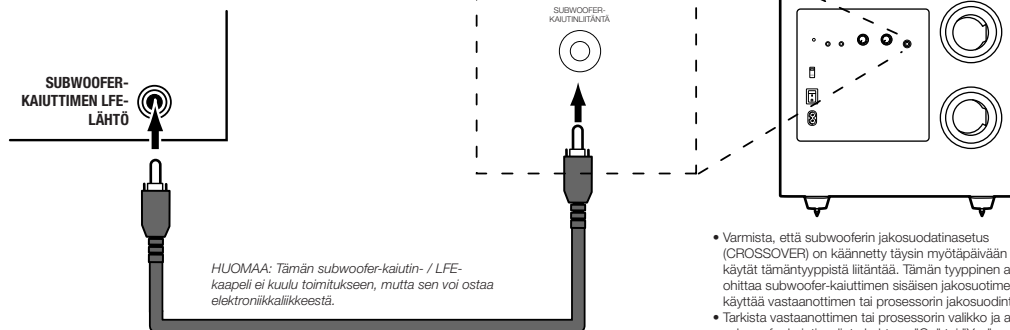

- Varmista, että subwooferin jakosuodatinasetus (CROSSOVER) on käännetty täysin myötöpäivään kun käytät tämäntyyppistä liittämää. Tämän tyyppinen asetus ohittaa subwoofer-kaiuttimen sisäisen jakosuodattimen ja käyttää vastaanottimen tai prosessorin jakosuodattinta.
- Tarkista vastaanottimen tai prosessorin valikko ja aseta subwoofer-kaiutinvalinta kohtaan "On" tai "Yes".

Tutustu vastaanottimen tai prosessorin käyttöohjeeseen saadaksesi lisätietoa kaiuttimen asennuksesta ja asetuksista.

### VASTAANOTTIMEEN TAI ESIVAHVISTIMEEN/PROSESSORIIN, JOSSA ON ESIVAHVISTINLÄHDÖT

#### Vastaanotin/Proessori

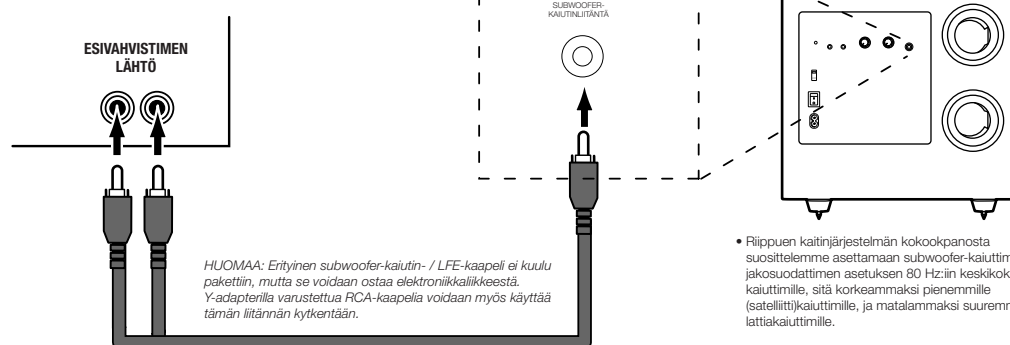

- Riippuen kaiutinjärjestelmän kokoonpanosta suosittelemme asettamaan subwoofer-kaiuttimen jakosuodattimen asetuksen 80 Hz:iin keskokokoisille kaiuttimille, sitä korkeammaksi pienemmille (satelliittikaiuttimille), ja matalammaksi suuremmille lattiakaiuttimille.

## STAGE SUB A100P

### 10" 300 W aktiivisubwoofer

- 10" (250 mm) polyselluloosa-bassoelementti
- Teho: 150 W RMS (300 W dynaaminen)
- Taajuusvaste: 32 Hz–150 Hz
- Jakotaajuus: 50 Hz– 150 Hz (säädettävä) 24 dB/oiktaavi
- Hallintapainikkeet: Autom. virta, jakosuodatin, taso, vaihe
- Tulo: Yksi (1) linjatasoinen LFE-tulo
- Kotelotyypit: Bassorefleksitoiminto taaksepäin suunnatuilla, viritetyillä porteilla
- Verkkoliitäntä: 120 V, 60 Hz (US); 220 V-230 V, 50/60 Hz (EU)
- Tehonkulutus (valmiustila/täysi/teho): <0,5 W (valmiustila) / 205 W/1,6 A (maks. – 230 V) / 205 W / 3,15 A (maks. – 120 V)
- Mitat (L x S x K): 335 x 380 x 340 mm
- Paino: ?? lbs (?? kg)

## SUBWOOFERIN KÄYTTÄMINEN

### SUBWOOFER-KAIUTTIMEN KYTKEMINEN PÄÄLLE JA POIS PÄÄLTÄ

Aseta subwoofer-kaiuttimen virtakytkin asentoon "On" (päällä). Aseta subwoofer-kaiuttimen virtatila asentoon "Auto" (Automaattinen). Subwoofer-kaiutin käynnistyy automaattisesti kun se havaitsee audiosignaalin, ja menee valmiustilaan, kun audiosignaalin vastaanotto on lakannut noin kymmeneksi minuutiksi. Subwoofer-kaiuttimen LED palaa sinisenä kun kaiutin on päällä, ja punaisena, kun kaiutin on valmiustilassa.

Jos subwoofer-kaiutinta ei käytetä pitkään aikaan – esimerkiksi loman aikana – aseta virtakytkin asentoon "Off" (Pois päältä).

### SUBWOOFER-KAIUTTIMEN SÄÄDÖT: JAKOSUODATIN

Jakosuodattimen säätö säätää subwooferin sisänrakennetun alipäästösuotimen ylärajaa välillä 50 Hz–150 Hz. Mitä korkeammalle asetat laitteen jakosuodattimen säädön, sen korkeammalla taajuudella subwoofer toimii ja sitä suurempi osa sen bassotoistosta "menee päällekkäin" muiden kaiutinten kanssa. Tämä säätö auttaa aikaansaamaan bassotaajuuksien pehmeän siirtymän subwoofer-kaiuttimen ja pääkaiuttimien välillä monissa erilaisissa huoneissa ja subwoofer-kaiuttimen sijainneissa.

Asettaaksesi jakosuodattimen säädön, kuuntele basson tasaisuutta. Mikäli basso kuulostaa liian voimakkaalta tietyillä taajuuksilla, kokeile matalampaa jakosuodattimen säädön asetusta. Mikäli basso kuulostaa liian heikolta tietyillä taajuuksilla, kokeile korkeampaa jakosuodattimen säädön asetusta.

### SUBWOOFER-KAIUTTIMEN SÄÄDÖT: VOLUME (ÄÄNENVOIMAKKUUS)

Käytä äänenvoimakkuuden säädintä asettaaksesi subwoofer-kaiuttimen äänenvoimakkuuden. Käännä nuppia myötäpäivään lisätäksesi subwoofer-kaiuttimen äänenvoimakkuutta; käännä nuppia vastapäivään pienentääksesi äänenvoimakkuutta. Kun olet tasapainottanut subwoofer-kaiuttimen äänenvoimakkuuden järjestelmän muiden kaiuttimien kanssa, sinun ei pitäisi joutua muuttamaan äänenvoimakkuusasetusta.

Ohjeita Subwooferin äänenvoimakkuuden asettamiseen:

- Joskus musiikille ihanteellinen subwoofer-kaiuttimen äänenvoimakkuus on liian suuri elokuville, kun taas elokuvien ihanteellinen asetusta on liian hiljainen musiikille. Kun säädät subwoofer-kaiuttimen äänenvoimakkuuden, kuuntele sekä musiikkia että elokuvia voimakkaalla bassolla, ja määritä molempiin sopiva "keskitaso".
- Jos subwoofer-kaiuttimesi vaikuttaa aina liian voimakkaalta tai hiljaiselta, muuta sen paikkaa. Jos subwoofer-kaiutin asetetaan nurkkaan, sen bassoteho lisääntyy. Kun se asetetaan etäämmälle seinistä tai nurkista, sen bassoteho laskee.



Harman International Industries, Inc.  
8500 Balboa Boulevard, Northridge, CA 91329 USA

© 2017 HARMAN International Industries, Inc. Kaikki oikeudet pidätetään.

JBL on HARMAN International Industries, Incorporatedin Yhdysvalloissa ja/tai muissa maissa rekisteröity tavaramerkki. Toimintoja, teknisiä ominaisuuksia ja ulkomuotoa voidaan muuttaa ilman erillistä ilmoitusta.

www.jbl.com

## STAGE SUB A120P

### 12" 500 W aktiivisubwoofer

- 12" (305 mm) polyselluloosa-bassoelementti
- Teho: 250 W RMS (500 W dynaaminen)
- Taajuusvaste: 32 Hz–150 Hz
- Jakotaajuus: 50 Hz– 150 Hz (säädettävä) 24 dB/oiktaavi
- Hallintapainikkeet: Autom. virta, jakosuodatin, taso, vaihe
- Tulo: 1 x linjataso LFE-tuloliitin
- Kotelotyypit: Bassorefleksitoiminto taaksepäin suunnatuilla, viritetyillä porteilla
- Verkkoliitäntä: 120 V, 60 Hz (US), 220-230 V, 50/60 Hz (EU)
- Tehonkulutus (valmiustila/täysi/teho): <0,5 W (valmiustila) / 335W/2A (maks. – 230 V) / 335 W / 4 A (maks. – 120 V)
- Mitat (L x S x K): 390 x 420 x 395 mm
- Paino: ?? lbs (?? kg)

### SUBWOOFER-KAIUTTIMEN SÄÄDÖT: VAIHE

Tämä kytkin valitsee, liikkuuko subwoofer-kaiuttimien mäntämäinen liikkuva osa sisään ja ulos tasatahdissa pääkaiuttimien kanssa. Mikäli subwoofer-kaiutin soi eri vaiheessa kuin pääkaiuttimet, niiden ääniaallot voivat osittain kumota subwoofer-kaiuttimen ääniaallot, heikentäen bassotehoja ja äänentoistoa. Tämä ilmiö riippuu osaltaan kaikkien kaiuttimien sijainnista suhteessa toisiinsa ja huoneessa oleviin kuulijoihin.

Vaikkakin useimmissa tapauksissa vaihe-kytkin tulisi jättää "Normal" -asentoon, sille ei ole olemassa täysin oikeaa asetusta. Kun subwoofer-kaiutin on oikeassa vaiheessa pääkaiuttimien kanssa, ääni on selkeämpi ja toimii paremmin. Lyömäsoitinten äänet, kuten rummut, piano sekä näppäilyt kielet kuulostavat aidommalta. Paras tapa määrittää vaihe-kytkimen asetusta on kuunnella hyvin tuntemaasi musiikkia ja asettaa kytkin asentoon, jossa rummuilla ja muilla lyömäsoitinten äänillä on maksimaalinen äänentoisto.

### MUKANA TULEVIEN MATTOPIIKKIEN KÄYTTÖ

Mukana tulee neljä metallipiikkiä, jotka on tarkoitettu käytettäväksi, jos sijoitat subwoofer-kaiuttimen maton päälle. Älä käytä piikkejä, jos sijoitat subwooferkaiuttimen paljalle pinnalle.

### Piikkien kiinnittäminen:

1. Käännä subwoofer-kaiutin varovasti sivuttain (ei etuosan tai takaosan varaan) pehmeälle, naarmuttamattomalle pinnalle.
2. Kierrä piikit kiinni kunkin jalan kierteiseen aukkoon. Varmista, että kaikki piikit on kierretty täysin kiinni, jotta kaiutin seisoo tukevasti.

**Huomaa:** ÄLÄ KOSKAAN vedä subwoofer-kaiutinta siirtääksesi sitä. Nosta subwoofer-kaiutin aina varovasti ja kannu se uuteen sijaintipaikkaansa.



# STAGE A100P/A120P

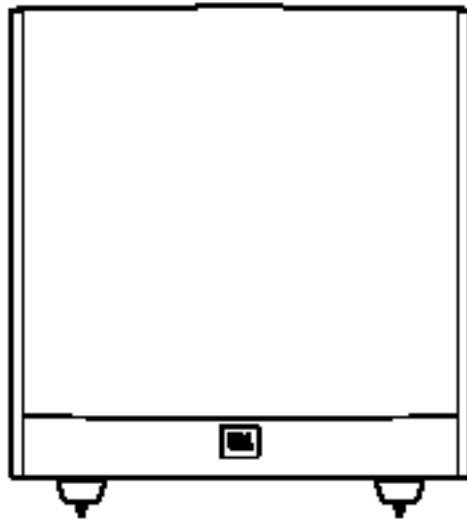

- Powered Subwoofer • Caisson de graves actif • Subwoofer alimentado
- Leistungsstarker Subwoofer • Subwoofer alimentato • パワード・サブウー  
ファー • 강력한 서브우퍼 • Subwoofer alimentado • Aktiv subwoofer
  - Aktiivinen alibassokaiutin • Aktiv subwoofer • Aktiv subwoofer
- Aangedreven subwoofer • Aktywny głośnik niskotonowy • 通電式重低音喇叭
  - 有源低音扬声器 • Subwoofer bertenaga • Активный сабвуфер

**MODE D'EMPLOI**





# STAGE A100P/A120P

Caisson de graves actif

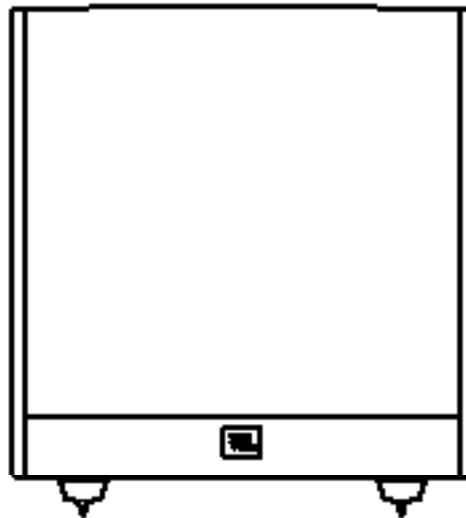

A120P/A100P

## MERCI D'AVOIR CHOISI CE PRODUIT JBL®

Votre nouveau caisson de graves actif JBL® comprend un transducteur et un amplificateur intégré hautes performances qui fournissent des performances en basses fréquences puissantes, dynamiques et précises qui apportent de la vie à vos bandes son et musiques de film. Et avec son filtre réglable, ses réglages de phase et sa marche/arrêt automatique, il est également simple à brancher et à configurer.

Nous sommes persuadés que ce caisson de graves JBL vous offrira chaque note de plaisir que vous vous attendez - et que lorsque vous penserez à acheter un équipement audio supplémentaire pour votre domicile, voiture ou bureau, vous choisirez de nouveau des produits JBL.

Ce guide de démarrage rapide contient toutes les informations dont vous avez besoin pour configurer, brancher et régler votre nouveau caisson de graves. Pour des informations plus détaillées, consultez notre site Web : [www.jbl.com](http://www.jbl.com).

## ÉLÉMENTS INCLUS

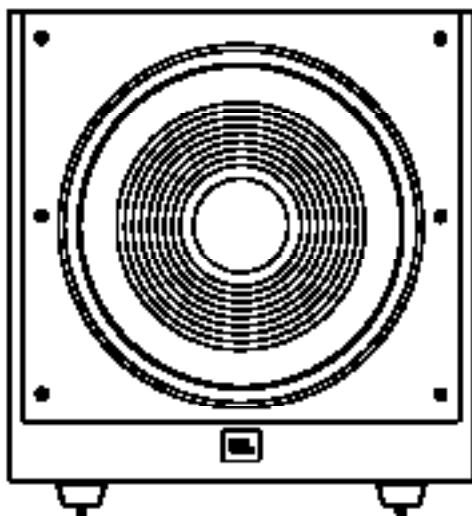

4X



1X

Remarque : le type de prise électrique varie selon la région.

## MODE D'EMPLOI

## COMMANDES ET CONNEXIONS ARRIÈRE DU CAISSON DE GRAVES

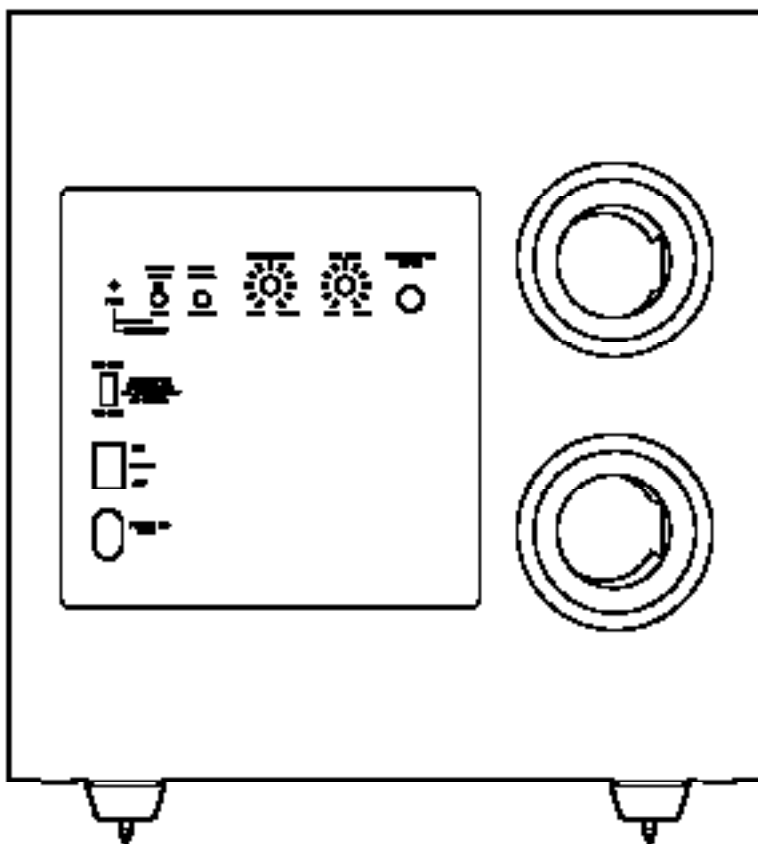

### 1) Mode d'alimentation :

lorsque cette commande est sur la position Auto, le caisson de graves se met en veille. Il s'allume automatiquement quand un signal audio est détecté sur ses entrées, il se remet en veille lorsqu'aucun signal audio n'est détecté pendant environ 10 minutes. Lorsque ce réglage est sur On, le caisson de graves reste allumé jusqu'à ce que le Commutateur marche/arrêt soit réglé sur Off.

### 2) DEL marche/veille :

quand le commutateur d'alimentation est en position On, cette DEL indique si le caisson de graves est allumé ou en veille.

- Quand la DEL est bleue, le caisson de graves est allumé.
- Quand la DEL est rouge, le caisson de graves est en veille.

### 3) Commutateur de phase :

ce commutateur détermine si le déplacement en va-et-vient du transducteur du caisson de graves se produit en phase avec les enceintes principales. Si le caisson de graves devait être déphasé avec les enceintes principales, les ondes sonores de celles-ci pourraient partiellement étouffer les ondes sonores du caisson de graves, réduire les performances des graves et l'impact sonore. Ce phénomène dépend en partie du placement respectif de toutes les enceintes entre elles et par rapport à la position d'écoute.

### 4) Commande de répartition :

cette commande détermine la plus haute fréquence à laquelle le caisson de graves reproduit les sons. Plus vous réglez haute la commande de répartition, plus haute est la fréquence de fonctionnement du caisson de graves et plus ses graves se « superposent » à ceux de l'enceinte. Ce réglage permet d'obtenir une transition en douceur des fréquences basses entre le caisson de graves et les enceintes pour des pièces différentes et divers emplacements de caissons de graves.

### 5) Volume :

utilisez cette commande pour ajuster le volume du caisson de graves. Tournez le bouton dans le sens horaire pour augmenter le volume ; tournez le bouton dans le sens trigonométrique pour diminuer le volume.

### 6) Caisson de graves (entrée LFE) :

connectez le caisson de graves à la sortie dédiée caisson de graves / LFE d'un récepteur/processeur.

### 7) Commutateur d'alimentation :

basculez ce commutateur en position « On » pour allumer le caisson de graves. Lorsque vous quittez votre domicile, ou si vous n'utilisez pas le caisson de graves pendant un certain temps, basculez ce commutateur en position « Off » pour économiser l'énergie.

### 8) Entrée secteur :

après avoir effectué et vérifié les branchements d'entrée du caisson de graves, branchez le cordon secteur dans une prise électrique active et directe pour le bon fonctionnement du caisson de graves. NE BRANCHEZ PAS le cordon secteur sur des prises d'accessoires présentes sur certains composants audio.

## POSITIONNEMENT DU CAISSON DE GRAVES

Les performances d'un caisson de graves dépendent directement de sa position dans la pièce d'écoute et de sa position physique par rapport aux autres enceintes du système.

Bien qu'il soit en général vrai que nos oreilles n'entendent pas les sons directionnels aux basses fréquences de fonctionnement des caissons de graves, lors de l'installation d'un caisson de graves dans l'espace limité d'une pièce, les réflexions, les ondes stationnaires et les absorptions produites dans la pièce influenceront fortement les performances de tout système de caisson de graves. En conséquence, l'emplacement spécifique du caisson de graves dans la pièce devient important pour la quantité et la qualité des graves produits.

Par exemple, le placement d'un caisson de graves à côté d'une paroi augmente en général la quantité de graves dans la pièce ; son placement dans un coin **(1)** maximise en général la quantité de graves dans la pièce. Toutefois, le placement dans un coin augmente également l'effet destructif des ondes stationnaires sur les performances des graves. Cet effet peut varier en fonction de la position d'écoute, certaines positions d'écoute peuvent produire de très bons résultats alors que d'autres produisent trop (ou trop peu) de graves à certaines fréquences.

Dans beaucoup de pièces, le positionnement du caisson de graves le long du même plan que les enceintes gauches et droites **(2)** peut produire la meilleure intégration entre le son du caisson de graves et celui des enceintes gauches et droites. Dans certaines pièces, les meilleures performances peuvent même être obtenues en plaçant le caisson de graves derrière la position d'écoute **(3)**.

Nous vous recommandons vivement d'expérimenter diverses positions avant de choisir un emplacement final pour votre caisson de graves. Un moyen de déterminer le meilleur emplacement pour le caisson de graves est de le placer temporairement dans la position d'écoute et d'écouter une musique avec des graves forts. Déplacez-vous en diverses positions de la pièce pendant que le système diffuse la musique (placez vos oreilles où le caisson de graves devrait se trouver), et écoutez jusqu'à ce que vous trouviez l'emplacement offrant les meilleures performances pour les graves. Positionnez alors le caisson de graves à cet emplacement.

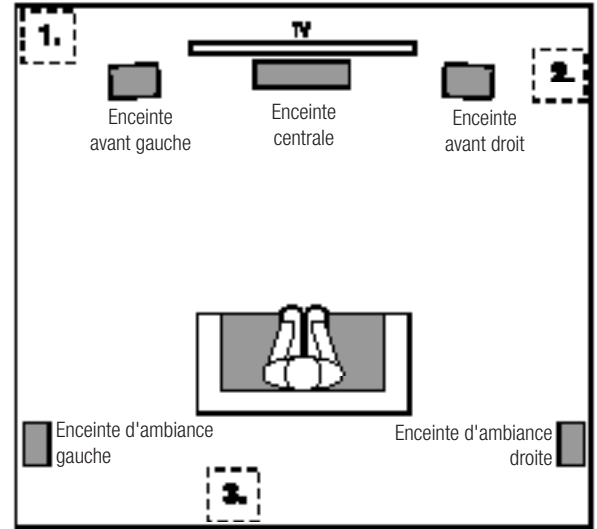

## BRANCHEMENT DU CAISSON DE GRAVES

### VERS UN RÉCEPTEUR OU UN PRÉAMPLIFICATEUR/PROCESSEUR AVEC UNE SORTIE FILTRÉE PASSE-BAS (LFE) DÉDIÉE AU CAISSON DE GRAVES

#### Récepteur / processeur

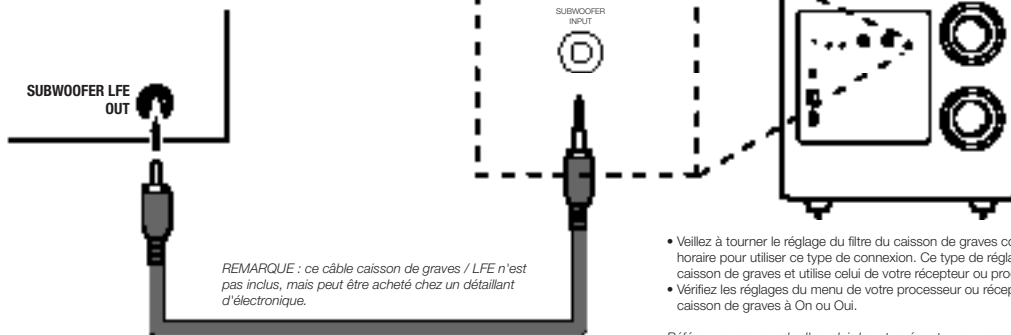

- Veillez à tourner le réglage du filtre du caisson de graves complètement dans le sens horaire pour utiliser ce type de connexion. Ce type de réglage évite le filtre interne du caisson de graves et utilise celui de votre récepteur ou processeur.
- Vérifiez les réglages du menu de votre processeur ou récepteur et réglez la sélection du caisson de graves à On ou Oui.

Référez-vous au mode d'emploi de votre récepteur ou processeur pour plus d'informations sur la disposition et la configuration des enceintes.

### VERS UN RÉCEPTEUR OU PRÉAMPLI/PROCESSEUR AVEC SORTIES PRÉAMPLIFICATEUR

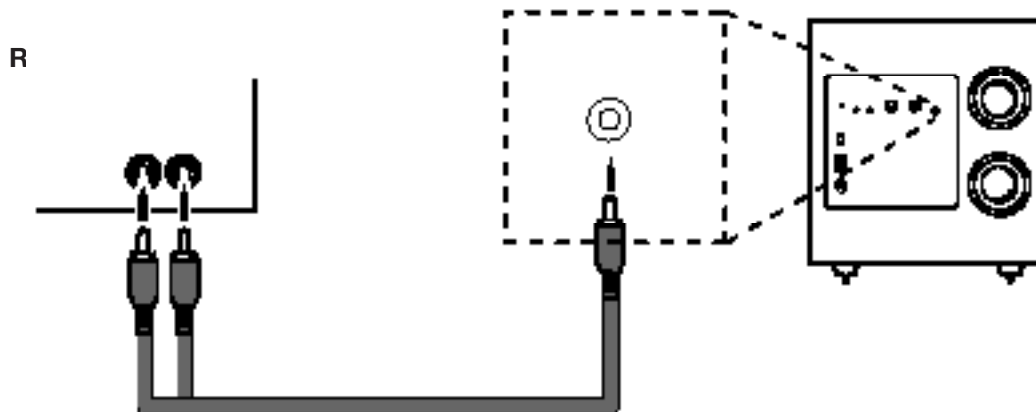

3  
B,  
it



## STAGE SUB A100P

### Caisson de graves actif 300 watts 250 mm (10")

- Haut-parleur basses fréquences de 250 mm (10") en polycellulose
- Alimentation : 150 W RMS (300 W dynamiques)
- Réponse en fréquence : 32 Hz - 150 Hz
- Fréquences de croisement : 50 Hz – 150 Hz (variable) 24 dB/octave
- Commandes : alimentation auto, filtre, niveau, phase
- Entrée : une (1) entrée LFE niveau ligne
- Type de caisson : Bass-Reflex via évent accordé vers l'arrière
- Alimentation électrique requise : 120 V, 60 Hz (US), 220 V - 230 V, 50/60 Hz (EU)
- Consommation électrique (veille/max/allumé) : <0,5 W (veille) / 205 W/1,6 A (max – 230 V) / 205 W/3,15 A (max – 120 V)
- Dimensions (L x P x H) : 335 x 380 x 340 mm
- Poids : ?? kg (?? lbs)

## UTILISATION DU CAISSON DE GRAVES

### MARCHE ET ARRÊT DU CAISSON DE GRAVES

Basculez le commutateur d'alimentation du caisson de graves en position On. Basculez ensuite le commutateur de mode d'alimentation Power Mode en position Auto. Le caisson de graves s'allume automatiquement quand il reçoit un signal audio, il se met en veille s'il ne reçoit aucun signal non audio pendant environ 10 minutes. La DEL du caisson de graves est bleue quand le caisson de graves est allumé et rouge quand il est en veille.

Si vous n'utiliserez pas le caisson de graves pendant un certain temps, par exemple si vous partez en vacances, basculez le commutateur Power Switch sur la position Off.

### RÉGLAGES DU CAISSON DE GRAVES : CROISEMENT

La commande de répartition règle le filtre de répartition passe-bas intégré du caisson de graves de 50 Hz à 150 Hz. Plus vous réglez haute la commande de répartition, plus haute est la fréquence de fonctionnement du caisson de graves et plus ses graves se « superposent » à ceux de l'enceinte. Ce réglage permet d'obtenir une transition en douceur des fréquences basses entre le caisson de graves et les enceintes pour des pièces différentes et divers emplacements de caissons de graves.

Pour régler la commande de répartition, écoutez la progressivité des graves. Si les graves semblent trop forts à certaines fréquences, essayez un réglage de la commande de répartition plus bas. Si les graves semblent trop faibles à certaines fréquences, essayez un réglage de la commande de répartition plus élevé.

### RÉGLAGES DU CAISSON DE GRAVES : VOLUME

Utilisez la commande de volume pour ajuster le volume du caisson de graves. Tournez le bouton dans le sens horaire pour augmenter le volume du caisson de graves, tournez le bouton dans le sens trigonométrique pour diminuer le volume. Une fois que vous avez équilibré le volume du caisson de graves avec celui des autres enceintes de votre système, vous ne devriez plus avoir à le modifier.

Remarques sur le réglage du volume du caisson de graves :

- Le réglage idéal du volume du caisson de graves pour la musique est parfois trop fort pour les films, alors que le paramètre idéal pour les films est trop atténué pour la musique. Lors du réglage du volume du caisson de graves, écoutez de la musique et des films avec un fort contenu de graves, puis trouvez un niveau de volume moyen qui fonctionne dans les deux cas.
- Si votre caisson de graves semble toujours trop fort ou trop atténué, vous pouvez devoir le positionner dans un emplacement différent. Le positionnement du caisson de graves dans un coin aura tendance à augmenter son volume de graves, alors que son éloignement des parois ou des coins aura tendance à le diminuer.

## STAGE SUB A120P

### Caisson de graves actif 500 watts 250 mm (12")

- Haut-parleur basses fréquences de 305mm (12") en polycellulose
- Alimentation : 250W RMS (500W dynamiques)
- Réponse en fréquence : 32 Hz - 150 Hz
- Fréquences de croisement : 50 Hz – 150 Hz (variable) 24 dB/octave
- Commandes : alimentation auto, filtre, niveau, phase
- Entrée : 1 entrée LFE niveau ligne
- Type de caisson : Bass-Reflex via évent accordé vers l'arrière
- Alimentation électrique requise : 120 V, 60 Hz (US) 220 V - 230 V, 50/60 Hz (EU)
- Consommation électrique (veille/max/allumé) : <0,5 W (veille) / 335W/2A (max – 230 V) / 335W/4A (max – 120 V)
- Dimensions (L x P x H) : 390 x 420 x 395 mm
- Poids : ?? kg (?? lbs)

### RÉGLAGES DU CAISSON DE GRAVES : PHASE

Le commutateur Phase détermine si le déplacement en va-et-vient du transducteur du caisson de graves se produit en phase avec les enceintes. Si le caisson de graves devait être déphasé par rapport aux enceintes, les ondes sonores de celles-ci pourraient partiellement étouffer les ondes du caisson de graves, réduire les performances des graves et l'impact sonore. Ce phénomène dépend en partie du placement respectif de toutes les enceintes entre elles et par rapport aux auditeurs.

Bien que dans la plupart des cas vous devez laisser le commutateur Phase en position « Normal », il n'y a pas de bon réglage pour le commutateur de phase. Quand le caisson de graves est correctement en phase avec les enceintes, le son est plus clair et a un impact maximum, et les sons percussifs comme ceux des percussions, du piano et des cordes pincées sembleront plus réalistes. La meilleure manière de régler le commutateur Phase est d'écouter une musique que vous connaissez bien et de le basculer dans la position qui donne aux percussions et aux autres sons percussifs un impact maximal.

### UTILISATION DES POINTES POUR TAPIS FOURNIES

Quatre pointes métalliques sont fournies et destinées au placement du caisson de graves sur une surface recouverte de moquette. N'utilisez pas ces pointes si le caisson de graves se trouve sur une surface sans moquette.

#### Insertion des pointes :

1. Posez doucement le caisson de graves sur son côté (pas sur sa façade ou son dos) sur une surface douce et non abrasive.
2. Vissez chaque pointe dans l'insert fileté de chaque pied. Vérifiez que les quatre pointes sont vissées complètement pour la stabilité.

**Remarque :** ne faites JAMAIS glisser le caisson de graves pour le déplacer. Soulevez toujours le caisson de graves avec précaution et transportez-le à son nouvel emplacement.



HARMAN International Industries, Inc.  
8500 Balboa Boulevard, Northridge, CA 91329 USA

© 2017 HARMAN International Industries, Inc. Tous droits réservés.

JBL est une marque commerciale de HARMAN International Industries, Incorporated, déposée aux États-Unis et/ou dans d'autres pays. Les caractéristiques, les spécifications et l'aspect sont susceptibles d'être modifiés sans préavis.

www.jbl.com





# STAGE A100P/A120P

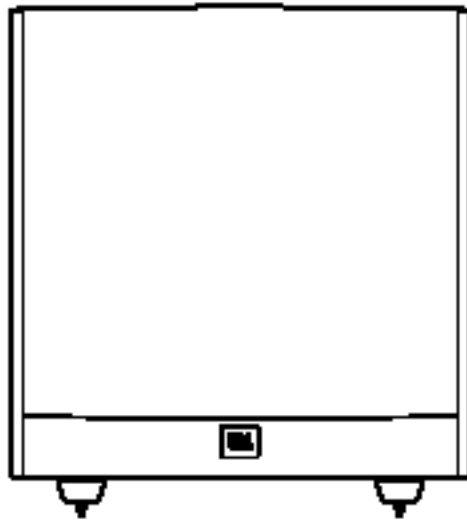

- Powered Subwoofer • Caisson de graves actif • Subwoofer alimentado
- Leistungsstarker Subwoofer • Subwoofer alimentato • パワード・サブウー  
ファー • 강력한 서브우퍼 • Subwoofer alimentado • Aktiv subwoofer
- Aktiivinen alibassokaiutin • Aktiv subwoofer • Aktiv subwoofer
- Aangedreven subwoofer • Aktywny głośnik niskotonowy • 通電式重低音喇叭
- 有源低音扬声器 • Subwoofer aktif • Активный сабвуфер

**BUKU PETUNJUK PEMILIK**





# STAGE A100P/A120P

Subwoofer aktif

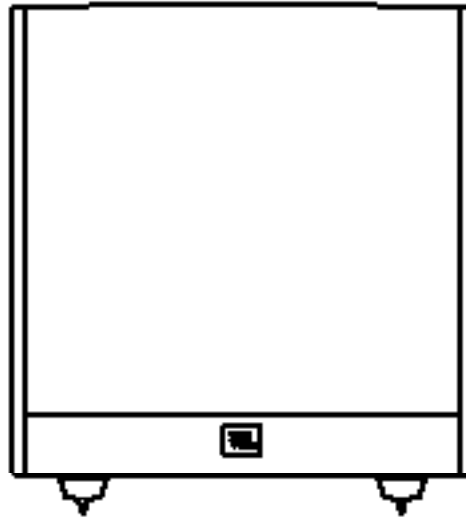

A120P/A100P

## TERIMA KASIH TELAH MEMILIH PRODUK JBL® INI

Subwoofer JBL® baru milik Anda ini menggunakan transduser performa tinggi dan amplifier internal yang memberikan performa frekuensi rendah yang akurat, dinamis dan bertenaga yang membuat lagu-lagu film dan musik Anda menjadi hidup. Dan dengan crossover yang dapat disesuaikan, kontrol fase, dan penyalan/pematian otomatis, alat ini juga mudah disambungkan dan diatur.

Kami yakin subwoofer JBL ini akan menyuguhkan setiap nada menyenangkan yang Anda harapkan – dan ketika Anda berniat untuk membeli perlengkapan audio tambahan untuk rumah, mobil atau kantor Anda, tentu pilihan Anda adalah produk JBL.

Panduan memulai cepat ini berisikan semua informasi yang Anda butuhkan untuk mengatur, menyambungkan, dan menyesuaikan subwoofer baru. Untuk informasi lebih lengkap, silakan kunjungi situs kami: [www.jbl.com](http://www.jbl.com).

## ISI KOTAK

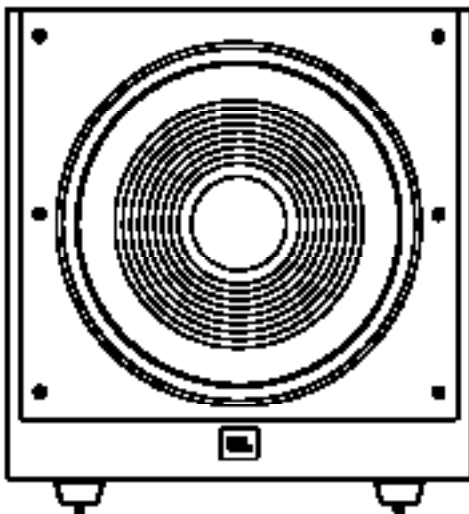

4X



1X

Catatan: Jenis steker berbeda-beda tergantung wilayah.

**BUKU PETUNJUK PEMILIK**

## KONEKSI DAN KONTROL PANEL BELAKANG SUBWOOFER

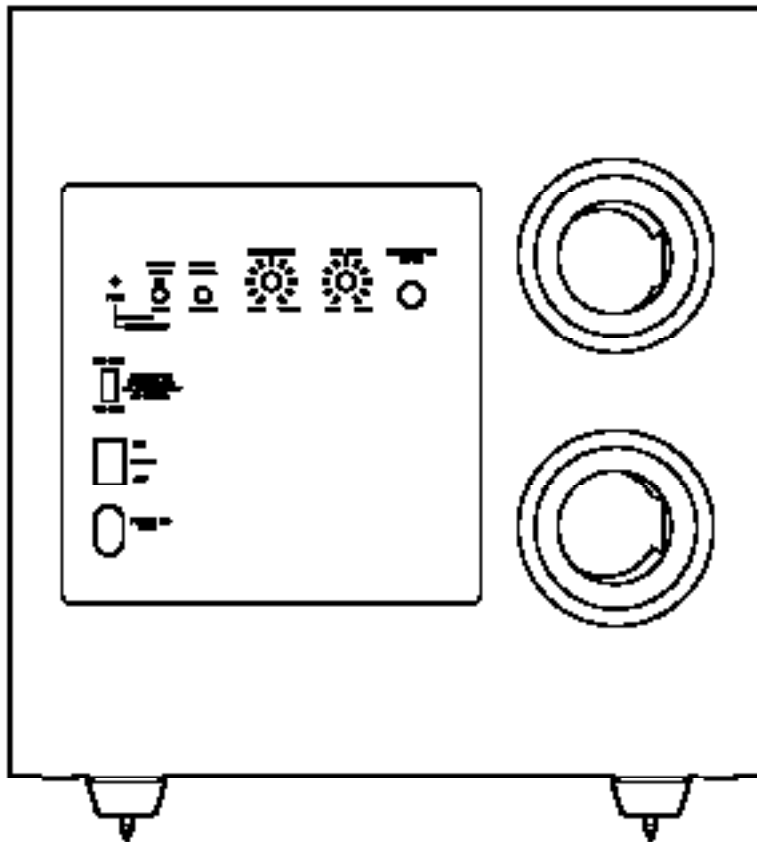

### 1) Mode Daya:

Ketika diubah ke posisi 'Auto', subwoofer akan berada dalam mode Standby (Siaga). Subwoofer akan menyala secara otomatis ketika sinyal audio terdeteksi dan akan kembali ke mode Standby (Siaga) ketika tidak ada sinyal audio yang terdeteksi setelah sekitar 10 menit. Mengatur sakelar ini ke 'On' menjaga subwoofer tetap mendapat daya hingga Sakelar Power (Daya) diubah ke 'Off'.

### 2) LED On/Standby:

Ketika Sakelar Power (Daya) berada pada posisi 'On', LED ini menunjukkan apakah subwoofer sedang berada pada keadaan On (Menyala) atau Standby (Siaga).

- Ketika LED menyala biru, subwoofer sedang On (Menyala).
- Ketika LED menyala merah, subwoofer sedang dalam mode Standby (Siaga).

### 3) Sakelar Fase:

Sakelar ini menentukan apakah gerakan seperti piston yang dilakukan transduser subwoofer bergerak masuk dan keluar satu fase dengan speaker utama. Jika subwoofer akan bermain tidak satu fase dengan speaker utama, gelombang suara dari speaker utama sebagian akan membatalkan gelombang suara dari subwoofer, mengurangi performa bas dan hentakan bunyi. Fenomena ini sebagian tergantung pada penempatan semua speaker secara relatif terhadap posisi mendengar dan terhadap satu sama lain di dalam ruangan.

### 4) Kontrol Crossover:

Kontrol ini menentukan frekuensi suara tertinggi yang dihasilkan subwoofer. Semakin tinggi Anda mengatur kontrol Crossover, semakin tinggi frekuensi subwoofer akan beroperasi dan semakin banyak basnya akan "bertumpang tindih" dengan bas speaker. Penyesuaian ini membantu menghasilkan peralihan frekuensi bas yang halus antara subwoofer dan speaker untuk beragam ruangan dan lokasi subwoofer.

### 5) Volume:

Gunakan kontrol ini untuk menyesuaikan volume subwoofer. Putar kenop searah jarum jam untuk memperbesar volume, putar kenop berlawanan arah jarum jam untuk memperkecil volume.

### 6) Subwoofer (Input LFE):

Sambungkan subwoofer ke output LFE / subwoofer khusus pada penerima/prosesor.

### 7) Sakelar Daya:

Atur sakelar ini ke posisi 'On' untuk menyalakan subwoofer. Jika Anda akan meninggalkan rumah, atau tidak akan menggunakan subwoofer dalam jangka waktu panjang, atur sakelar ini ke posisi 'Off' untuk menghemat energi.

### 8) Input Daya:

Setelah Anda membuat dan memastikan koneksi input subwoofer, colokkan kabel daya ke stopkontak aktif tanpa sakelar untuk mengoperasikan subwoofer dengan benar. JANGAN colokkan kabel daya ke stopkontak aksesoris yang ditemukan pada sejumlah komponen audio.

## MENEMPATKAN SUBWOOFER

Performa subwoofer ini dipengaruhi langsung oleh penempatannya dalam ruang dengar dan posisi fisik relatifnya terhadap speaker-speaker lain di dalam sistem.

Walaupun memang benar bahwa telinga kita umumnya tidak mendengar suara berarah pada frekuensi rendah tempat subwoofer beroperasi, ketika memasang subwoofer di dalam batasan-batasan sebuah ruangan, gelombang tegak dan penyerapan yang dihasilkan di dalam ruangan sangat memengaruhi performa sistem subwoofer mana pun. Sebagai hasilnya, lokasi spesifik subwoofer di dalam ruangan memang sangat berpengaruh terhadap besar dan kualitas bas yang dihasilkan.

Sebagai contoh, menempatkan subwoofer di dekat dinding biasanya akan meningkatnya besarnya bas dalam ruangan; menemukannya di satu sudut **(1)** biasanya akan memaksimalkan besarnya bas dalam ruangan. Namun, penempatan di sudut juga akan memperbesar efek destruktif gelombang tegak terhadap performa bas. Efek ini bisa bervariasi tergantung pada posisi mendengar – posisi mendengar tertentu bisa memberikan hasil yang sangat baik sementara posisi lainnya bisa memberikan bas terlalu banyak (terlalu sedikit) pada frekuensi tertentu.

Dalam banyak ruangan, penempatan subwoofer di bidang yang sama dengan speaker kiri dan kanan **(2)** bisa menghasilkan perpaduan terbaik antara suara subwoofer dan suara dari speaker kiri dan kanan. Dalam sebagian ruangan, performa terbaik bisa dihasilkan dari menempatkan subwoofer di belakang posisi mendengar **(3)**.

Anda sangat disarankan untuk melakukan sejumlah percobaan penempatan sebelum memilih lokasi akhir subwoofer. Salah satu cara untuk menentukan lokasi terbaik adalah dengan menemukannya secara sementara pada posisi mendengar dan memainkan musik yang kadar basnya kuat. Gerakkan ke berbagai lokasi dalam ruangan tempat sistem dimainkan (tempatkan telinga Anda di tempat subwoofer akan ditempatkan), dan dengarkan hingga Anda menemukan lokasi yang performa basnya paling baik. Tempatkan subwoofer di lokasi tersebut.

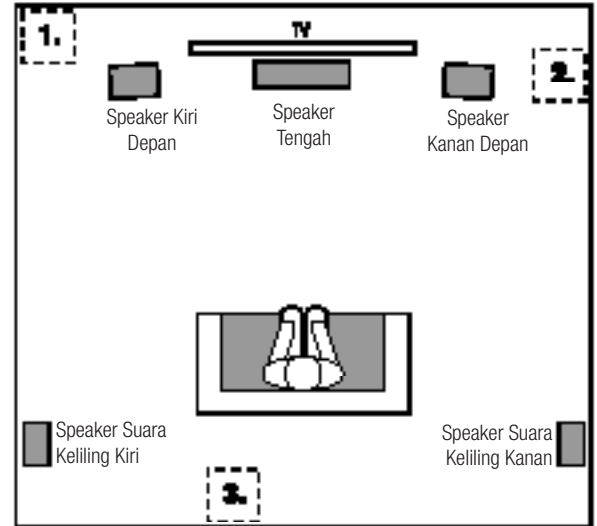

## MENYAMBUNGKAN SUBWOOFER

### KE PENERIMA ATAU PREAMP/PROSESOR DENGAN OUTPUT SUBWOOFER KHUSUS TERFILTER LOLOS-RENDAH (LFE)

Penerima/Prosesor

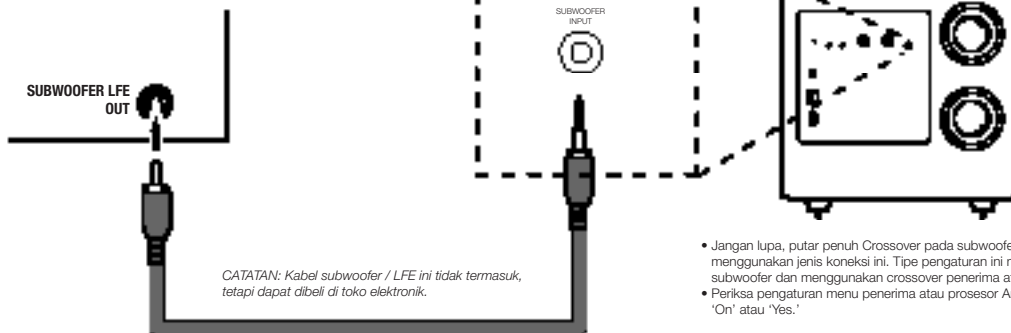

- Jangan lupa, putar penuh Crossover pada subwoofer searah putaran jarum jam ketika menggunakan jenis koneksi ini. Tipe pengaturan ini memintas crossover internal subwoofer dan menggunakan crossover penerima atau prosesor Anda.
- Periksa pengaturan menu penerima atau prosesor Anda dan atur pilihan subwoofer ke 'On' atau 'Yes.'

Untuk informasi lebih lengkap mengenai pengaturan dan konfigurasi speaker, silakan baca buku petunjuk penerima/prosesor.

### KE PENERIMA ATAU PREAMP/PROSESOR DENGAN OUTPUT PREAMP

P

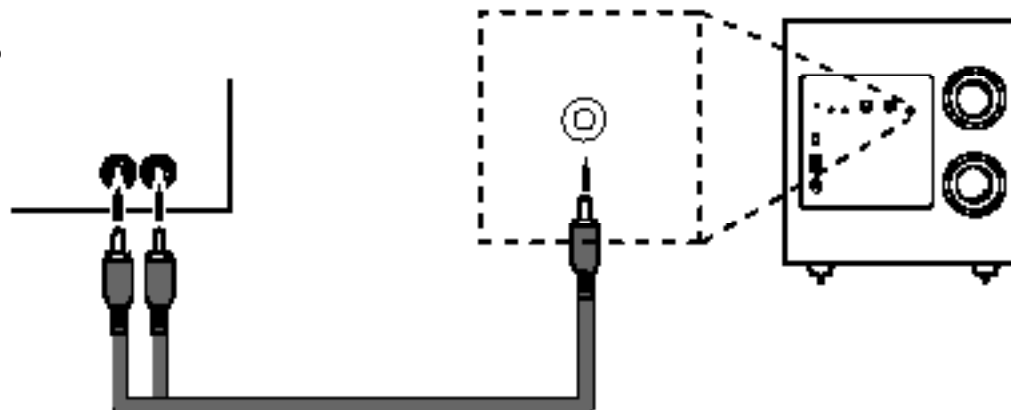



## STAGE SUB A100P

### Subwoofer 10" berdaya 300 Watt

- Woofer Frekuensi Rendah Poliselulose 10" (250mm)
- Daya: 150W RMS (300W Dinamis)
- Respons Frekuensi: 32Hz - 150Hz
- Frekuensi Crossover: 50Hz – 150Hz (variabel) 24dB/oktaf
- Kontrol: Daya Otomatis, Crossover, Level, Fase
- Input: Satu (1) Input LFE Line-Level
- Tipe Wadah: Bass-Reflex melalui Lubang Tembak Belakang yang Disesuaikan
- Persyaratan Daya: 120V, 60Hz (AS) ; 220V-230V, 50/60Hz (UE)
- Konsumsi Daya (Siaga/Penuh/Daya): <0,5W (siaga) / 205W/1,6A (maks – 230V) / 205W/3,15A (maks – 120V)
- Ukuran (P x L x T): 335 x 380 x 340mm
- Berat: ??lbs (??kg)

## MENGOPERASIKAN SUBWOOFER

### MENYALAKAN DAN MEMATIKAN SUBWOOFER

Atur Sakelar Daya subwoofer ke posisi 'On'. Sekarang, atur Mode Daya subwoofer ke posisi 'Auto'. Subwoofer secara otomatis akan menyalakan dirinya sendiri ketika menerima sinyal audio, dan akan berpindah ke mode Standby (Siaga) setelah tidak menerima sinyal audio selama sekitar 10 menit. LED subwoofer akan menyala biru ketika subwoofer sedang menyala dan akan menyala merah ketika subwoofer sedang Standby (Siaga).

Jika Anda tidak akan menggunakan subwoofer dalam periode panjang – misalnya jika Anda sedang berlibur – atur Sakelar Daya ke posisi 'Off'.

### PENYESUAIAN SUBWOOFER: CROSSOVER

Kontrol Crossover menyesuaikan crossover filter lolos-rendah internal subwoofer antara 50Hz dan 150Hz. Semakin tinggi Anda mengatur kontrol Crossover, semakin tinggi frekuensi subwoofer akan beroperasi dan semakin banyak bas-nya akan 'bertumpang tindih' dengan bas speaker. Penyesuaian ini membantu menghasilkan peralihan frekuensi bas yang halus antara subwoofer dan speaker untuk beragam ruangan dan lokasi subwoofer.

Untuk mengatur kontrol Crossover, dengarkan kelembutan bas. Jika bas terdengar terlalu kuat pada frekuensi tertentu, coba turunkan pengaturan kontrol Crossover. Jika bas terdengar terlalu lemah pada frekuensi tertentu, coba naikan pengaturan kontrol Crossover.

### PENYESUAIAN SUBWOOFER: VOLUME

Gunakan kontrol volume untuk mengatur volume subwoofer. Putar kenop searah jarum jam untuk memperbesar volume subwoofer, putar kenop berlawanan arah jarum jam untuk memperkecil volume. Setelah Anda menyeimbangkan volume subwoofer dengan volume speaker lainnya dalam sistem Anda, sebaiknya Anda tidak mengubah pengaturan kontrol suara.

Catatan tentang Pengaturan Volume Subwoofer:

- Kadang kala, pengaturan volume subwoofer yang ideal untuk musik terlalu keras untuk film, sementara pengaturan yang ideal untuk film terlalu tenang untuk musik. Ketika mengatur volume subwoofer, dengarkan musik dan film dengan kandungan bas kuat dan temukan tingkat volume 'jalan tengah' yang cocok untuk keduanya.
- Jika subwoofer Anda sepertinya terlalu keras atau terlalu tenang, Anda mungkin perlu menempatkannya di lokasi berbeda. Menempatkan subwoofer di sudut cenderung meningkatkan output basnya, sementara menempatkannya jauh dari dinding atau sudut akan cenderung mengurangi output basnya.

## STAGE SUB A120P

### Subwoofer 12" berdaya 500 Watt

- Woofer Frekuensi Rendah Poliselulose 12" (305mm)
- Daya: 250W RMS (500W Dinamis)
- Respons Frekuensi: 32Hz - 150Hz
- Frekuensi Crossover: 50Hz – 150Hz (variabel) 24dB/oktaf
- Kontrol: Daya Otomatis, Crossover, Level, Fase
- Input: 1 x Input LFE Line-Level
- Tipe Wadah: Bass-Reflex melalui Lubang Tembak Belakang yang Disesuaikan
- Persyaratan Daya: 120V, 60Hz (AS) 220-230V, 50/60Hz (UE)
- Konsumsi Daya (Siaga/Penuh/Daya): <0,5W (siaga) / 335W/2A (maks – 230V) / 335W/4A (maks – 120V)
- Ukuran (P x L x T): 390 x 420 x 395mm
- Berat: ??lbs (??kg)

### PENYESUAIAN SUBWOOFER: FASE

Sakelar Fase menentukan apakah gerakan seperti piston yang dilakukan driver subwoofer bergerak masuk dan keluar satu fase dengan speaker. Jika subwoofer akan bermain tidak satu fase dengan speaker, gelombang suara dari speaker sebagian akan membatalkan gelombang suara dari subwoofer, mengurangi performa bas dan dampak bunyi. Fenomena ini sebagian tergantung pada penempatan semua speaker secara relatif terhadap satu sama lain dan pendengar di dalam ruangan.

Walaupun dalam mayoritas kasus Anda sebaiknya membiarkan sakelar Phase (Fase) dalam posisi 'Normal', tidak ada pengaturan yang sepenuhnya benar untuk sakelar Phase (Fase). Ketika subwoofer diatur fasenya secara benar dengan speaker, suara akan terdengar lebih jelas dan memberikan dampak maksimum. Selain itu, suara perkusi seperti drum, piano dan alat musik petik akan terdengar lebih hidup. Cara terbaik untuk mengatur sakelar Phase (Fase) adalah mendengarkan musik yang Anda kenal dengan baik dan mengaturnya pada posisi yang memberikan dampak suara maksimum bagi drum dan alat musik perkusi lainnya.

### MENGGUNAKAN PASAK KARPET YANG DISEDIAKAN

Empat pasak logam disediakan untuk digunakan ketika menempatkan subwoofer pada permukaan berlapis karpet. Jangan menggunakan pasak ini ketika menempatkan subwoofer pada permukaan tidak berlapis karpet.

### Untuk memasukkan pasak:

1. Secara perlahan rebahkan subwoofer menggunakan bagian sisinya (bukan depan atau belakang) pada permukaan yang empuk dan tidak kasar.
2. Sekrupkan masing-masing pasak ke dalam lubang berulir pada masing-masing kaki. Pastikan keempat pasak telah disekrupkan sepenuhnya agar stabil.

**Catatan:** JANGAN SEKALI-KALI menyeret subwoofer untuk memindahkannya. Selalu angkat subwoofer dengan hati-hati dan bawalah ke lokasinya yang baru.



HARMAN International Industries, Inc.  
8500 Balboa Boulevard, Northridge, CA 91329 USA

© 2017 HARMAN International Industries, Inc. Hak cipta dilindungi undang-undang.

JBL adalah merek dagang HARMAN International Industries, Incorporated, yang terdaftar di Amerika Serikat dan/atau negara lainnya.

Fitur, spesifikasi, dan penampilan produk dapat berubah tanpa pemberitahuan.

www.jbl.com

# STAGE A100P/A120P

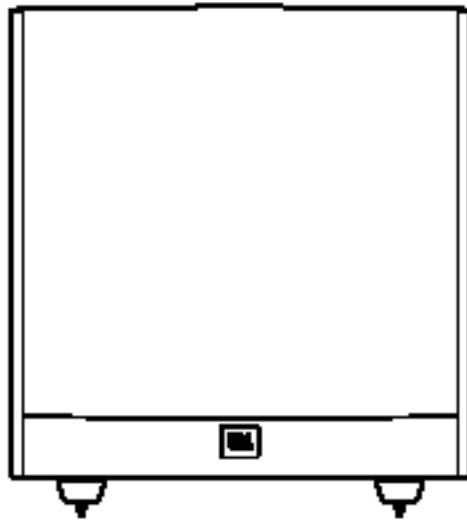

- Powered Subwoofer • Caisson de graves actif • Subwoofer alimentado
- Leistungsstarker Subwoofer • Subwoofer amplificato • パワード・サブウー  
ファー • 강력한 서브우퍼 • Subwoofer alimentado • Aktiv subwoofer
  - Aktiivinen alibassokaiutin • Aktiv subwoofer • Aktiv subwoofer
- Aangedreven subwoofer • Aktywny głośnik niskotonowy • 通電式重低音喇叭
  - 有源低音扬声器 • Subwoofer bertenaga • Активный сабвуфер







# STAGE A100P/A120P

Subwoofer amplificato

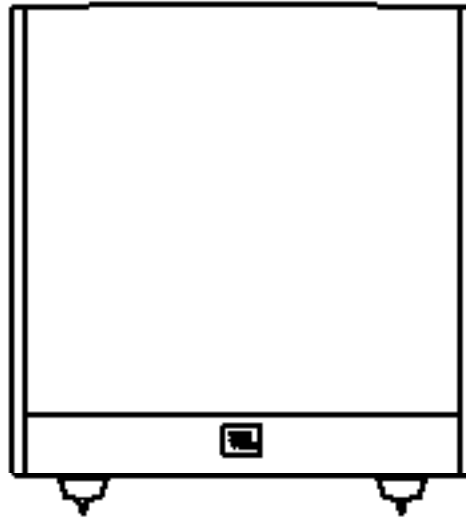

A120P/A100P

## GRAZIE PER AVER SCELTO QUESTO PRODOTTO JBL®

Il suo nuovo subwoofer amplificato JBL® incorpora un trasduttore ad alte prestazioni ed un amplificatore integrato che offre potenza, dinamica ed accuratezza elevati per portare in vita le colonne sonore dei film e la musica. E grazie al crossover regolabile, ai controlli di fase e all'accensione/spegnimento automatici, è anche semplice da collegare e configurare.

Siamo certi che questo subwoofer JBL possa garantire la massima qualità d'ascolto che vi aspettate e che per l'acquisto di altra attrezzatura audio per la casa, l'autovettura o l'ufficio sceglierete nuovamente prodotti JBL.

Questa Guida Rapida contiene tutte le informazioni necessarie per configurare, collegare e regolare il suo nuovo subwoofer. Per informazioni più approfondite, visiti il nostro sito web: [www.jbl.com](http://www.jbl.com).

## ARTICOLI INCLISI

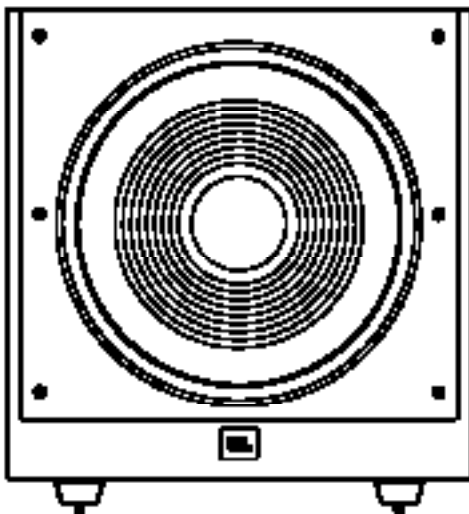

4X



1X

Nota: Il tipo di spina di alimentazione varia a seconda delle regioni.

**MANUALE UTENTE**

## CONTROLLI DEL PANNELLO POSTERIORE DEL SUBWOOFER E COLLEGAMENTI

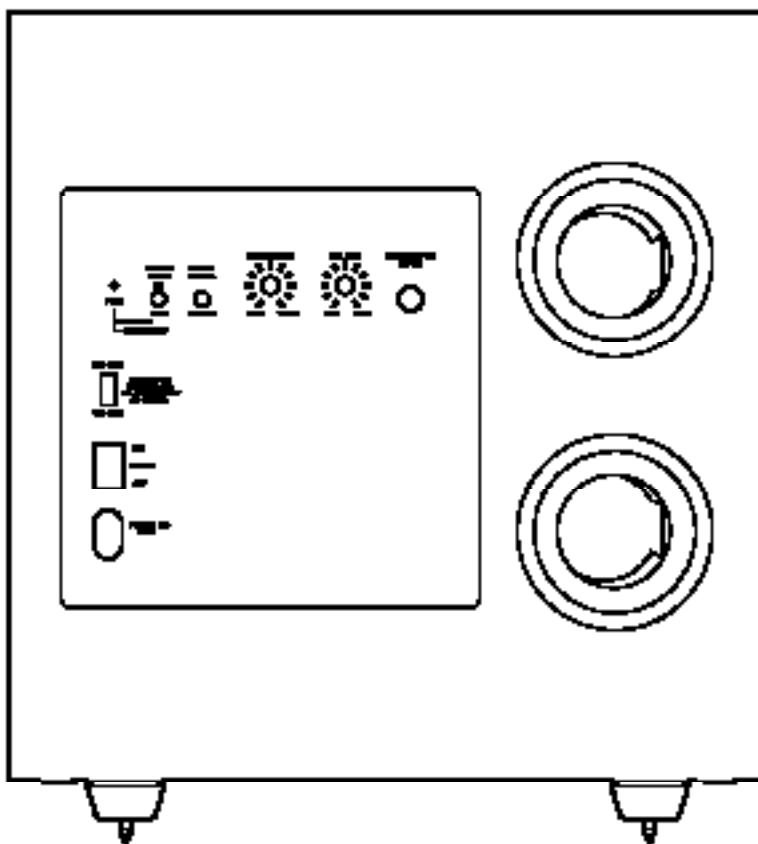

### 1) Modalità di accensione:

Quando si seleziona la posizione "Auto", il subwoofer sarà in modalità Standby. Si accenderà automaticamente quando viene rilevato un segnale audio e ritornerà alla modalità Standby quando non viene rilevato alcun segnale audio per circa 10 minuti. Impostando questo interruttore su "On" (acceso), il subwoofer rimane acceso fino a quando l'interruttore di accensione viene posizionato su "Off" (spento).

### 2) LED On/Standby:

Quando l'interruttore di alimentazione è in posizione "On", questo LED indica se il subwoofer si trova nello stato On o Standby.

- Quando il LED è illuminato di colore blu, il subwoofer è acceso.
- Quando il LED è illuminato di colore rosso, il subwoofer è in modalità di standby.

### 3) Interruttore di fase:

Questo interruttore determina se l'azione di movimento pistonico del trasduttore del subwoofer avviene in fase o fuori fase rispetto ai diffusori principali. Se il subwoofer dovesse funzionare fuori fase rispetto ai diffusori principali, le onde sonore dai diffusori principali potrebbero annullare alcune delle onde sonore provenienti dal subwoofer, riducendo le prestazioni dei bassi e l'impatto sonoro. Questo fenomeno dipende in parte dalla posizione reciproca di tutti i diffusori presenti nell'ambiente e dalla posizione dell'ascoltatore.

### 4) Controllo del crossover:

Questo controllo determina la frequenza massima alla quale il subwoofer riproduce dei suoni. Più elevata è l'impostazione del controllo del crossover, più elevata sarà la frequenza di funzionamento del subwoofer, e maggiore sarà la sovrapposizione dei suoi bassi con quelli dei diffusori. Questa regolazione consente di ottenere una transizione uniforme delle basse frequenze tra il subwoofer e gli speaker per una varietà di ambienti diversi e per differenti posizioni del subwoofer.

### 5) Volume:

Utilizzare questo controllo per regolare il volume del subwoofer. Ruotare la manopola in senso orario per aumentare il volume; ruotare la manopola in senso antiorario per diminuire il volume.

### 6) Subwoofer (Ingresso LFE):

Collegare il subwoofer all'uscita dedicata subwoofer / LFE di un sintoamplificatore/processore.

### 7) Interruttore di alimentazione:

Impostare questo interruttore sulla posizione "On" per accendere il subwoofer. Se vi allontanate da casa o non utilizzate il subwoofer per un lungo periodo di tempo, posizionate questo interruttore in posizione "Off" per risparmiare energia.

### 8) Ingresso alimentazione:

Dopo aver effettuato e verificato il collegamento in ingresso del subwoofer, collegare il cavo di alimentazione ad una presa elettrica attiva e non commutata per il corretto funzionamento del subwoofer.

NON inserire il cavo di alimentazione nelle prese accessorie presenti su alcuni componenti audio.

## POSIZIONAMENTO DEL SUBWOOFER

Le prestazioni di un subwoofer sono direttamente correlate al suo posizionamento nell'ambiente di ascolto ed alla sua posizione fisica rispetto agli altri diffusori dell'impianto.

È noto che, in genere, il nostro udito non avverte i suoni direzionali alle basse frequenze in cui operano i subwoofer. Durante l'installazione di un subwoofer nello spazio limitato di una stanza, il riverbero, le onde stazionarie e gli assorbimenti generati all'interno dell'ambiente influenzeranno considerevolmente le prestazioni di qualunque subwoofer. Di conseguenza, la posizione specifica del subwoofer nell'ambiente diventa importante per la quantità e la qualità dei bassi prodotti.

Ad esempio, posizionando il subwoofer accanto ad una parete in genere aumenterà la quantità di bassi nella stanza; posizionandolo in un angolo **(1)** generalmente massimizzerà la quantità di bassi nella stanza. Tuttavia, il posizionamento in un angolo può anche aumentare l'effetto distruttivo delle onde stazionarie sulle prestazioni dei bassi. Questo effetto può variare a seconda della posizione di ascolto: alcune posizioni di ascolto possono produrre ottimi risultati, mentre altri possono offrire troppi (o troppo pochi) bassi a certe frequenze.

In molti ambienti, posizionando il subwoofer sullo stesso piano dei diffusori sinistro e destro **(2)** si ottiene la miglior integrazione tra il suono del subwoofer e quello dei diffusori sinistro e destro. In alcuni ambienti, è possibile ottenere prestazioni ottimali anche collocando il subwoofer dietro la posizione di ascolto **(3)**.

Consigliamo vivamente di effettuare diverse prove prima di scegliere una posizione definitiva per il subwoofer. Un modo per determinare la posizione migliore per il subwoofer è collocandolo temporaneamente nella posizione di ascolto e riproducendo musica con un forte contenuto di bassi. Muoversi in varie posizioni nell'ambiente mentre l'impianto è in riproduzione (con le orecchie nel punto in cui deve essere collocato il subwoofer) e ascoltare fino a trovare la posizione con le prestazioni ottimali dei bassi. Collocare il subwoofer in quella posizione.

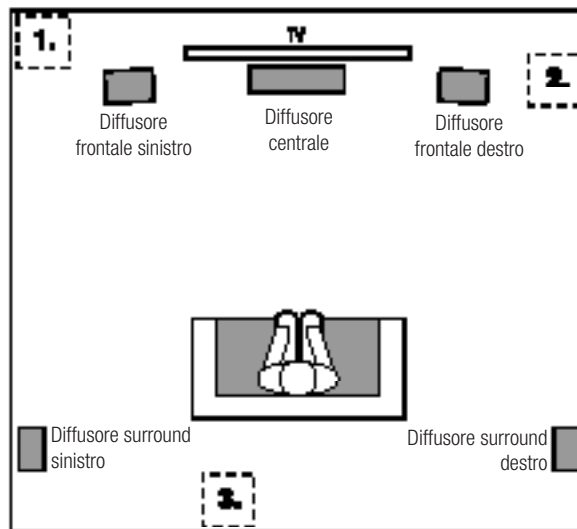

## COLLEGAMENTO DEL SUBWOOFER

### AD UN SINTOAMPLIFICATORE O PREAMPLIFICATORE/PROCESSORE CON UN'USCITA SUBWOOFER FILTRATA PASSA-BASSO (LFE) DEDICATA

#### Sintoamplificatore/Processore

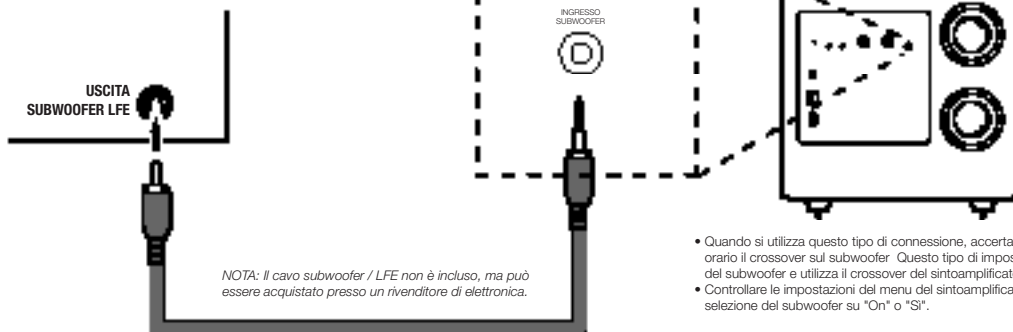

- Quando si utilizza questo tipo di connessione, accertarsi di ruotare completamente in senso orario il crossover sul subwoofer. Questo tipo di impostazione bypassa il crossover interno del subwoofer e utilizza il crossover del sintoamplificatore o del processore.
- Controllare le impostazioni del menu del sintoamplificatore o del processore ed impostare la selezione del subwoofer su "On" o "SI".

Leggere attentamente il manuale d'uso del sintoamplificatore o del processore per ulteriori informazioni sull'installazione e sulla configurazione degli altoparlanti.

### AD UN SINTOAMPLIFICATORE O PREAMPLIFICATORE/PROCESSORE CON USCITE PREAMPLIFICATE

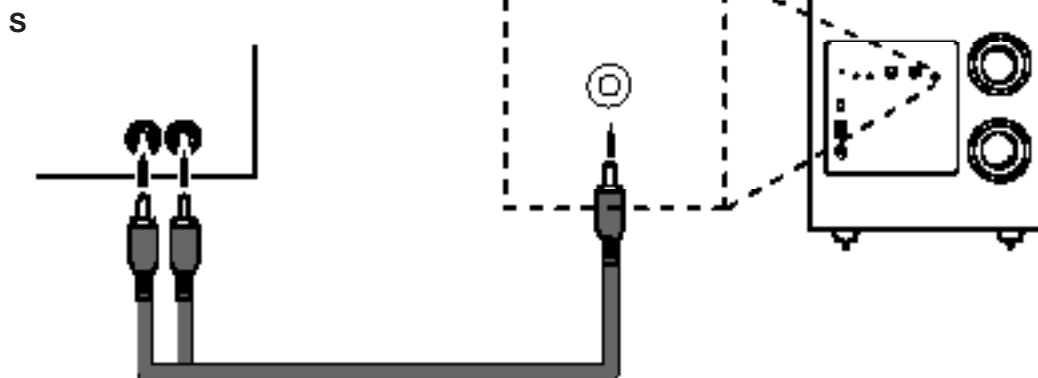



## STAGE SUB A100P

### Subwoofer amplificato da 300 watt - 10"

- Woofer per basse frequenze da 10" (250mm) in polycellulosa
- Potenza: 150W RMS (300W Dinamici)
- Risposta in Frequenza: 32Hz – 150Hz
- Frequenze di Crossover: 50Hz – 150Hz (variabile) 24dB/ottava
- Controlli: Accensione Automatica, Crossover, Livello, Fase
- Ingresso: Un (1) ingresso Line-Level LFE
- Tipo di enclosure: Bass-Reflex con porte d'accordo posteriori
- Requisiti di alimentazione: 120V, 60Hz (US); 220V – 240V, 50/60Hz (EU)
- Consumo di corrente (Inattivo/Piena Potenza): <0,5W (standby) / 205W/1,6A (max – 230V) / 205W/3,15A (max – 120V)
- Dimensioni (L x P x A): 335 x 380 x 340mm
- Peso: ?? lbs (?? kg)

## FUNZIONAMENTO DEL SUBWOOFER

### ACCENSIONE E SPEGNIMENTO DEL SUBWOOFER

Impostare l'interruttore di Alimentazione del subwoofer su "On" (acceso). Ora Impostare l'interruttore Modalità di accensione del subwoofer su "Auto". Il subwoofer si accenderà automaticamente quando riceve un segnale audio, ed entrerà in modalità standby se non riceve alcun segnale audio per circa 10 minuti. Il LED del subwoofer si illuminerà di colore blu quando il subwoofer è acceso e di colore rosso quando il subwoofer è in modalità Standby.

Se non si utilizza il subwoofer per un lungo periodo di tempo, ad esempio se si va in vacanza, impostare l'interruttore di alimentazione sulla posizione "Off" (spento).

### REGOLAZIONI DEL SUBWOOFER: CROSSOVER

Il controllo del crossover regola il filtro passa-basso integrato del crossover del subwoofer tra 50Hz e 150Hz. Più elevata è l'impostazione del controllo del crossover, più elevata sarà la frequenza di funzionamento del subwoofer, e maggiore sarà la sovrapposizione dei suoi bassi con quelli dei diffusori. Questa regolazione consente di ottenere una transizione uniforme delle basse frequenze tra il subwoofer e gli speaker per una varietà di ambienti diversi e per differenti posizioni del subwoofer.

Per impostare il controllo di crossover, ascoltare l'uniformità dei bassi. Se i bassi sembrano essere troppo potenti a certe frequenze, utilizzare un'impostazione inferiore del controllo di crossover. Se i bassi sembrano essere troppo deboli a certe frequenze, utilizzare un'impostazione superiore del controllo di crossover.

### REGOLAZIONI DEL SUBWOOFER: VOLUME

Utilizzare il controllo del volume per regolare il volume del subwoofer. Ruotare la manopola in senso orario per aumentare il volume del subwoofer; ruotare la manopola in senso antiorario per diminuire il volume. Una volta bilanciato il volume del subwoofer con quello degli altri diffusori del sistema, non dovrebbe più essere necessario modificare le impostazioni del controllo del volume.

Note sull'impostazione del volume del subwoofer:

- A volte, l'impostazione del volume del subwoofer per la musica è troppo alta per i film, mentre l'impostazione ideale per i film è troppo bassa per la musica. Quando si imposta il volume del subwoofer, ascoltare sia la musica che i film con contenuti dei bassi forti e trovare il livello di volume "medio" più idoneo ai propri gusti.
- Se il volume del subwoofer sembra sempre troppo alto o troppo basso, si potrebbe decidere di collocarlo in un'altra posizione. Se si posiziona il subwoofer in un angolo, tenderà sempre ad aumentare la sua emissione di bassi, mentre se lo si colloca lontano da pareti o angoli tenderà sempre a diminuire la sua emissione di bassi.

## STAGE SUB A120P

### Subwoofer amplificato da 500 watt - 12"

- Woofer per basse frequenze da 12" (305mm) in polycellulosa
- Potenza: 250W RMS (500W Dinamici)
- Risposta in Frequenza: 32Hz – 150Hz
- Frequenze di Crossover: 50Hz – 150Hz (variabile) 24dB/ottava
- Controlli: Accensione Automatica, Crossover, Livello, Fase
- Ingresso: 1x ingresso Line-Level LFE
- Tipo di enclosure: Bass-Reflex con porte d'accordo posteriori
- Requisiti di alimentazione: 120V, 60Hz (US); 220-230V, 50/60Hz (EU)
- Consumo di corrente (Inattivo/Piena Potenza): <0,5W (standby) / 335W/2A (max – 230V) / 335W/4A (max – 120V)
- Dimensioni (L x P x A): 390 x 420 x 395mm
- Peso: ?? lbs (?? kg)

### REGOLAZIONI DEL SUBWOOFER: FASE

L'interruttore di fase determina se il movimento a pistone in dentro e in fuori del driver del subwoofer avviene in fase con i diffusori satellite. Se il subwoofer dovesse funzionare fuori fase rispetto ai diffusori satellite, le onde sonore dai satelliti potrebbero annullare alcune delle onde sonore provenienti dal subwoofer, riducendo le prestazioni dei bassi e l'impatto sonoro. Questo fenomeno dipende in parte dalla posizione reciproca di tutti i diffusori presenti nell'ambiente e dalla posizione dell'ascoltatore.

Anche se nella maggior parte dei casi l'interruttore di fase deve essere lasciato nella posizione "Normale", non esiste un'impostazione corretta in assoluto per l'interruttore di fase. Quando il subwoofer è correttamente in fase con i diffusori, il suono sarà più chiaro, avrà un impatto massimo e riprodurrà i suoni percussivi come i tamburi, il pianoforte e le corde pizzicate in maniera più realistica. Il modo migliore per impostare l'interruttore di fase è quello di ascoltare un brano musicale che si conosce bene e regolare l'interruttore in modo che la batteria e gli altri suoni percussivi abbiano il massimo impatto.

### UTILIZZO DELLE PUNTE PER TAPPETI IN DOTAZIONE

In dotazione sono fornite quattro punte metalliche da utilizzare quando si posiziona il subwoofer su una superficie rivestita di moquette o su un tappeto. Non utilizzare queste punte quando si posiziona il subwoofer su superfici non rivestite di moquette.

### Per inserire le punte:

1. Posizionare delicatamente il subwoofer su un lato (non sulla parte anteriore o posteriore) su una superficie morbida e non abrasiva.
2. Avvitare ogni punta nell'inserto filettato di ciascun piedino. Assicurarsi che tutte e quattro le punte siano avvitate a fondo per garantire la stabilità.

**Nota:** NON trascinare MAI il subwoofer per spostarlo. Sollevare sempre con attenzione il subwoofer per portarlo nella sua nuova posizione.



Harman International Industries, Inc.  
8500 Balboa Boulevard, Northridge, CA 91329 USA

© 2017 HARMAN International Industries, Inc. Tutti i diritti riservati.

JBL è un marchio di fabbrica di HARMAN International Industries, Incorporated, registrato negli Stati Uniti e/o negli altri Paesi.

Le funzionalità, le specifiche e l'aspetto sono passibili di modifiche senza preavviso.

www.jbl.com



# STAGE(ステージ) A100P/A120P

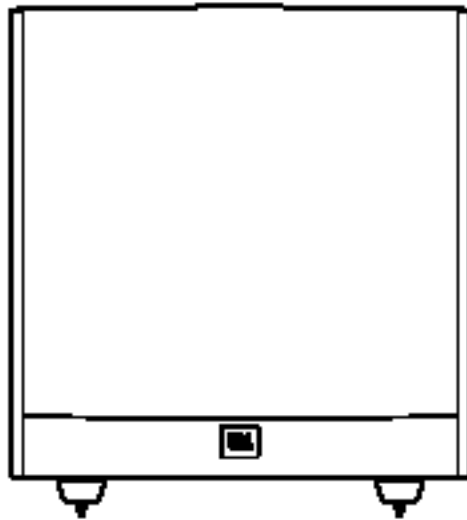

- Powered Subwoofer • Caisson de graves actif • Subwoofer alimentado
- Leistungsstarker Subwoofer • Subwoofer alimentato • パワード・サブウー  
ファー • 강력한 서브우퍼 • Subwoofer alimentado • Aktiv subwoofer
- Aktiivinen alibassokaiutin • Aktiv subwoofer • Aktiv subwoofer
- Aangedreven subwoofer • Aktywny głośnik niskotonowy • 通電式重低音喇叭
- 有源低音扬声器 • Subwoofer bertenaga • Активный сабвуфер

**取扱説明書**





# STAGE(ステージ) A100P/A120P

パワード・サブウーファー

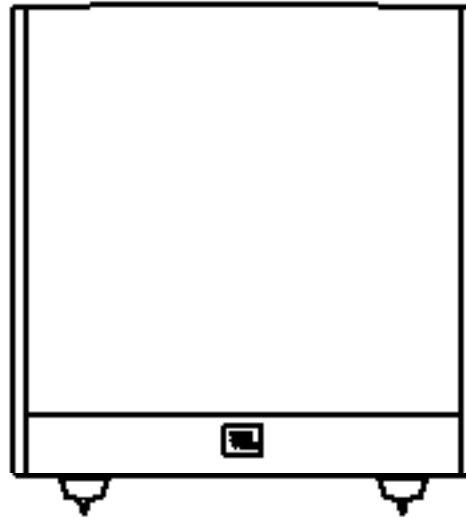

A120P/A100P

## このJBL®製品をお選びいただき、ありがとうございます

新しいJBL®のパワード・サブウーファーは高性能ユニットとアンプを組み込んでおり、映画のサウンドトラックや音楽を生き生きしたものにするパワフルでダイナミックかつ正確な低音再生パフォーマンスを実現しています。そして、調整可能なクロスオーバー周波数、位相コントロール、自動オン/オフ機能を備え、接続と設定もシンプルです。

このJBLサブウーファーは期待されるあらゆる楽しい雰囲気をご提供し、お客様が家、車、職場に追加のオーディオ機器のご購入を検討される際に、ふたたびJBL製品を選択いただけることを確信しております。

このクイック・スタート・ガイドにはお客様の新しいサブウーファーを設置、接続、調整するのに必要な情報が全て記載されています。より詳細な情報を得るには、弊社のウェブサイトアクセスしてください：  
[www.jbl.com](http://www.jbl.com)。

## 同梱品目

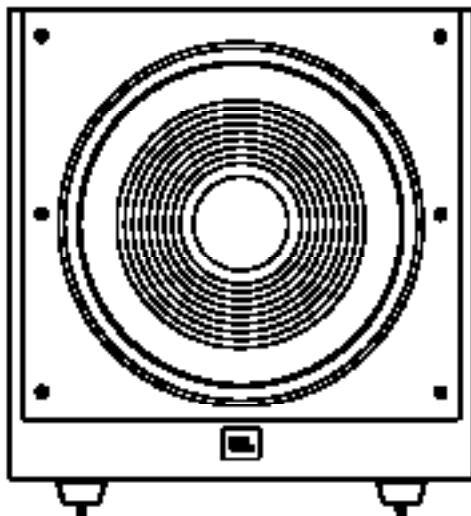

4X



1X

注：電源プラグのタイプは地域によって異なります。

取扱説明書

## サブウーファースのリアパネル・コントロールおよび接続

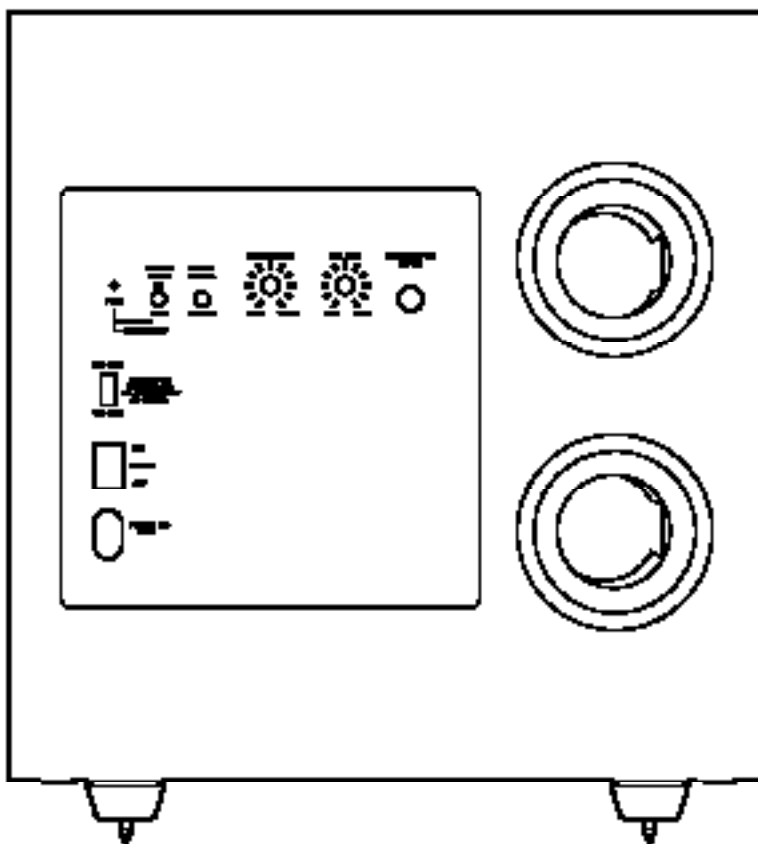

### 1) パワーモード：

「オート」ポジションに切り替えると、サブウーファーは（次に←トルツメ）スタンバイ・モードに入ります。オーディオ信号が検出されると自動的に電源が入り、約10分間オーディオ信号が検出されない場合、スタンバイ・モードに戻ります。このスイッチを「オン」にセットすると、電源スイッチが「オフ」になるまでサブウーファーの電源は入ったままです。

### 2) オン/スタンバイLED：

電源スイッチが「オン」の位置にある場合、このLEDが点灯しサブウーファーがオンまたはスタンバイ状態であることを示します。

- ・LEDが青く光っている場合、サブウーファーの電源が入っています。
- ・LEDが赤く光っている場合、サブウーファーはスタンバイ・モードです。

### 3) フェーズ・スイッチ：

このスイッチは、サブウーファーのユニットがメインスピーカーと同相で、ピストンのように動作することを確定します。サブウーファーがメインスピーカーと逆相で鳴っていた場合、メインスピーカーからの音波は部分的にサブウーファーからの音波を相殺し、低音域パフォーマンスと音のインパクトを低下させます。この現象は、リスニング・ポジションに対する全スピーカー、および部屋内の各スピーカーの設置場所によってある程度決まります。

### 4) クロスオーバー・コントロール：

このコントロールは、サブウーファーが再生する低音の上限の周波数を決定します。設定するクロスオーバー・コントロールが高ければ高いほど、サブウーファーが作動する周波数も高くなり、低音がスピーカ

ーの低音とより「オーバーラップ」します。この調整により、様々な部屋の違いやサブウーファーの設置位置にかかわらず、サブウーファーとスピーカー間の低音域のスムーズな移行が実現します。

### 5) ボリューム：

このコントロールを使用して、サブウーファーのボリュームを調節してください。つまみを時計回りに回すとボリュームが大きくなり、反時計回りに回すとボリュームが小さくなります。

### 6) サブウーファー(LFE入力)：

サブウーファーをレシーバー/プロセッサのサブウーファー/LFE専用出力に接続してください。

### 7) 電源スイッチ：

サブウーファーの電源を入れるには、このスイッチを「オン」位置にセットしてください。外出する、または長時間サブウーファーを使用しない場合は、電力を節約するためにこのスイッチを「オフ」位置にセットしてください。

### 8) 電源入力：

サブウーファーの入力を接続し確認した後、サブウーファーを適切に作動させるために、電源コードをスイッチ連動式でない常時通電されたコンセントに差し込んでください。いくつかのオーディオ製品に見られるアクセサリ電源ソケットに、この電源コードを絶対に差し込まないでください。



## サブウーファーの設置

サブウーファーのパフォーマンスは、リスニングルーム内の設置とシステムの他のスピーカーに対する物理的位置に直接関係しています。

一般に、私たちの耳がサブウーファーがどこで動作しているかの低音の指向性を聴き取れないのは事実です。サブウーファーを部屋の特定の場所に設置した場合、部屋の内部で起こる反射、定在波、吸収がサブウーファー・システムのパフォーマンスに強い影響を与えます。結果として、部屋内でのサブウーファーの設置位置の特定が、生み出される低音の量と質にとってきわめて重要になります。

例えば、一般的にサブウーファーを壁のそばへ設置すると、部屋の低音量が増加します。一般的に隅(1)に置くと、部屋の低音量が最大になります。しかし、隅への設置は、低域パフォーマンスに関する定在波のマイナスの影響をも増強させる可能性があります。この影響はリスニング・ポジションに応じて変化する可能性があります。あるリスニング・ポジションでは非常に良い結果をもたらすことがありますが、別のポジションでは、特定の周波数で低音があまりにも強く(弱く)なりすぎることがあります。

多くの部屋では、左右のスピーカー(2)と同じ平面にサブウーファーを置くと、サブウーファーと左右のスピーカーのサウンドに最高の融合を生み出すことが可能です。一部の部屋では、リスニングポジションの背後(3)の位置にサブウーファーを設置することで最高のパフォーマンスが得られる場合があります。

サブウーファーの最終的な位置を選択する前に、設置場所を試されることを強くお勧めします。サブウーファーの最高の位置を決められる方法の一つは、一時的にリスニングポジションに置いて、強い低音を含んだ音楽をかけることです。システムで音楽を再生しながら、部屋の様々な場所に動いてみて(サブウーファーを設置する場所で音を聞いてみて)、最高の低音パフォーマンスが聴きとれる場所を発見するまでリスニングしてください。サブウーファーをその位置に設置してください。

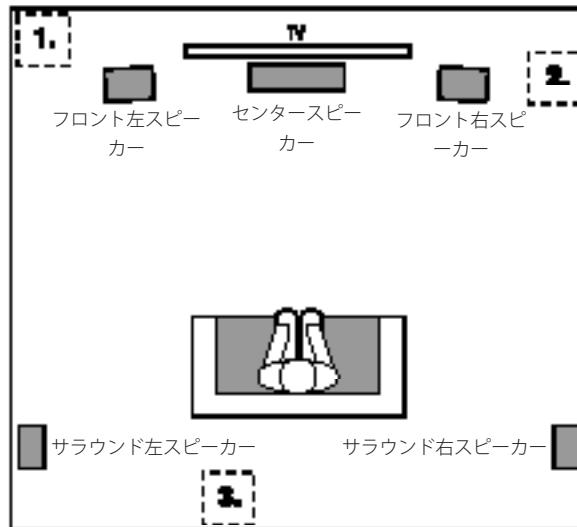

## サブウーファーの接続

### ローパス・フィルター・サブウーファー専用出力(LFE)付レシーバーまたはプリアンプ/プロセッサについて

#### レシーバー/プロセッサ

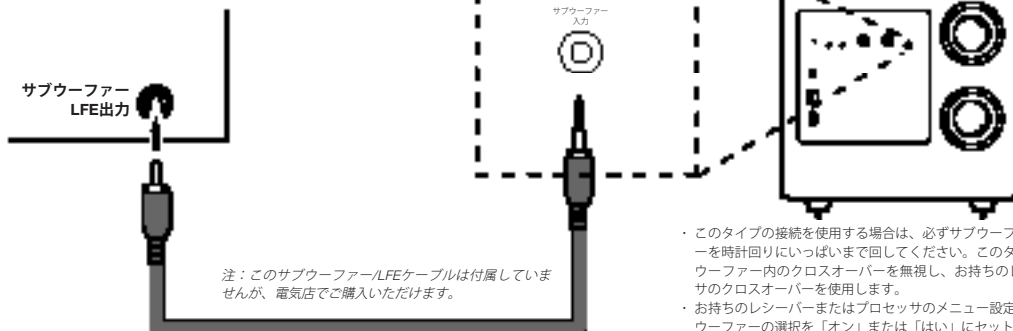

- ・このタイプの接続を使用する場合は、必ずサブウーファーのクロスオーバーを時計回りにいっぱいまで回してください。このタイプの設定ではサブウーファー内のクロスオーバーを無視し、お持ちのレシーバー/プロセッサのクロスオーバーを使用します。
- ・お持ちのレシーバーまたはプロセッサのメニュー設定をチェックし、サブウーファーの選択を「オン」または「はい」にセットしてください。

スピーカーの設定および構成の詳細については、必ずレシーバーまたはプロセッサの取扱説明書を再確認してください。

### プリアンプ出力付きのレシーバーまたはプリアンプ/プロセッサへ

#### レシーバー/プロセッサ

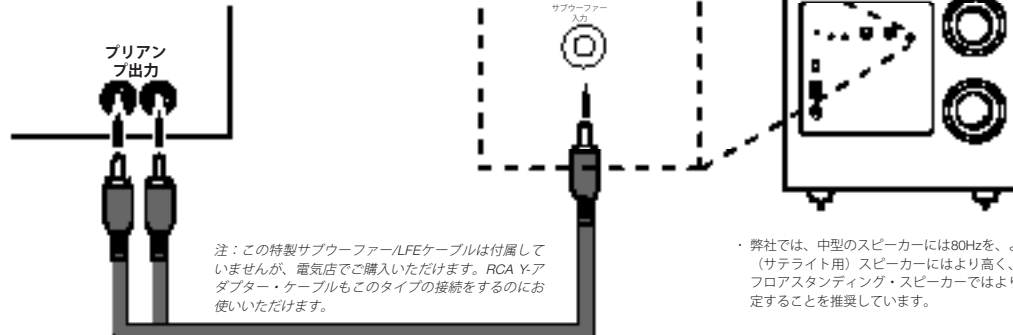

- ・弊社では、中型のスピーカーには80Hzを、より小型(サテライト用)スピーカーにはより高く、大型のフロアスタンディング・スピーカーではより低く設定することを推奨しています。



## STAGE SUB(ステージサブ) A100P

### 10インチ300W/パワードサブウーファー

- 10インチ(250mm)ポリセルローズ・ウーファー
- 出力：150W RMS (300Wダイナミック)
- 周波数特性：32Hz～150Hz
- クロスオーバー周波数：50Hz～150Hz (可変式) 24dB/オクターブ
- コントロール：オートパワー、クロスオーバー、レベル、フェーズ
- 入力：ラインレベルLFE入力x1
- エンクロージャー・タイプ：リア・ポート式バス・リフレックス
- 所用電力：100V、50/60Hz(Japan)
- 消費電力(アイドル/フルパワー)：0.5W未満(スタンバイ時)/205W/3.15A (最大)
- 寸法(幅x奥行x高さ)：335×380×340 mm
- 重量：??ポンド(??kg)

## サブウーファーの操作

### サブウーファーのオンとオフの切り替え

サブウーファーの電源スイッチを「オン」にします。次に、サブウーファーのパワーモードを「オート」位置にセットしてください。サブウーファーはオーディオ信号を受けると自動的にスイッチが入り、約10分間オーディオ信号を受けない場合はスタンバイ・モードに入ります。サブウーファーがオンの場合はLEDが青く光り、スタンバイ状態の場合は赤く光りません。

サブウーファーを長時間使用しない場合(例えば休日で出かけている場合は)電源スイッチを「オフ」位置にセットしてください。

### サブウーファーの調整: クロスオーバー

クロスオーバー・コントロールは、50Hz～150Hzの間でサブウーファーの内蔵ローパス・フィルター・クロスオーバーを調節します。設定するクロスオーバー・コントロールが高ければ高いほど、サブウーファーが動作する周波数も高くなり、低音がスピーカーの低音とより「オーバーラップ」します。この調整により、様々な部屋の違いやサブウーファーの設置位置にかかわらず、サブウーファーとスピーカー間の低音域のスムーズな移行が実現します。

クロスオーバー・コントロールを設定するために、低音の滑らかさに耳を傾けてください。低音が特定の周波数で強すぎないように思える場合は、より低いクロスオーバー・コントロール設定をお試しください。低音が特定の周波数で弱すぎないように思える場合は、より高いクロスオーバー・コントロール設定をお試しください。

### サブウーファーの調整: ボリューム

ボリューム・コントロールを使用して、サブウーファーのボリュームを設定してください。つまみを時計回りに回すとサブウーファーのボリュームが増大し、反時計回りに回すとボリュームが減少します。一度システム内の他のスピーカーとサブウーファーのボリュームのバランスを取れば、ボリューム・コントロール設定を変更する必要はありません。

サブウーファー・ボリューム設定時の注意：

- 音楽用に最適なサブウーファー・ボリューム設定は映画では大きすぎるかもしれません。また、映画向けの最適な設定は音楽を聴くには控えめすぎます。サブウーファーのボリュームを設定する場合、音楽と映画両方の強い低音を聴いて、双方に合った「妥協できる」ボリューム・レベルをお探しください。

- サブウーファーの音が大きすぎる、または小さすぎるように感じる場合、異なった位置にサブウーファーを置いてみてください。さらにサブウーファーを部屋の隅に置くと低音出力が増加する傾向があり、壁または隅から離して置くと低音出力が減少する傾向があります。

## STAGE SUB(ステージサブ) A120P

### 12インチ500W/パワードサブウーファー

- 12インチ(305mm)ポリセルローズ・ウーファー
- 出力：250W RMS (500Wダイナミック)
- 周波数特性：32Hz～150Hz
- クロスオーバー周波数：50Hz～150Hz (可変式) 24dB/オクターブ
- コントロール：オートパワー、クロスオーバー、レベル、位相
- 入力：ラインレベルLFE入力x1
- エンクロージャー・タイプ：リア・ポート式バス・リフレックス
- 所用電力：100V、50/60Hz(Japan)
- 消費電力(アイドル/フルパワー)：0.5W未満(スタンバイ時)/335W/4A (最大)
- 寸法(幅x奥行x高さ)：390×420×395 mm
- 重量：??ポンド(??kg)

### サブウーファーの調整: フェーズ

サブウーファー・ドライバーがスピーカーと同相でピストン動作するかどうかをフェーズ・スイッチが決定します。サブウーファーがスピーカーと逆相で鳴っていた場合、スピーカーからの音波は部分的にサブウーファーからの音波を相殺し、低域パフォーマンスと音のインパクトを低下させます。この現象は、スピーカー同士、および部屋の中のリスナーに対する全スピーカーの設置場所によってある程度決まります。

ほとんどの場合、フェーズ・スイッチは「ノーマル」位置のままにしておくべきですが、フェーズ・スイッチについては絶対に正しい設定は存在しません。サブウーファーが適切にスピーカーと同相である場合、サウンドはよりクリアになり、最高のインパクトがあって、ドラムのような打楽器のサウンド、ピアノ、弦楽器のサウンドがより生き生きと聞こえます。フェーズ・スイッチを設定する最良の方法は、よく知っている音楽を聴き、ドラムや他の打楽器のサウンドが最高のインパクトを持つ位置にスイッチを設定することです。

### 付属のカーペット・スパイクを使用

サブウーファーをカーペットの上に設置した場合に使えるように、4個の金属スパイクが付属しています。カーペットが敷かれていない床にサブウーファーを設置する場合は、これらのスパイクを使用しないでください。

### スパイクをはめ込むには:

1. 柔らかくて傷の付かない面に、サブウーファーを側面を下にして（前面または背面を下にせず）そっと倒してください。
2. それぞれの脚に各スパイクをねじ込んでください。4つ全てのスパイクが完全に安定してねじ込まれたことをご確認ください。

**注：**動かすために、決してサブウーファーを引きずらないでください。常にサブウーファーを注意深く持ち上げ、新しい位置にお運びください。



ハーマン・インターナショナル・インダストリーズ 株式会社 (HARMAN International Industries, Inc)  
8500 Balboa Boulevard, Northridge, CA 91329 USA

© 2017 HARMAN International Industries, Inc(ハーマン・インターナショナル・インダストリーズ株式会社)無断複写・転載を禁じます。

JBLは、ハーマン・インターナショナル・インダストリーズ 株式会社(HARMAN International Industries, Incorporated)の、米国および/またはその他の国々の登録商標です。

特徴、仕様および外観は、予告なしに変更されることがあります。

www.jbl.com



# STAGE A100P/A120P

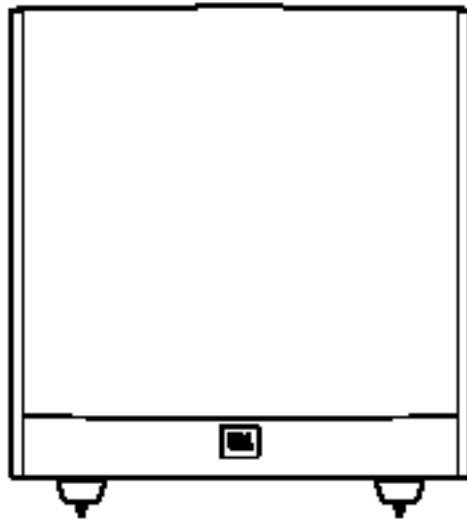

- Powered Subwoofer • Caisson de graves actif • Subwoofer alimentado
- Leistungsstarker Subwoofer • Subwoofer alimentato • パワード・サブウー  
ファー • 강력한 서브우퍼 • Subwoofer alimentado • Aktiv subwoofer
  - Aktiivinen alibassokaiutin • Aktiv subwoofer • Aktiv subwoofer
- Aangedreven subwoofer • Aktywny głośnik niskotonowy • 通電式重低音喇叭
  - 有源低音扬声器 • Subwoofer bertenaga • Активный сабвуфер

**사용자 설명서**





# STAGE A100P/A120P

강력한 서브우퍼

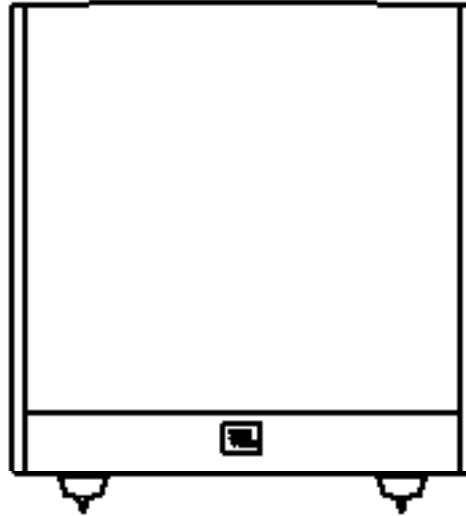

A120P/A100P

## JBL® 제품을 구입해 주셔서 감사합니다!

새로운 JBL® 강력 서브우퍼에는 강력하고 역동적이며 정확한 저주파수 성능을 구현하는 고성능 변환기 및 내장형 앰프가 포함되어 있어 더욱 실감 나는 영화 사운드트랙과 음악을 감상할 수 있습니다. 또한, 조절식 크로스오버, 위상 컨트롤 및 자동 켜기/끄기 기능이 있어 연결과 설정이 간편합니다.

JBL 서브우퍼는 여러분이 기대하는 모든 음질을 구현하여 완벽한 즐거움을 제공합니다. 따라서 앞으로 가정, 자동차 또는 사무실에 오디오 장비를 추가로 구입하실 경우 다시 한번 JBL 제품을 선택하게 될 것입니다.

빠른 시작 가이드에는 새 서브우퍼의 설정, 연결 및 조정에 대한 모든 정보가 들어 있습니다. 더 자세한 정보는 다음의 당사 웹 사이트를 참조하십시오. [www.jbl.com](http://www.jbl.com).

## 그서푸 하모

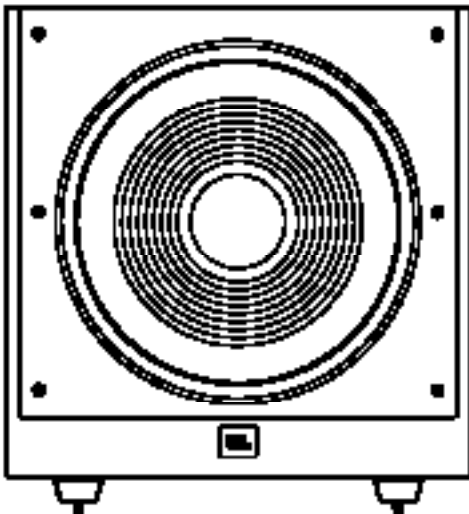

4개



1X

참고: 전원 플러그 유형은 지역마다 다릅니다.

사용자 설명서

## 서브우퍼 후면 패널 제어부 및 연결부

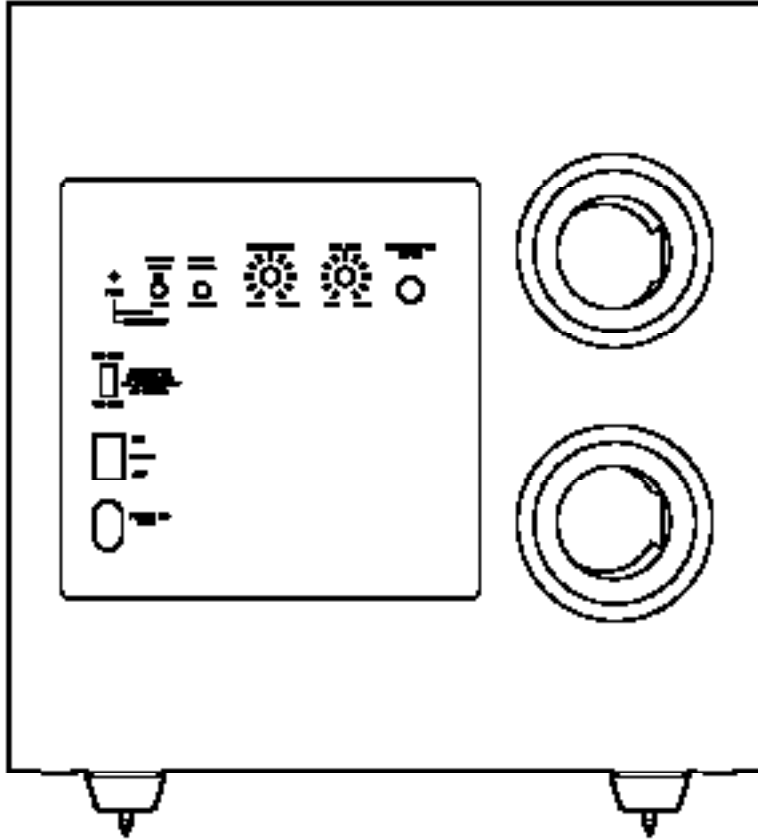

### 1) 전원 모드:

'자동' 위치로 전환하면 서브우퍼가 대기 모드로 바뀝니다. 오디오 신호가 감지되면 자동으로 켜지고 약 10분 후 아무런 오디오 신호도 감지되지 않을 경우 대기 모드로 돌아갑니다. 이 스위치를 '켜짐'으로 설정해 놓으면 전원 스위치가 '꺼짐'이 될 때까지 서브우퍼에 전원을 공급합니다.

### 2) 켜짐/대기 LED:

전원 스위치가 '켜짐' 위치에 있을 경우, LED에서 서브우퍼가 켜짐 또는 대기 상태임을 나타냅니다.

- LED에 파란색이 켜지면 서브우퍼가 켜짐 상태입니다.
- LED에 빨간색이 켜지면 서브우퍼가 대기 상태입니다.

### 3) 위상 스위치:

이 스위치는 서브우퍼 변환기의 피스톤식 작동이 메인 스피커 위상과 일치하는지 일치하지 않는지 결정합니다. 메인 스피커 위상과 일치하지 않는 상태에서 서브우퍼가 재생되면 메인 스피커에서 나오는 음파가 서브우퍼에서 나오는 음파를 부분적으로 상쇄하여 저음 성능 및 음향 효과가 줄어듭니다. 이러한 현상은 청취 위치에 따른 전체 스피커 배치 방법 및 실내 각 스피커 위치에 따라 어느 정도 달라질 수 있습니다.

### 4) 크로스오버 제어:

이 제어부는 서브우퍼가 소리를 재생할 때 최고주파수를 결정합니다. 크로스오버 제어를 높게 설정할수록 서브우퍼가 만드는 주파수가 더 높아지며, 서브우퍼 저음이 스피커 저음과 더 많이 "중첩"됩니다. 이렇게 조정하면 다양한 공간과 서브우퍼의 위치에서 서브우퍼와 스피커 사이의 저음 주파수가 부드럽게 전환되게 할 수 있습니다.

### 5) 볼륨:

서브우퍼 볼륨을 조정하는 데 사용하는 제어부입니다. 노브를 시계 방향으로 돌리면 볼륨이 커지고 시계 반대 방향으로 돌리면 볼륨이 작아집니다.

### 6) 서브우퍼(LFE 입력):

서브우퍼를 수신기/프로세서의 전용 서브우퍼 / LFE 출력에 연결합니다.

### 7) 전원 스위치:

이 스위치를 '켜짐' 위치에 놓으면 서브우퍼가 켜집니다. 외출 시 또는 서브우퍼를 장기간 사용하지 않을 경우 에너지 절약을 위해 이 스위치를 '꺼짐' 위치에 두십시오.

### 8) 전원 입력:

서브우퍼 입력 연결을 모두 마치고 확인한 다음, 서브우퍼가 정상적으로 작동하도록 전원 코드를 항상 전원이 공급되는 활성 콘센트에 연결합니다. 전원 코드를 일부 오디오 구성품에 있는 액세서리 콘센트에 연결하지 마십시오.

## 서브우퍼 배치

서브우퍼 성능은 청취 공간 내 서브우퍼 배치 및 시스템 내 다른 스피커와 관련된 물리적 위치와 직접 관련되어 있습니다.

일반적으로 사람의 귀로는 서브우퍼가 만드는 저주파수의 지향성 음향을 들을 수 없지만, 사방이 막힌 실내에 서브우퍼를 설치할 경우 실내에서 생성되는 반향, 정재파 및 흡수가 모든 서브우퍼 시스템 성능에 확실히 영향을 주게 됩니다. 따라서 실내에 설치된 서브우퍼의 특정한 위치는 생성되는 저음의 양과 질에 매우 중요합니다.

예를 들어, 서브우퍼를 벽 옆에 설치하면 저음의 양이 증가하고 구석(1)에 설치하면 최대가 됩니다. 하지만 구석에 배치할 경우 저음 성능에서 정재파의 소멸 효과가 증가합니다. 이 효과는 청취 위치에 따라 달라질 수 있습니다. 어떤 청취 위치에서는 결과가 매우 좋지만, 다른 청취 위치의 경우 특정 주파수에서 저음이 너무 많거나 적을 수 있습니다.

대부분의 작업실에서 좌측 및 우측 스피커(2)와 같은 면을 따라 서브우퍼를 배치하면 좌측 및 우측 스피커와 서브우퍼 사운드의 최상의 조합을 경험할 수 있습니다. 일부 공간에서는 서브우퍼를 청취 위치(3) 뒤에 배치함으로써 최상의 성능을 얻을 수 있습니다.

서브우퍼 위치를 최종적으로 결정하기 전에 여러 군데 배치하여 성능을 시험해 보는 것이 좋습니다. 임시로 청취 위치에 서브우퍼를 배치하고 강한 베이스의 음악을 재생해보는 것도 최상의 서브우퍼 위치를 결정하는 방법이 될 수 있습니다. 시스템이 재생될 동안 작업실 구석구석으로 돌아다니며(서브우퍼가 배치될 곳으로 귀를 기울임) 베이스 성능이 가장 좋은 곳을 찾을 때까지 들어보십시오. 그 위치에 서브우퍼를 배치하십시오.

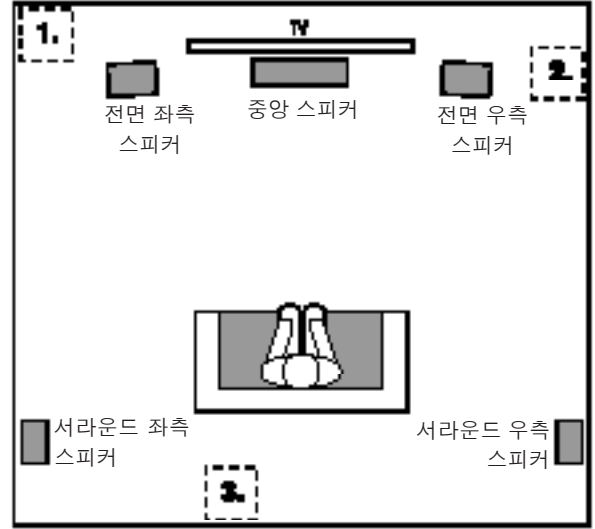

## 서브우퍼 연결

저음 통과 필터 전용 서브우퍼 출력(LFE)으로 수신기 또는 프리앰프/프로세서에 연결

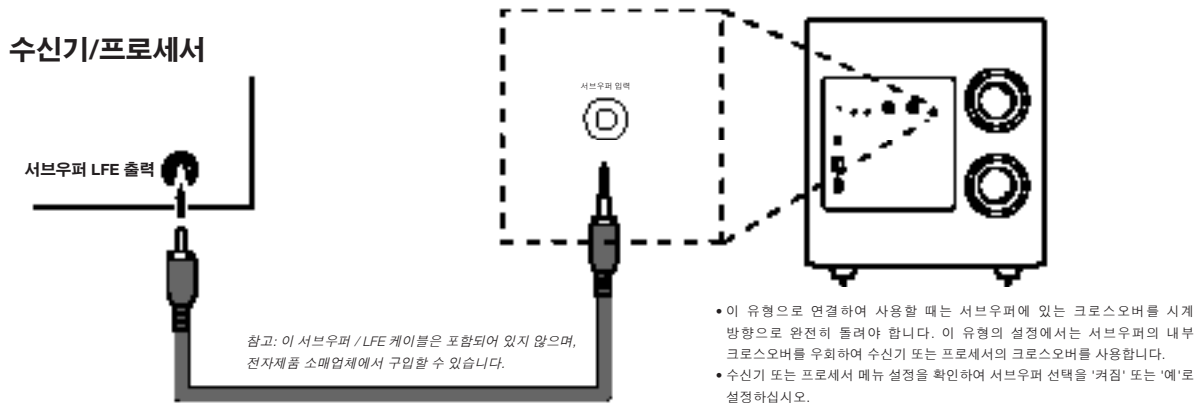

- 이 유형으로 연결하여 사용할 때는 서브우퍼에 있는 크로스오버를 시계 방향으로 완전히 돌려야 합니다. 이 유형의 설정에서는 서브우퍼의 내부 크로스오버를 우회하여 수신기 또는 프로세서의 크로스오버를 사용합니다.
- 수신기 또는 프로세서 메뉴 설정을 확인하여 서브우퍼 선택을 '켜짐' 또는 '예'로 설정하십시오.

스피커 설정 및 구성에 대한 자세한 정보는 수신기 또는 프로세서 사용자 설명서를 참고하십시오.

프리앰프 출력으로 수신기 또는 프리앰프/프로세서에 연결

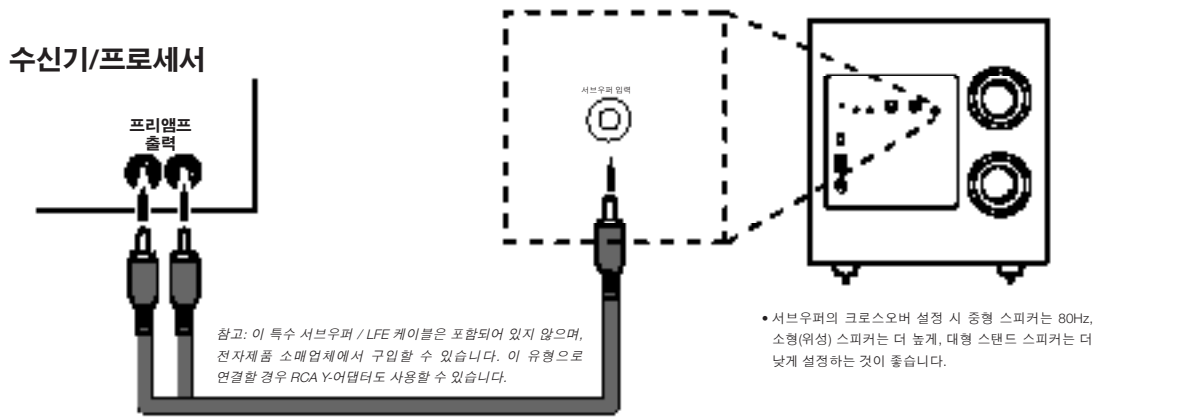

- 서브우퍼의 크로스오버 설정 시 중형 스피커는 80Hz, 소형(위성) 스피커는 더 높게, 대형 스탠드 스피커는 더 낮게 설정하는 것이 좋습니다.



## STAGE SUB A100P

### 10인치 300W의 강력한 서브우퍼

- 10인치(250mm) 폴리셀룰로오스 저주파수 우퍼
- 전원: 150W RMS(300W 동적)
- 주파수 응답: 32Hz~150Hz
- 크로스오버 주파수: 50Hz ~ 150Hz(가변) 24dB/옥타브
- 제어: 자동 전원, 크로스오버, 레벨, 위상
- 입력: 라인 레벨 LFE 입력 1개
- 인클로저 유형: 후면 방사 조정 포트를 통한 베이스 리플렉스
- 출력 조건: 120V, 60Hz(미국), 220V~230V, 50/60Hz(유럽)
- 소비 전력(대기/총/전력): <0.5W(대기) / 205W/1.6A(최대 ~ 230V) / 205W/3.15A(최대 ~ 120V)
- 크기(너비 x 깊이 x 높이): 335 x 380 x 340mm
- 중량: ??lbs(??kg)

## 서브우퍼 작동

### 서브우퍼 켜기 및 끄기

서브우퍼의 전원 스위치를 '켜짐' 위치에 놓습니다. 서브우퍼의 전원 모드를 '자동' 위치에 놓습니다. 서브우퍼가 오디오 신호를 수신하면 자동으로 켜지고 약 10분 동안 아무런 오디오 신호도 받지 않을 경우 대기 모드로 돌아갑니다. 서브우퍼가 켜지면 서브우퍼의 LED에 파란색이 켜지고 대기 상태일 때는 빨간색이 켜집니다.

휴가 등의 이유로 서브우퍼를 장기간 사용하지 않을 경우 전원 스위치를 '꺼짐' 위치에 두십시오.

### 서브 우퍼 조정: 크로스오버

크로스오버 제어는 서브우퍼에 내장된 저음 통과 필터 크로스오버를 50Hz에서 150Hz 사이로 조정합니다. 크로스오버 제어를 높게 설정할수록 서브우퍼가 만드는 주파수가 더 높아지며, 서브우퍼 저음이 스피커 저음과 더 많이 '중첩'됩니다. 이렇게 조정하면 다양한 공간과 서브우퍼의 위치에서 서브우퍼와 스피커 사이의 저음 주파수가 부드럽게 전환되게 할 수 있습니다.

크로스오버 제어를 설정하려면 저음의 매끄러운 정도를 들어 봅니다. 특정 주파수에서 저음이 너무 강할 경우 크로스오버 제어 설정을 낮춥니다. 특정 주파수에서 저음이 너무 약할 경우 크로스오버 제어 설정을 높입니다.

### 서브 우퍼 조정: 볼륨

서브우퍼 볼륨을 설정하는 데 사용하는 제어부입니다. 노브를 시계 방향으로 돌리면 서브우퍼의 볼륨이 커지고 시계 반대 방향으로 돌리면 볼륨이 작아집니다. 서브우퍼의 볼륨과 시스템 내 다른 스피커의 볼륨의 균형을 맞추고 난 다음에는 볼륨 제어 설정을 변경하지 마십시오.

서브우퍼 볼륨 설정 관련 주의 사항:

- 서브우퍼 볼륨 설정이 음악 감상에는 적합하지만 영화 감상에는 너무 큰 경우가 있으며, 반대로 영화 감상에는 적합하지만 음악을 감상하기에는 너무 조용할 수 있습니다. 서브우퍼 볼륨 설정 시, 저음이 강한 음악과 영화를 들어보고 두 개 모두 적합한 '절충' 볼륨을 찾으십시오.
- 서브우퍼가 계속 너무 크거나 조용한 경우 다른 위치에 배치해 보십시오. 서브우퍼를 구석에 배치하면 저음 출력이 높아지고 벽 또는 구석에서 떨어뜨려 배치하면 저음 출력이 줄어듭니다.

## STAGE SUB A120P

### 12인치 500W의 강력한 서브우퍼

- 12인치(305mm) 폴리셀룰로오스 저주파수 우퍼
- 전원: 250W RMS(500W 동적)
- 주파수 응답: 32Hz~150Hz
- 크로스오버 주파수: 50Hz ~ 150Hz(가변) 24dB/옥타브
- 제어: 자동 전원, 크로스오버, 레벨, 위상
- 입력: 라인 레벨 LFE 입력 1개
- 인클로저 유형: 후면 방사 조정 포트를 통한 베이스 리플렉스
- 출력 조건: 120V, 60Hz(미국), 220~230V, 50/60Hz(유럽)
- 소비 전력(대기/총/전력): <0.5W(대기) / 335W/2A(최대 ~ 230V) / 335W/4A(최대 ~ 120V)
- 크기(너비 x 깊이 x 높이): 390 x 420 x 395mm
- 중량: ??lbs(??kg)

### 서브 우퍼 조정: 위상

위상 스위치는 서브우퍼 드라이버의 피스톤식 작동이 스피커 위상과 일치하는지 일치하지 않는지 결정합니다. 스피커 위상과 일치하지 않는 상태에서 서브우퍼가 재생되면 스피커에서 나오는 음파가 서브우퍼에서 나오는 음파를 부분적으로 상쇄하여 저음 성능 및 음향 효과가 줄어듭니다. 이러한 현상은 각 스피커에 대한 전체 스피커 배치 방법 및 실내 청취자의 위치에 따라 달라질 수 있습니다.

대부분의 경우 위상 스위치를 '정상' 위치에 놓아야 하지만, 절대적으로 올바른 위상 스위치 설정은 없습니다. 서브우퍼의 위상이 스피커 위상과 일치하면 소리는 더 깨끗해지고 최대의 효과를 낼 수 있으며 드럼과 같은 타악기, 피아노 및 발현 악기의 음색도 더 실제 소리와 비슷해집니다. 위상 스위치를 설정하는 가장 좋은 방법은 잘 알고 있는 음악을 들으면서 드럼 및 기타 타악기 소리가 최대 효과를 내는 위치에서 스위치를 설정하는 것입니다.

### 제공된 카펫 스파이크 사용

서브우퍼를 카펫이 깔린 바닥에 설치하는 데 사용하는 금속 스파이크 4개가 제공됩니다. 카펫이 깔리지 않은 바닥에 서브우퍼를 설치할 경우 이 스파이크를 사용하지 마십시오.

### 스파이크 삽입 방법:

1. 스피커 표면을 손상하지 않는 부드러운 바닥에 스피커를 옆으로 하여 조심스럽게 놓습니다(스피커 앞면 또는 뒷면으로 놓지 말 것).
2. 스피커 각 발에 있는 나사 삽입구에 스파이크를 돌려 넣습니다. 안정적으로 세울 수 있도록 스파이크 4개가 모두 완전히 들어갔는지 확인합니다.

**참고:** 서브우퍼를 절대로 끌어서 이동하지 마십시오. 항상 조심하여 서브우퍼를 들어 새로운 위치로 이동하십시오.



HARMAN International Industries, Inc.  
8500 Balboa Boulevard, Northridge, CA 91329 USA

© 2017 HARMAN International Industries, Inc. All rights reserved.

JBL은 미국 및 기타 국가에 등록된 HARMAN International Industries, Incorporated의 상표입니다.

기능, 사양 및 외관은 예고 없이 변경될 수 있습니다.

www.jbl.com



# STAGE A100P/A120P

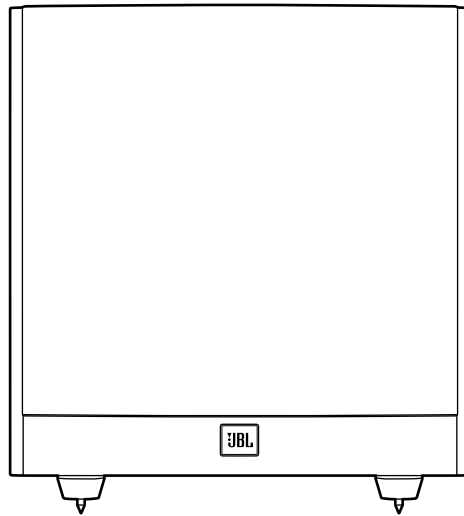

- Powered Subwoofer • Caisson de graves actif • Subwoofer alimentado
- Leistungsstarker Subwoofer • Subwoofer alimentato • パワード・サブウー  
ファー • 강력한 서브우퍼 • Subwoofer alimentado • Aktiv subwoofer
  - Aktiivinen alibassokaiutin • Aktiv subwoofer • Aktiv subwoofer
- Aangedreven subwoofer • Aktywny głośnik niskotonowy • 通電式重低音喇叭
  - 有源低音扬声器 • Subwoofer bertenaga • Активный сабвуфер

**GEBRUIKERSHANDLEIDING**



# STAGE A100P/A120P

Actieve subwoofer

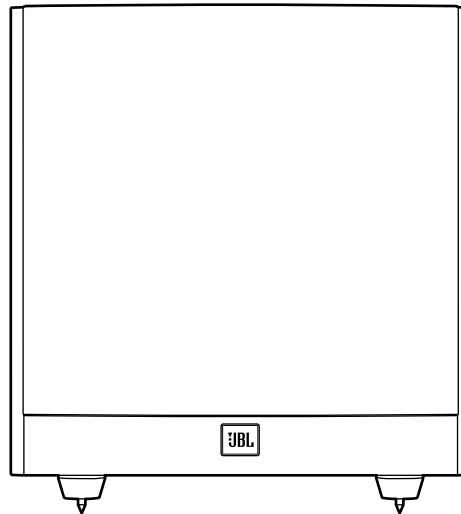

A120P/A100P

## BEDANKT VOOR DE AANKOOP VAN DIT JBL® PRODUCT

De nieuwe actieve subwoofer van JBL® bevat een hoogwaardige transducer en ingebouwde versterker die krachtige, dynamische en nauwkeurige lagefrequentie-prestaties levert die je filmsoundtracks en muziek tot leven laten komen. En met verstelbare crossover, faseregelaars en automatische aan-/uitschakeling is het toestel eenvoudig aan te sluiten en te installeren.

We zijn ervan overtuigd dat deze JBL subwoofer je in alle opzichten veel plezier zal geven - en dat als je overweegt extra audioapparatuur te kopen voor je auto, voor thuis of op kantoor, je opnieuw JBL-producten zult kiezen.

Deze beknopte handleiding bevat alle informatie die je nodig hebt voor de installatie, aansluiting en afstelling van je nieuwe subwoofer. Ga voor meer gedetailleerde informatie naar onze website: [www.jbl.com](http://www.jbl.com).

## VERPAKKINGSINHOUD

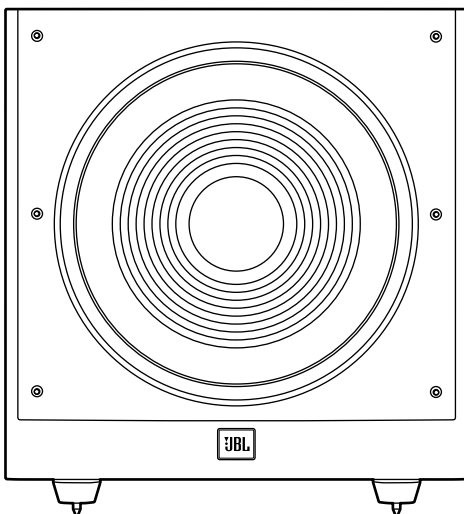

4X

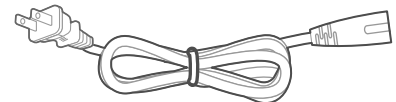

1X

Opmerking: Type voedingsstekker verschilt per regio.

## GEBRUIKERSHANDLEIDING

## SUBWOOFER ACHTERPANEEL REGELAARS EN AANSLUITINGEN

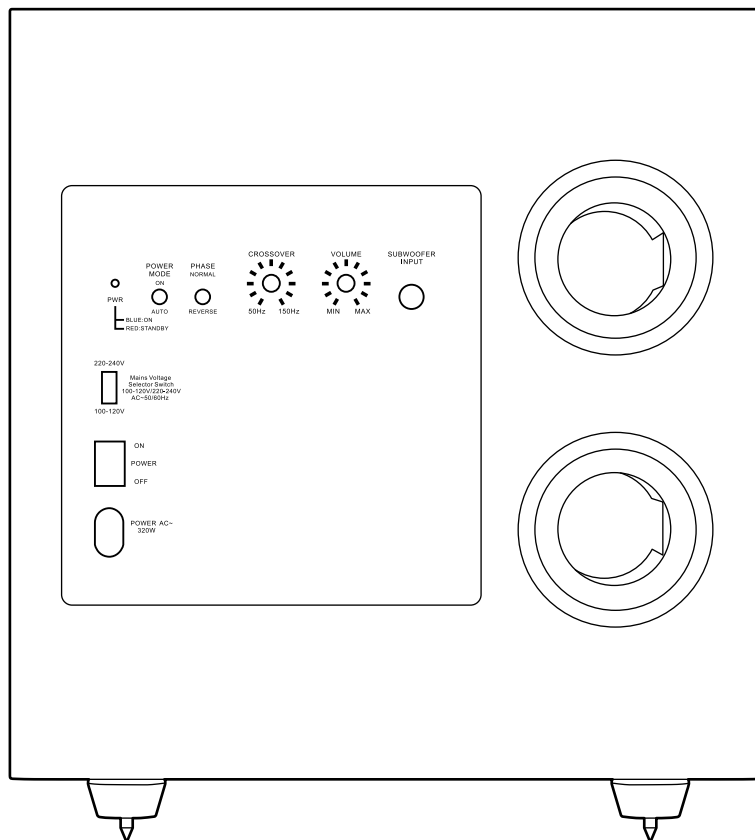

### 1) Power modus:

Wanneer overgeschakeld wordt naar de stand 'Auto', gaat de subwoofer in de stand-by modus. Het apparaat wordt automatisch ingeschakeld wanneer een audiosignaal wordt gedetecteerd, en keert na ongeveer 10 minuten terug naar de standby-modus als er geen audiosignaal wordt gedetecteerd. Door deze schakelaar op 'Aan' te zetten blijft de subwoofer actief totdat de voedingschakelaar op 'Uit' wordt gezet.

### 2) Aan/Stand-by LED:

Wanneer de Voedingschakelaar op 'Aan' staat, geeft deze LED aan of de subwoofer Aan of in the Stand-by staat.

- Wanneer de LED blauw brandt, is de subwoofer ingeschakeld.
- Wanneer de LED rood brandt, is de subwoofer in de Stand-by modus.

### 3) Faseschakelaar:

Deze schakelaar bepaalt of de "zuiger"-actie van de subwoofer 'in fase' in en uit beweegt met de hoofduidsprekers. Als de subwoofer uit fase is met de hoofduidspreker, kunnen geluidsgolven van de hoofduidspreker de geluidsgolven van de subwoofer deels neutraliseren, waardoor basprestaties en sonic impact verminderen. Dit verschijnsel is deels afhankelijk van de plaatsing van de luidsprekers in de kamer ten opzichte van de luisterpositie en van elkaar.

### 4) Crossover-regelaar:

Deze regelaar bepaalt de hoogste frequentie waarbij de subwoofer geluid produceert. Hoe hoger de crossover-regelaar is ingesteld, hoe hoger de frequentie van de subwoofer en hoe meer de bas zal 'overlappen' met dat van de luidsprekers. Deze instelling helpt met een soepele overgang van de lage frequenties tussen de subwoofer en de luidsprekers voor diverse kamers en subwoofer-locaties.

### 5) Volume:

Gebruik deze regelaar om het volume van de subwoofer te regelen. Draai de knop met de klokrichting mee om het volume te verhogen; draai tegen de klokrichting in om het volume te verlagen.

### 6) Subwoofer (LFE Input):

Sluit de subwoofer aan op de speciale subwoofer/LFE-uitgang van een receiver/processor.

### 7) Powertoets:

Zet deze schakelaar in de positie 'Aan' om de subwoofer in te schakelen. Als je langere tijd van huis bent, of de subwoofer langere tijd niet gebruikt, zet je deze schakelaar in de 'Uit'-stand om stroom te besparen.

### 8) Voedingsaansluiting:

Nadat je de aansluitingen hebt gemaakt en gecontroleerd, sluit je de stekker van het netsnoer aan op een werkend, ongeschakeld stopcontact voor een goede werking van de subwoofer.

De stekker NIET aansluiten op de voedingsaansluiting die op sommige audiocomponenten beschikbaar is.

## PLAATSEN VAN DE SUBWOOFER

De prestaties van een subwoofer zijn direct gerelateerd aan de opstelling in de luisteromgeving en de positie ten opzichte van de andere luidsprekers in het systeem.

Onze oren horen over het algemeen directionele geluiden niet bij de lage frequenties van subwoofers. Echter, bij het installeren van een subwoofer binnen de beperkte ruimte van een kamer, hebben de staande golven en absorptie die gegenereerd worden binnen de ruimte sterke invloed op de prestaties van de meeste subwoofersysteem. Daarom is de specifieke locatie van de subwoofer in de kamer belangrijk voor de hoeveelheid en kwaliteit bas die wordt geproduceerd.

Door de subwoofer bijvoorbeeld naast een muur te plaatsen zal de hoeveelheid bas in de kamer over het algemeen worden verhoogd; plaatsing in een hoek **(1)** zal de hoeveelheid bas in de kamer in het algemeen maximaliseren. Echter, plaatsing in een hoek kan de nadelige effecten van staande golven op de basweergave ook vergroten. Dit effect kan variëren afhankelijk van de luisterpositie - sommige luisterposities kunnen zeer goede resultaten opleveren, terwijl anderen veel te veel (of te weinig) lage tonen bij sommige frequenties hebben.

In de meeste kamers zal de opstelling van de subwoofer in hetzelfde vlak als de linker en rechter luidsprekers **(2)** de beste integratie opleveren tussen het geluid van de subwoofer en die van de linker en rechter luidsprekers. In sommige kamers kan het plaatsen van de subwoofer achter de luisterpositie het beste resultaat geven **(3)**.

Het is raadzaam dat je met plaatsing experimenteert voordat je een locatie kiest voor de subwoofer. Een goede manier om de optimale plaatsing van de subwoofer te vinden is deze tijdelijk in de luisterpositie te plaatsen en muziek met veel lage tonen af te spelen. Ga naar verschillende locaties in de kamer terwijl het systeem speelt (luister daar waar de subwoofer geplaatst zou worden), totdat u de locatie vindt waar de lage tonen het beste klinken. Zet de subwoofer dan op die plaats.

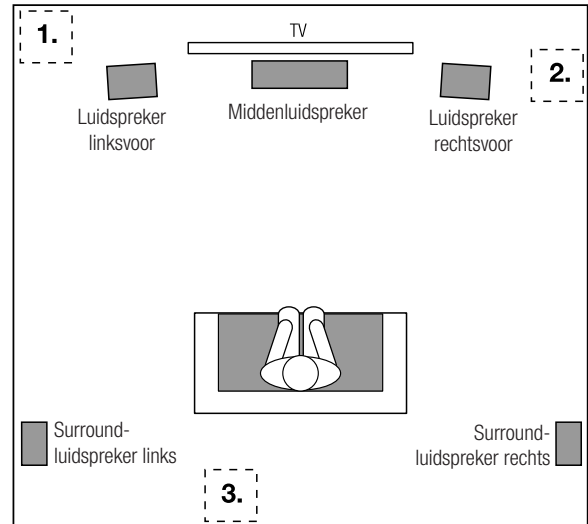

## DE SUBWOOFER AANSLUITEN

### NAAR EEN RECEIVER OF VOORVERSTERKER/PROCESSOR MET EEN LOW-PASS GEFILTERDE SPECIALE SUBWOOFER UITGANG (LFE)

#### Receiver/Processor

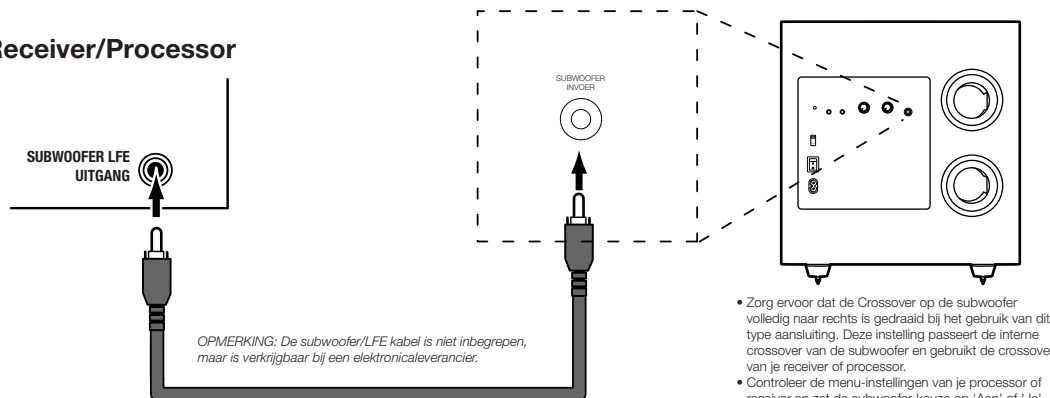

- Zorg ervoor dat de Crossover op de subwoofer volledig naar rechts is gedraaid bij het gebruik van dit type aansluiting. Deze instelling passeert de interne crossover van de subwoofer en gebruikt de crossover van je receiver of processor.
- Controleer de menu-instellingen van je processor of receiver en zet de subwoofer-keuze op 'Aan' of 'Ja'.

Raadpleeg de handleiding van je receiver of processor voor nadere bijzonderheden over het opstellen en configureren van de luidspreker.

### NAAR DE ONTVANGER OF VOORVERSTERKER/PROCESSOR MET VOORVERSTERKERUITGANGEN

#### Receiver/Processor

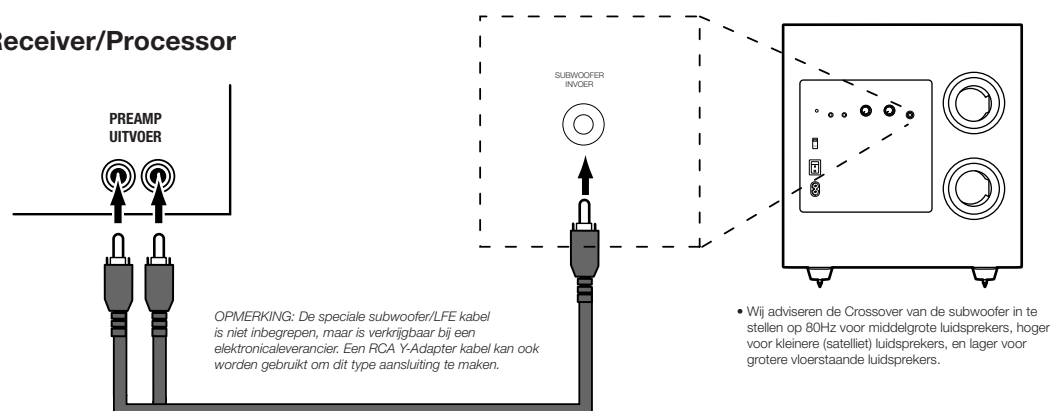

- Wij adviseren de Crossover van de subwoofer in te stellen op 80Hz voor middelgrote luidsprekers, hoger voor kleinere (satelliet) luidsprekers, en lager voor grotere vloerstaande luidsprekers.

## STAGE SUB A100P

### 10" (300 mm) 300 watt actieve subwoofer

- 10" (250 mm) Polycellulose lage frequentie woofer
- Power (Voeding): 150 W RMS (300 W Dynamic)
- Frequentiebereik: 32 Hz - 150 Hz
- Crossover frequentie: 50 Hz - 150 Hz (variabel) 24 dB/octaaf
- Regelaars: Auto Power, Crossover, Level, Phase
- Ingang: Een (1) Lijnniveau LFE-ingang
- Type behuizing: Bass-Reflex via rear-firing tuned ports
- Stroomvereisten: 120 V, 60 Hz (VS) ; 220 V - 230 V, 50/60 Hz (EU)
- Stroomverbruik (Idle/Full/Power): <0,5 W (standby)/205 W/1,6 A (max - 230 V)/205 W/3,15 A (max - 120V)
- Afmetingen (W x D x H): 335 x 380 x 340 mm
- Gewicht: ?? lbs (?? kg)

## DE SUBWOOFER BEDIENEN

### DE SUBWOOFER AAN EN UIT SCHAKELEN

Zet de Aan/uit-schakelaar van de subwoofer op 'Aan'. Zet de Voedingsmodus van de subwoofer op de stand 'Auto'. De subwoofer schakelt automatisch aan wanneer het een audiosignaal ontvangt, en gaat in de stand-by nadat het ongeveer 10 minuten geen signaal heeft ontvangen. De subwoofers LED gaat blauw branden als de subwoofer aan is en wordt rood als de subwoofer stand-by is.

Als je de subwoofer voor een langere periode niet gebruikt - bijvoorbeeld als je op vakantie gaat - zet de de aan-/uitschakelaar dan op 'Uit'.

### SUBWOOFER INSTELLINGEN: CROSSOVER

De Crossover-regelaar regelt de ingebouwde low-pass filter crossover van de subwoofer tussen 50 Hz en 150 Hz. Hoe hoger de crossover-regelaar is ingesteld, hoe hoger de frequentie van de subwoofer en hoe meer de bas zal 'overlappen' met dat van de luidsprekers. Deze instelling helpt met een soepele overgang van de lage frequenties tussen de subwoofer en de luidsprekers voor diverse kamers en subwoofer-locaties.

Luister naar de kwaliteit van de basweergave voordat je de Crossover-regelaar instelt. Als de bas op bepaalde frequenties te sterk is, probeer dan een lagere instelling van de Crossover-regelaar. Als de bas op bepaalde frequenties te zwak is, probeer dan een hogere instelling van de Crossover-regelaar.

### SUBWOOFER INSTELLINGEN: VOLUME

Gebruik de volumeregelaar om het volume van de subwoofer te regelen. Draai de knop met de klokrichting mee om het volume van de subwoofer te verhogen; draai tegen de klokrichting om het volume te verlagen. Als je het volume van de subwoofer hebt gebalanceerd met die van de andere luidsprekers in het systeem, zou het niet nodig moeten zijn om de instellingen van de volumeregelaars aan te passen.

Opmerkingen over het instellen van het subwoofer-volume:

- Soms is de beste subwoofer volume-instelling voor muziek te luid voor films, terwijl de beste instelling voor films te zacht is voor muziek. Luister bij het instellen van het subwoofer-volume naar muziek en films met een sterke bas, en zoek een "gemiddeld" volume dat voor beide het best is.
- Als je subwoofer altijd te luid of te zacht is, kun je proberen de subwoofer te verplaatsen. Het plaatsen van de subwoofer in een hoek zal de lage tonen versterken, terwijl het plaatsen verder van muren of hoeken de lage tonen meestal verzwakken.

## STAGE SUB A120P

### 12" (305 mm) 500 watt actieve subwoofer

- 12" (305 mm) Polycellulose lage frequentie woofer
- Power (Voeding): 250 W RMS (500 W Dynamic)
- Frequentiebereik: 32 Hz - 150 Hz
- Crossover frequentie: 50 Hz - 150 Hz (variabel) 24 dB/octaaf
- Regelaars: Auto Power, Crossover, Level, Phase
- Ingang: 1 x Lijnniveau LFE-ingang
- Type behuizing: Bass-Reflex via rear-firing tuned ports
- Stroomvereisten: 120 V, 60 Hz (VS) 220-230 V, 50/60 Hz (EU)
- Stroomverbruik (Idle/Full/Power): <0,5 W (standby)/335 W/2 A (max - 230 V)/335 W/4 A (max - 120 V)
- Afmetingen (W x D x H): 390 x 420 x 395 mm
- Gewicht: ?? lbs (?? kg)

### SUBWOOFER INSTELLINGEN: FASE

De faseschakelaar bepaalt of de "zuiger"-actie van de driver van de subwoofer 'in fase' in en uit beweegt met de luidsprekers. Als de subwoofer uit fase speelt met de luidspreker, kunnen geluidsgolven van de luidspreker de golven van de subwoofer deels neutraliseren, waardoor bas-prestaties en sonic impact verminderen. Dit verschijnsel is deels afhankelijk van de plaatsing van de luidsprekers in de kamer ten opzichte van de luisterpositie en met elkaar.

Hoewel je in de meeste gevallen de Faseschakelaar in de stand 'Normal' kunt laten staan, is er geen geheel 'juiste' instelling voor de Faseschakelaar. Wanneer de subwoofer goed in fase is met de luidsprekers, zal het geluid duidelijker zijn en maximale impact hebben op percussieve geluiden zoals drums, piano, en zullen tokkelinstrumenten meer levensecht klinken. De beste manier om de Faseschakelaar in te stellen is om naar muziek te luisteren waar u bekend mee bent en de schakelaar zodanig in te stellen dat drums en andere percussiegeluiden maximale impact hebben.

### GEBRUIK VAN DE MEEGELEVERDE TAPIJTSTIFTEN

Vier metalen stiften zijn meegeleverd voor gebruik wanneer je de subwoofer op een tapijt plaatst. Gebruik deze stiften niet wanneer de subwoofer niet op tapijt wordt geplaatst.

### De stiften aanbrengen:

1. De subwoofer voorzichtig op zijn kant leggen (niet op de voor- of achterkant), op een zachte, niet-schurende ondergrond.
2. Schroef de stiften in de schroefdraadbevestigingen in de poten. Zorg ervoor dat de vier stiften goed zijn aangedraaid voor stabiliteit.

**Opmerking:** De subwoofer NOOIT verslepen om hem te verplaatsen. De subwoofer voorzichtig optillen en op de nieuwe plaatsen zetten.



HARMAN International Industries, Inc.  
8500 Balboa Boulevard, Northridge, CA 91329 USA

© 2017 HARMAN International Industries, Inc. Alle rechten voorbehouden.

JBL is een handelsmerk van Harman International Industries, Incorporated, geregistreerd in de Verenigde Staten en/of andere landen.

Opties, specificaties en vormgeving kunnen worden gewijzigd zonder voorafgaande kennisgeving.

www.jbl.com

# STAGE A100P/A120P

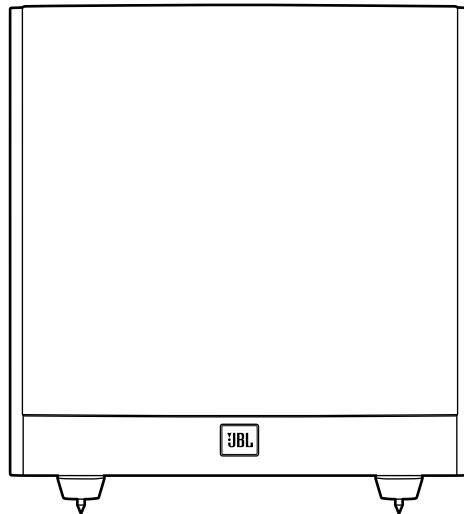

- Powered Subwoofer • Caisson de graves actif • Subwoofer alimentado
- Leistungsstarker Subwoofer • Subwoofer alimentato • パワード・サブウー  
ファー • 강력한 서브우퍼 • Subwoofer alimentado • Aktiv subwoofer
    - Aktiivinen alibassokaiutin • Aktiv subwoofer • Aktiv subwoofer
  - Aangedreven subwoofer • Aktywny głośnik niskotonowy • 通電式重低音喇叭
    - 有源低音扬声器 • Subwoofer bertenaga • Активный сабвуфер





# STAGE A100P/A120P

Aktiv subwoofer

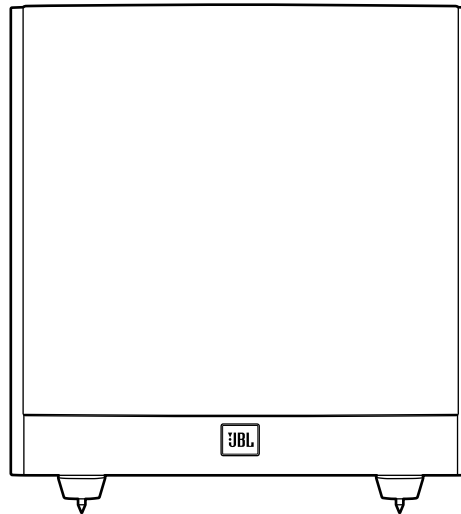

A120P/A100P

## TAKK FOR AT DU VALGTE DETTE JBL® PRODUKTET

Din nye JBL® aktive subwoofer har et høyttalerelement med høy ytelse og innebygd forsterker som leverer kraftig, dynamisk og nøyaktig lavfrekvent ytelse som gjør både filmmusikk og musikk levende. Og med justerbart filter, fasekontroller og automatisk på / av-funksjon, er den også enkel å koble til og sette opp.

Vi er sikre på at denne JBL subwooferen vil gi den gode lytteopplevelsen du forventer – og at når du vil kjøpe mer lydutstyr for hjemmet, bilen eller på kontoret, vil du igjen velge JBL-produkter.

Denne hurtigstartveiledningen inneholder all informasjonen du trenger for å sette opp, koble til og justere den nye subwooferen. For mer detaljert informasjon, kan du gå til vår hjemmeside: [www.jbl.com](http://www.jbl.com).

## INKLUDERTE GJENSTANDER

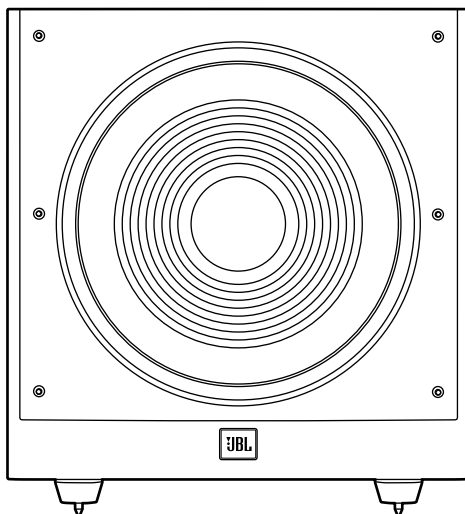

4X

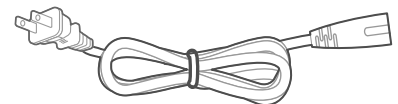

1X

Merk: Type kontakt varierer etter hvilken region den leveres i.

## SUBWOOFERENS KONTROLLER OG TILKOBLINGER PÅ BAKPANELET

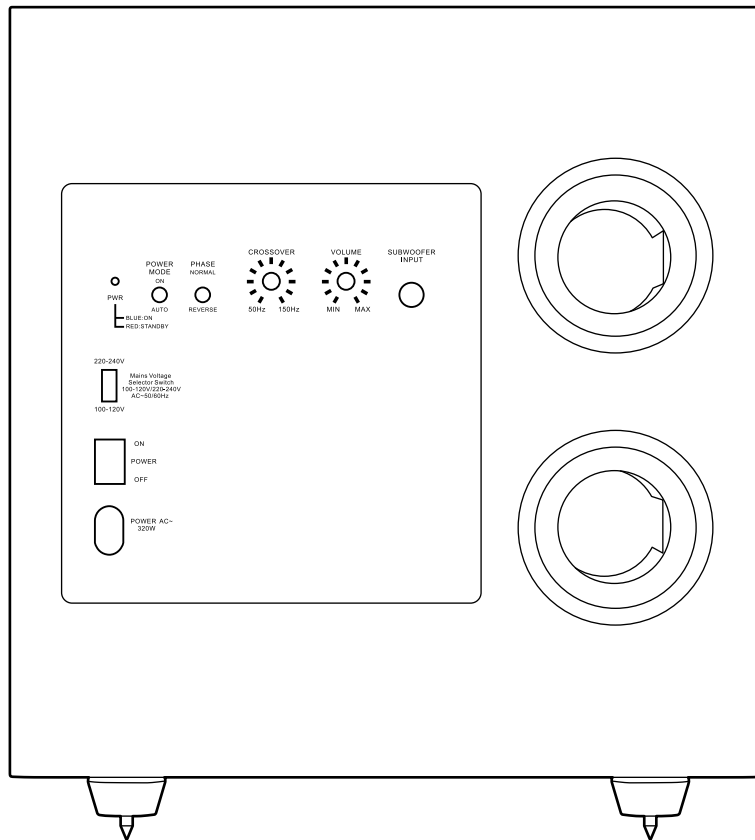

### 1) Strømmodus:

Når den er satt i stillingen 'Auto', vil subwooferen være i hvilemodus. Den vil automatisk slå seg på når det oppdages et lydsignal og vil gå tilbake til hvilemodus når det ikke detekteres noen lydsignal etter cirka 10 minutter. Å sette denne bryteren til 'On' vil holde subwooferen påslått til strømbryteren settes til 'Off'.

### 2) På / hvilemodus-lampe:

Når strømbryteren er i stillingen 'On', indikerer denne lampen om subwooferen er slått på eller er i hvilemodus.

- Når lampen lyser blått, er subwooferen slått på.
- Når lampen lyser rødt, er subwooferen i hvilemodus.

### 3) Fase-bryter:

Denne bryteren bestemmer om den stempellignende bevegelsen til subwooferens basselement går inn og ut i fase med hovedhøytalerne. Hvis subwooferen spiller ute av fase med hovedhøytalerne, kan lydølgene fra hovedhøytalerne delvis utjevne lydølgene fra subwooferen, og dermed redusere bassytelsen og den soniske effekten. Dette fenomenet avhenger delvis av plasseringen av alle høytalerne i forhold til lytteposisjonen og til hverandre i rommet.

### 4) Delefilter-kontroll:

Denne kontrollen bestemmer den høyeste frekvensen i lyden som subwooferen vil gjengi. Jo høyere du setter delefilter-kontrollen, jo høyere frekvens vil subwooferen gjengi og mer av bassen vil "overlappe" høytalerne. Denne justeringen bidrar til å oppnå en myk overgang fra bassfrekvenser mellom subwooferen og høytalerne for en rekke forskjellige rom og subwoofer-plasseringer.

### 5) Volum:

Bruk denne kontrollen for å justere subwooferens volum. Vri bryteren med klokken for å øke volumet, vri bryteren mot klokken for å redusere volumet.

### 6) Subwoofer (LFE-inngang):

Koble subwoofer til den dedikerte subwoofer / LFE-utgangen fra en receiver / prosessor.

### 7) Strømbryter:

Sett denne bryteren i stillingen 'On' for å slå subwooferen på. Hvis du ikke skal være hjemme, eller ikke skal bruke subwooferen over en lengre periode, sett denne bryteren i stillingen 'Off' for å spare energi.

### 8) Strømtilførsel:

Etter at du har koblet til og dobbeltsjekket inngangstilkoblingene til subwooferen, koble strømledningen til en aktiv, direktekoblet stikkontakt for riktig drift av subwooferen. IKKE koble strømledningen til tilbehør-støpsler som finnes på noen lydkomponenter.

## PLASSERING AV SUBWOOFEREN

Ytelsen til en subwoofer er direkte relatert til plasseringen i lytterrommet og dens fysiske posisjon i forhold til de andre høyttalerne i systemet.

Mens det er sant at våre ører generelt ikke hører retningsbestemte lyder på de lave frekvensene som subwoofere opererer i, når du installerer en subwoofer innenfor det begrensede området av et rom, vil refleksjoner, stående bølger og absorpsjoner som genereres i rommet ha sterk innflytelse på ytelsen av et subwoofer-system. Dette vil føre til at en bestemt plassering av subwoofere i rommet blir viktig i forhold til mengden og kvaliteten på bassen som produseres.

Å for eksempel plassere subwoofere ved siden av en vegg vil generelt øke mengden av bass i rommet, å plassere den i et hjørne **(1)** vil generelt maksimere mengden av bass i rommet. Imidlertid kan hjørneplassering også øke den ødeleggende effekten av stående bølger på bassytelsen. Denne effekten kan variere avhengig av lytteposisjon – noen lytteposisjoner kan gi svært gode resultater, mens andre kan ha altfor mye (eller for lite) bass på visse frekvenser.

I mange rom, vil det å plassere subwoofere langs samme plan som venstre og høyre høyttalere **(2)** produsere den beste integrasjonen mellom lyden av subwoofere, og lyden fra venstre og høyre høyttalere. I noen rom, kan de beste resultatene til og med oppnås ved å plassere subwoofere bakenfor lytteposisjonen **(3)**.

Vi anbefaler sterkt at du eksperimenterer med plasseringen før du velger en endelig plassering for subwoofere. En måte å bestemme subwoofere's beste plassering på er å midlertidig plassere den i lytteposisjonen og spille av musikk med høyt bassinnhold. Beveg deg rundt i rommet mens systemet spiller (plasser øret der hvor subwoofere vil plasseres), og lytt inntil du finner området hvor bassytelsen er best. Plasser subwoofere i det området.

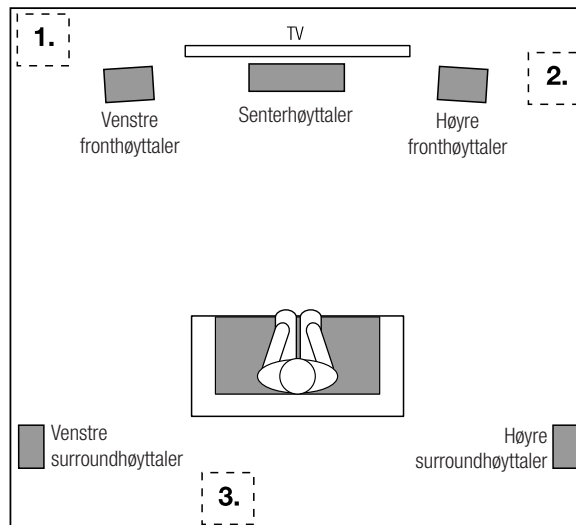

## KOBLE TIL SUBWOOFEREN

### TIL EN RECEIVER ELLER FORFORSTERKER / PROSESSOR MED LAVPASSFILTRERT DEDIKERT SUBWOOFERUTGANG (LFE)

#### Receiver/Prosesor

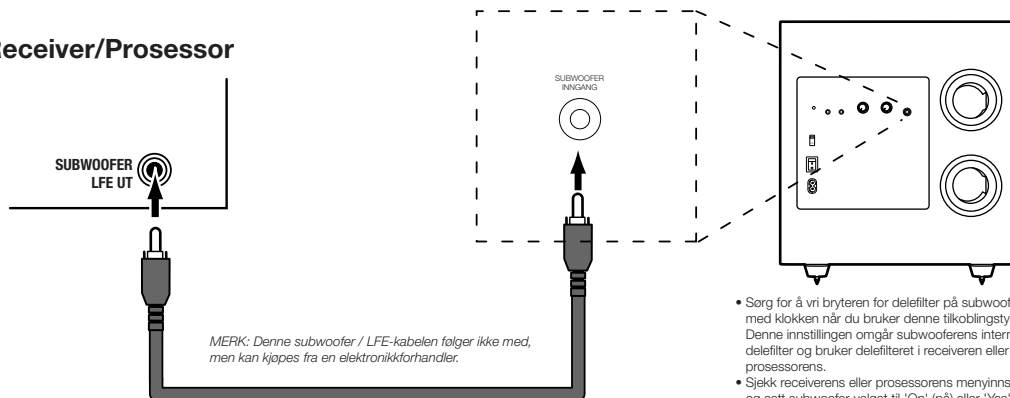

- Sørg for å vri bryteren for delefilter på subwoofere med klokken når du bruker denne tilkoblingstypen. Denne innstillingen omgår subwoofere's interne delefilter og bruker delefilteret i receiveren eller prosessorens.
- Sjekk receiverens eller prosessorens menyinnstillinger og sett subwoofer-valget til 'On' (på) eller 'Yes' (ja)

Sørg for å se gjennom brukermanualen til receiveren eller prosessorens for mer informasjon om høyttaleroppsett og konfigurasjon.

### TIL EN RECEIVER ELLER PREAMP/PROSESSOR MED PREAMP-UTGANGER

#### Receiver/Prosesor

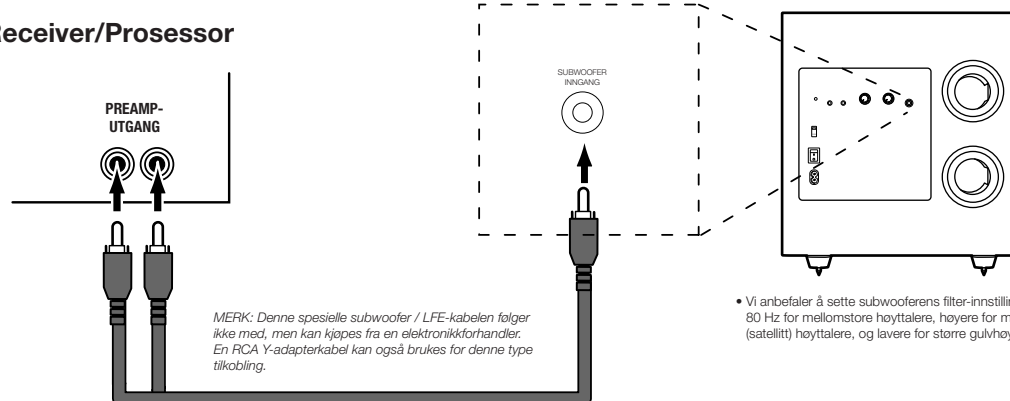

- Vi anbefaler å sette subwoofere's filter-innstilling til 80 Hz for mellomstore høyttalere, høyere for mindre (satellitt) høyttalere, og lavere for større gulvhøyttalere.

## STAGE SUB A100P

### 10" 300 Watts powered subwoofer

- 10" (250 mm) Polycellulose lavfrekvent woofer
- Strøm: 150 W RMS (300 W Dynamisk)
- Frekvensområde: 32 Hz – 150 Hz
- Delefrekvenser: 50 Hz – 150 Hz (variabel) 24dB/oktav
- Kontroller: Auto Power, Crossover, nivå, fase
- Inngang: En (1) linjenivå LFE inngang
- Kabinetttype: Bassrefleks via Rear firing tuned porter
- Effektbehov: 120 V, 60 Hz (US) ; 220 V-230 V, 50/60 Hz (EU)
- Strømforbruk (inaktiv/full/strøm): <0.5 W (standby) / 205 W/1.6 A (max – 230 V) / 205 W / 3.15 A (max – 120 V)
- Mål (B x D x H): 335 x 380 x 340 mm
- Vekt: ?? lbs (?? kg)

## BRUK AV SUBWOOFEREN

### SLÅ SUBWOOFEREN PÅ OG AV

Sett subwooferens strømbryter til stillingen 'On'. Sett nå subwooferens strømmodus til 'Auto'-posisjon. Subwooferen slår seg automatisk på når den mottar et lydsignal, og den vil gå over i hvilemodus når den ikke har mottatt noe lydsignal etter ca 10 minutter. Subwooferens lampe lyser blått når subwooferen er på og lyser rødt når subwooferen er i ventemodus.

Hvis du ikke skal bruke subwoofer over en lengre periode – for eksempel hvis du skal på ferie – sett strømbryteren til 'Off' posisjon.

### SUBWOOFERENS JUSTERINGER: DELEFILTER

Delefilterkontrollen justerer subwooferens innebygde lavpassfilter mellom 50 Hz og 150 Hz. Jo høyere du setter delefilterkontrollen, jo høyere frekvens vil subwooferen gjengi og mer av bassen vil 'overlappe' høyttalerne. Denne justeringen bidrar til å oppnå en myk overgang fra bassfrekvenser mellom subwooferen og høyttalerne for en rekke forskjellige rom og subwoofer-plasseringer.

For å sette delefilterkontrollen, lytt etter jevn bass. Hvis bassen virker for sterk på visse frekvenser, prøv en lavere innstilling på delefilterkontrollen. Hvis bassen virker for svak på visse frekvenser, prøv en høyere innstilling på delefilterkontrollen.

### SUBWOOFERENS JUSTERINGER: VOLUM

Bruk volumkontrollen for å stille inn subwooferens volum. Vri bryteren med klokken for å øke subwooferens volum, vri bryteren mot klokken for å redusere volumet. Når du har balansert subwooferens volum mot de andre høyttalerne i systemet ditt, skal det ikke være nødvendig å endre volumkontrollens innstilling.

Merknader om å stille subwooferens volum:

- Noen ganger er den ideelle voluminnstillingen til subwooferen for musikk er for høy for filmer, mens den ideelle voluminnstillingen for filmer er for lav for musikk. Ved innstilling av subwooferens volum, lytt til både musikk og filmer med høyt bassnivå og finn et volumnivå på midtveien som fungerer for begge.
- Dersom subwooferen alltid virker for høy eller for lav, kan det være lurt å plassere den på et annet sted. Å plassere subwooferen i et hjørne vil ha en tendens til å øke bassmengden, mens å plassere den vekk fra vegger eller hjørner vil ha en tendens til å redusere bassmengden.

## STAGE SUB A120P

### 12" 500 Watts powered subwoofer

- 12" (305 mm) Polycellulose lavfrekvent woofer
- Strøm: 250 W RMS (500 W Dynamisk)
- Frekvensområde: 32 Hz – 150 Hz
- Delefrekvenser: 50 Hz – 150 Hz (variabel) 24dB/oktav
- Kontroller: Auto Power, Crossover, nivå, fase
- Inngang: 1 x linjenivå LFE inngang
- Kabinetttype: Bassrefleks via Rear firing tuned porter
- Effektbehov: 120 V, 60 Hz (US) 220-230 V, 50/60 Hz (EU)
- Strømforbruk (inaktiv/full/strøm): <0.5 W (standby) / 335 W / 2 A (max – 230 V) / 335 W / 4 A (max – 120V)
- Mål (B x D x H): 390 x 420 x 395 mm
- Vekt: ?? lbs (?? kg)

### SUBWOOFERENS JUSTERINGER: FASE

Fasebryteren bestemmer om den stempellignende bevegelsen til subwooferens element går inn og ut i fase med høyttalerne. Hvis subwooferen spiller ute av fase med høyttalerne, kan lydølgene fra høyttalerne delvis utjevne bølgene fra subwooferen, og dermed redusere bassytelsen og den soniske effekten. Dette fenomenet avhenger delvis av plasseringen av alle høyttalerne i forhold til hverandre og lytteren(-ne) i rommet.

Men i de fleste tilfelle bør du la fasebryteren stå i "Normal" posisjon, der er ingen absolutt korrekt innstilling av fasebryteren. Når subwooferen er riktig i fase med høyttalerne, vil lyden bli klarere og ha maksimal effekt og perkussive lyder som trommer, piano og gitarstrenger vil høres mer livaktig ut. Den beste måten å sette fasebryteren på, er å lytte til musikk som du kjenner godt og å sette bryteren i stillingen som gir trommer og andre perkussive lyder maksimal effekt.

### BRUKE DE MEDFØLGENDE TEPPEPIGGENE

Fire metallpigger leveres til bruk når du plasserer subwooferen på en teppebelagt overflate. Ikke bruk disse piggene når du plasserer subwooferen på ikke-teppebelagte overflater.

### For å sette inn piggene:

1. Legg forsiktig subwooferen på siden (ikke på fronten eller baksiden) på et mykt, ikke-slipende underlag.
2. Skru hver pigg inn i gjengeinnsatsen i hver fot. Sørg for at alle fire piggene er skrudd helt inn for stabilitet.

**Merk:** Dra ALDRI subwooferen for å flytte den. Loft alltid subwooferen forsiktig og bær den til den nye plasseringen.

# STAGE A100P/A120P

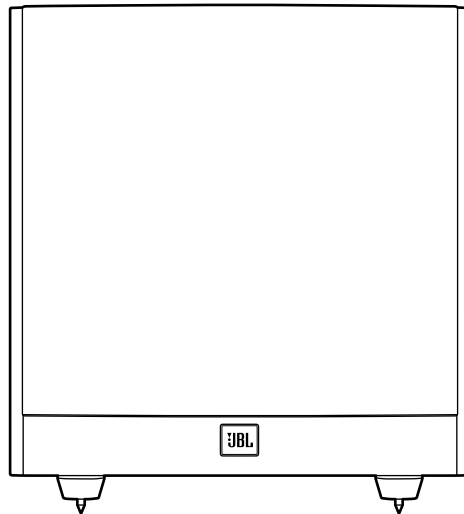

- Powered Subwoofer • Caisson de graves actif • Subwoofer alimentado
- Leistungsstarker Subwoofer • Subwoofer alimentato • パワード・サブウー  
ファー • 강력한 서브우퍼 • Subwoofer alimentado • Aktiv subwoofer
  - Aktiivinen alibassokaiutin • Aktiv subwoofer • Aktiv subwoofer
- Aangedreven subwoofer • Aktywny głośnik niskotonowy • 通電式重低音喇叭
  - 有源低音扬声器 • Subwoofer bertenaga • Активный сабвуфер

**INSTRUKCJA OBSŁUGI**



# STAGE A100P/A120P

Subwoofer aktywny

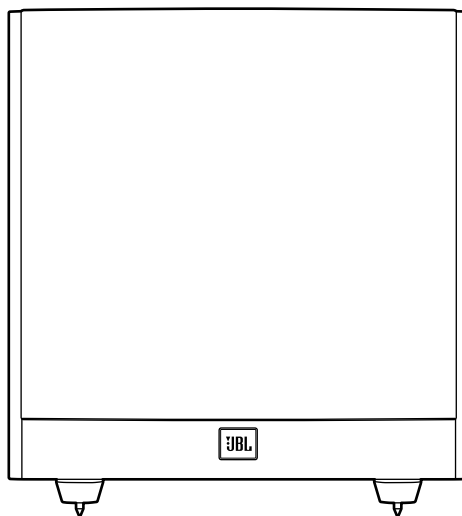

A120P/A100P

## DZIĘKUJEMY ZA ZAKUP TEGO PRODUKTU MARKI JBL®

Państwa nowy aktywny głośnik niskotonowy JBL® zawiera wysokowydajny przetwornik i wbudowany wzmacniacz, który podaje mocny, dynamiczny i precyzyjny sygnał o niskiej częstotliwości, który ożywia ścieżkę dźwiękową i muzykę. Dzięki regulowanej zwrotnicy, regulacji fazy i funkcji automatycznego włączania/wyłączania, głośnik ten jest łatwy w podłączeniu i konfiguracji.

Jesteśmy przekonani, że wybrany subwoofer JBL zapewni Państwu chwile takiej przyjemności, jakiej można oczekiwać od urządzeń audio, a przy wyborze dodatkowego sprzętu do domu, samochodu lub biura, ponownie skorzystają Państwo z oferty JBL.

Niniejsza skrócona instrukcja zawiera wszystkie informacje, jakich Państwo potrzebujecie do skonfigurowania, podłączenia i wyregulowania nowego głośnika niskotonowego. Więcej informacji można znaleźć na naszej stronie internetowej: [www.jbl.com](http://www.jbl.com).

## ZAWARTOŚĆ ZESTAWU

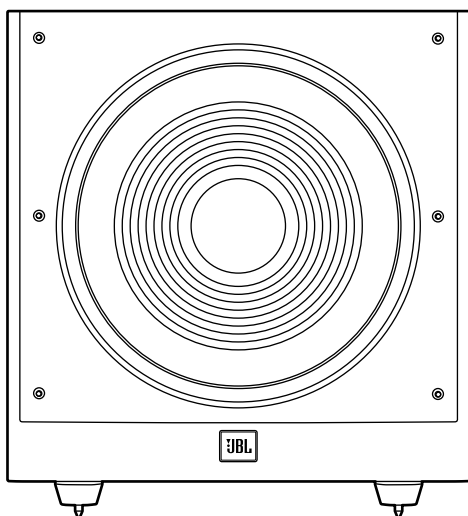

4X

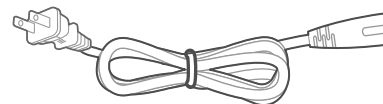

1X

Uwaga: Rodzaj wtyku zasilającego zależy od regionu.

## INSTRUKCJA OBSŁUGI

## ELEMENTY STEROWANIA I GNIAZDA NA TYLNYM PANELU SUBWOOFERA

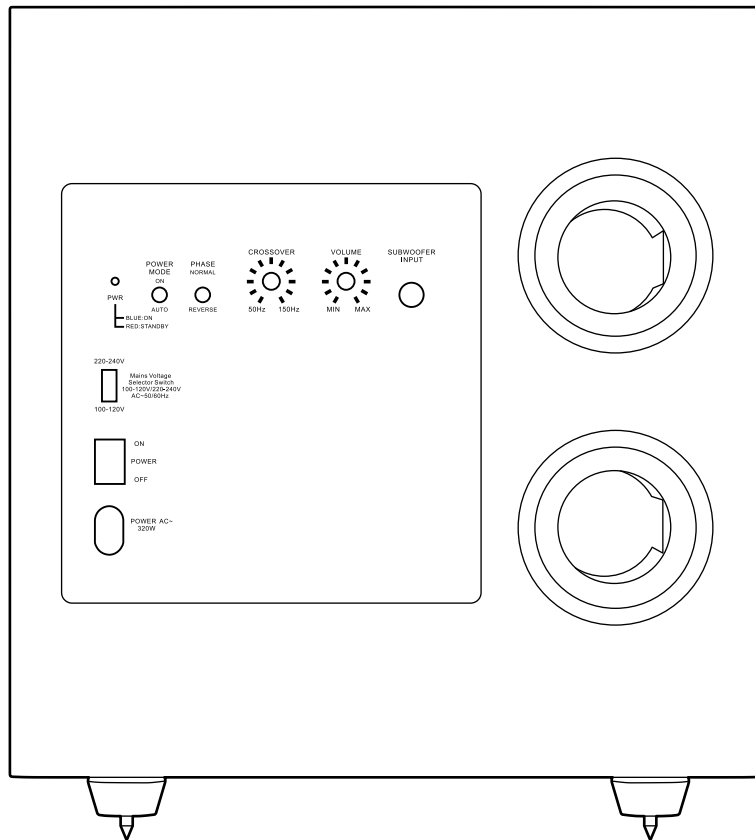

### 1. Tryb zasilania:

Po ustawieniu w pozycji "Auto" głośnik niskotonowy będzie pracował w trybie oczekiwania (Standby). Głośnik niskotonowy włączy się automatycznie po wykryciu sygnału audio i przełączy się z powrotem do trybu Standby, kiedy sygnał audio nie zostanie wykryty przez około 10 minut. Ustawienie tego przełącznika w pozycji "On" powoduje zasilanie głośnika niskotonowego do czasu przestawienia przełącznika w pozycję "Off".

### 2) Wskaźnik wł./zasilania:

Kiedy przełącznik zasilania jest w pozycji "On", dioda LED pokazuje, czy głośnik niskotonowy pracuje w trybie włączenia (On) czy gotowości (Standby).

- Kiedy dioda LED świeci na niebiesko, głośnik niskotonowy jest włączony (On).
- Kiedy dioda LED świeci na czerwono, głośnik niskotonowy jest w trybie gotowości (Standby).

### 3. Przełącznik fazy:

Przełącznik ten decyduje o tym, czy membrana subwoofera będzie poruszać się w sposób tłokowy, zgodnie z pracą głównych głośników. Jeżeli głośnik niskotonowy nie pracuje w jednej fazie z pozostałymi głośnikami, fale dźwiękowe z tych głośników mogą częściowo neutralizować fale dźwiękowe emitowane przez głośnik niskotonowy, pogarszając jego osiągi i zmniejszając efekt dźwiękowy. Zjawisko to uzależnione jest częściowo od umiejscowienia wszystkich głośników w pokoju względem siebie oraz względem słuchacza(y).

### 4. Sterowanie zwrotnicą:

Układ sterowania zwrotnicy określa najwyższą częstotliwość, z którą głośnik niskotonowy odtwarza dźwięki. Im wyżej ustawiona jest ta granica, tym wyższa będzie częstotliwość pracy subwoofera i więcej tonów niskich będzie pokrywać się z dźwiękami głośników. Taka regulacja pozwala w sposób płynny rozdzielić pasmo dźwiękowe pomiędzy subwooferem i głośnikami – w różnych aranżacjach pomieszczeń.

### 5. Głośność:

Użyć tego pokrętki, aby wyregulować poziom głośności głośnika niskotonowego. Obróć pokrętkę w prawo, aby zwiększyć głośność; obróć pokrętkę w lewo, aby zmniejszyć głośność.

### 6. Głośnik niskotonowy (wejście LFE):

Podłączyć głośnik niskotonowy do odpowiadającego mu wyjścia głośnika niskotonowego/LFE w odbiorniku/procesorze.

### 7. Wyłącznik główny:

Aby włączyć głośnik niskotonowy, ustawić wyłącznik w pozycji "On". W przypadku nieużywania głośnika niskotonowego przez dłuższy czas, np. w czasie dłuższej nieobecności, ustawić przełącznik zasilania w pozycji "Off" w celu ograniczenia zużycia energii.

### 8. Wejście zasilania:

W celu zapewnienia właściwej eksploatacji głośnika niskotonowego, po wykonaniu i zweryfikowaniu połączenia na wejściu głośnika niskotonowego, kabel zasilający należy podłączyć do aktywnego gniazda elektrycznego będącego stale pod napięciem. NIE podłączać tego przewodu zasilającego do złącz wyjściowych dostępnych w niektórych akcesoriach audio.



## UMIESZCZANIE SUBWOOFERA

Działanie subwoofera jest bezpośrednio uzależnione od jego ustawienia w pomieszczeniu odsłuchu oraz umieszczeniu względem innych głośników w systemie.

Chociaż ludzkie uszy z reguły nie słyszą dźwięków kierunkowych o niskich częstotliwościach, które emituje głośnik niskotonowy, instalując głośnik niskotonowy w ograniczonej przestrzeni, należy uwzględnić odbicia, fale stojące i pochłanianie, które wpływają na osiągnięcie każdego systemu z głośnikami niskotonowymi. W konsekwencji umieszczenie głośnika niskotonowego w pokoju ma wpływ na ilość i jakość emitowanych tonów niskich.

Przykład: umieszczenie głośnika niskotonowego w pobliżu ściany zwiększy ilość basów w pokoju, natomiast umieszczenie go w rogu **(1)** zasadniczo zmaksymalizuje ilość tonów niskich. Umieszczenie głośnika niskotonowego w narożniku pomieszczenia może również zwiększyć niszczący wpływ fal stojących na ilość i jakość emitowanych basów. Wpływ ten może być różny, w zależności od pozycji odsłuchowej – w niektórych pozycjach można uzyskać dobre wyniki odsłuchu, podczas gdy w innych pozycjach można uzyskać zbyt dużo (lub zbyt mało) basów na określonych częstotliwościach.

W większości pomieszczeń brzmienie subwoofera oraz prawego i lewego głośnika **(2)** jest najlepiej dopasowane, jeśli wszystkie te głośniki ustawione są w tej samej płaszczyźnie. W niektórych pomieszczeniach najlepszy efekt można uzyskać, ustawiając subwoofer za miejscem słuchania **(3)**.

Zdecydowanie zalecamy wypróbowanie różnych lokalizacji subwoofera przez ustaleniem jego ostatecznego umieszczenia. Dobrym sposobem określenia najlepszej pozycji tego głośnika jest czasowe ustawienie go w miejscu słuchania i odtworzenie muzyki z dużym natężeniem basów. W trakcie odtwarzania należy sprawdzić (ustawiając się w zakładanych miejscach umieszczenia subwoofera), w którym miejscu pomieszczenia jakość basów jest najlepsza. Następnie umieścić głośnik w tym właśnie miejscu.

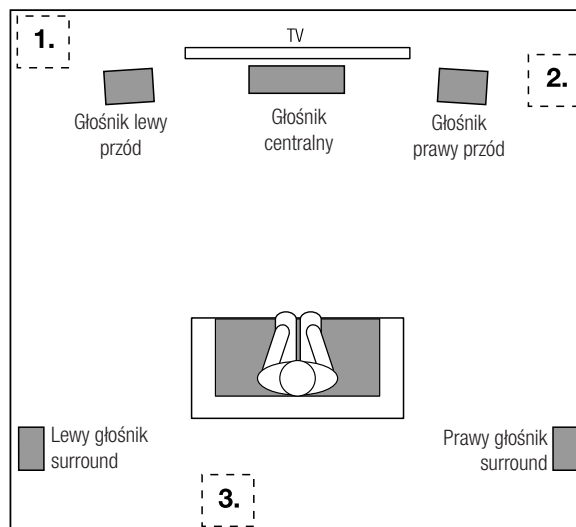

## PODŁĄCZENIE SUBWOOFERA

### DO AMPLITUNERA LUB PRZEDWZMACNIACZA/PROCESORA Z WYJŚCIEM GŁOŚNIKA NISKOTONOWEGO Z FILTREM DOLNOPRZEPUSTOWYM (LFE)

#### Amplifier/procesor

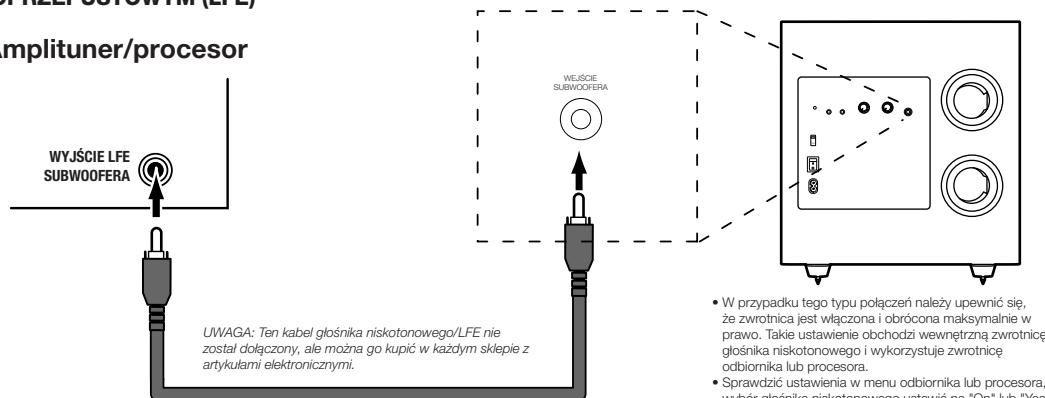

- W przypadku tego typu połączeń należy upewnić się, że zwrótnica jest włączona i obrócona maksymalnie w prawo. Takie ustawienie obchodzi wewnętrzną zwrótnicę głośnika niskotonowego i wykorzystuje zwrótnicę odbiornika lub procesora.
- Sprawdzić ustawienia w menu odbiornika lub procesora, wybór głośnika niskotonowego ustawić na "On" lub "Yes".

Więcej informacji na temat konfiguracji i ustawień głośnika niskotonowego można znaleźć w instrukcji odbiornika lub procesora.

### DO AMPLITUNERA LUB PRZEDWZM./PROCESORA Z WYJŚCIAMI DO PRZEDWZM.

#### Amplifier/procesor

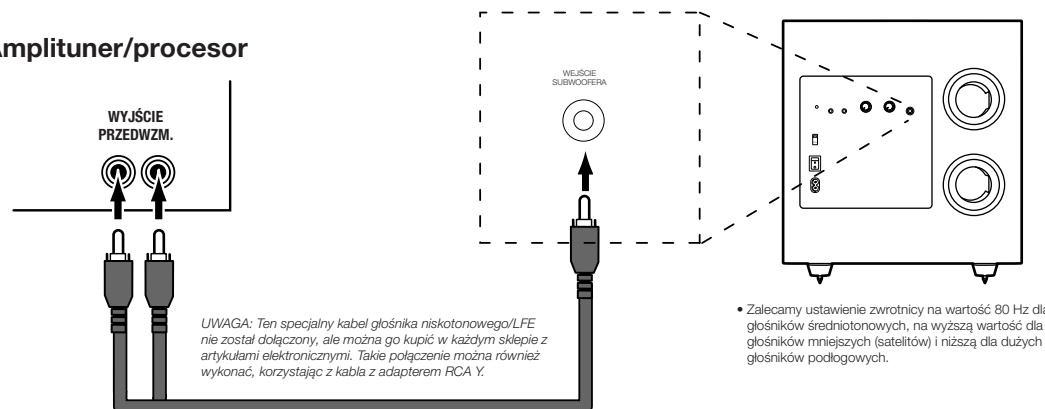

- Zalecamy ustawienie zwrótnicy na wartość 80 Hz dla głośników średnionowych, na wyższą wartość dla głośników mniejszych (satellitów) i niższą dla dużych głośników podłogowych.

## STAGE SUB A100P

### 10" subwooferaktywny o mocy 300 W

- Wooferniskotonowy 10" (250 mm) z polielulozy
- Moc wyjściowa: 150 W RMS (300 W dynamiczna)
- Pasmo przenoszenia: 32 Hz – 150 Hz
- Częstotliwości graniczne: 50 Hz – 150 Hz (zmienna) 24 dB/oktawę
- Kontrolki: Automatyczne zasilanie, Zwrotnica, Poziom, Faza
- Wejście: Jedno (1) liniowe wejście LFE
- Rodzaj obudowy: Obudowa Bass-Reflex z dostrojonymi portami zwróconymi do tyłu
- Zasilanie: 120 V, 60 Hz (USA); 220 V-230 V, 50/60 Hz (UE)
- Zużycie energii (tryb gotowości/pełne zasilanie/zasilanie): <0,5 W (tryb gotowości)/205 W/1,6 A (maks. – 230 V)/205 W/3,15 A (maks. – 120 V)
- Wymiary (szer. x gł. x wys.): 335 x 380 x 340 mm
- Masa: ?? lbs (?? kg)

## OBSŁUGA SUBWOOFERA

### WŁĄCZANIE I WYŁĄCZANIE SUBWOOFERA

Ustawić przełącznik zasilania subwoofera w pozycji On (Wł). Ustawić przełącznik zasilania subwoofera w pozycji Auto. Głośnik niskotonowy będzie się włączał automatycznie po otrzymaniu sygnału audio i automatycznie przejdzie w tryb oczekiwania (Standby), kiedy nie otrzyma sygnału przez około 10 minut. Dioda LED głośnika niskotonowego świeci się na niebiesko, kiedy głośnik jest włączony i na czerwono, kiedy jest w trybie oczekiwania.

W przypadku nie używania głośnika niskotonowego przez dłuższy czas, np. w czasie wakacji, ustawić przełącznik zasilania w pozycji "Off".

### REGULACJA SUBWOOFERA: PODZIAŁ GRANICZNY

Przełącznik podziału granicznego reguluje pracę wbudowanego w subwooferze filtra dolnoprzepustowego w zakresie między 50 Hz i 150 Hz. Im wyżej ustawiona jest ta granica, tym wyższa będzie częstotliwość pracy subwoofera i więcej tonów niskich będzie pokrywać się z dźwiękami głośników. Taka regulacja pozwala w sposób płynny rozdzielić pasmo dźwiękowe pomiędzy subwooferelem i głośnikami – w różnych aranżacjach pomieszczeń.

Aby skonfigurować działanie zwrotnicy, wsłuchaj się w płynność niskich tonów. Jeśli basy wydają się zbyt mocne przy pewnych częstotliwościach, należy obniżyć nastawę zwrotnicy. Jeśli basy wydają się zbyt słabe przy pewnych częstotliwościach, należy zwiększyć nastawę zwrotnicy.

### REGULACJA SUBWOOFERA: GŁOŚNOŚĆ

Aby ustawić poziom głośności głośnika niskotonowego należy skorzystać z pokrętła poziomu głośności. Obrócić pokrętło poziomu głośności w prawo, aby zwiększyć głośność głośnika niskotonowego. Aby ściszyć głośnik, pokrętło należy obrócić w lewo. Po uzyskaniu poziomu głośności głośnika niskotonowego wyrównanego do poziomu głośności pozostałych głośników w systemie nie należy tego ustawienia zmieniać.

Uwagi dotyczące głośności subwoofera:

- Niekiedy ustawienie głośności idealne do słuchania muzyki jest zbyt głośne przy odtwarzaniu filmów, podczas gdy ustawienie głośności idealne dla filmów jest zbyt ciche przy odtwarzaniu muzyki. Podczas ustawiania głośności subwoofera należy odtworzyć muzykę i filmy o silnych basach i znaleźć dla nich najlepszy "poziom pośredni".
- Jeśli dźwięk z głośnika niskotonowego stale wydaje się zbyt cichy lub zbyt głośny, pomoc może ustawienie głośnika w innym miejscu. Umieszczenie subwoofera w narożniku pomieszczenia skutkuje z reguły wzmocnieniem przekazywanych przez niego tonów niskich, a umieszczenie go z dala od ścian i narożników pomieszczenia ma skutek odwrotny.



HARMAN International Industries, Inc.  
8500 Balboa Boulevard, Northridge, CA 91329 Stany Zjednoczone

© 2017 HARMAN International Industries, Inc. Wszystkie prawa zastrzeżone.

JBL jest znakiem towarowym firmy HARMAN International Industries, Incorporated, zarejestrowanym w Stanach Zjednoczonych i innych krajach.

Cechy, dane techniczne i wygląd produktu mogą ulec zmianie bez powiadomienia.

www.jbl.com

## STAGE SUB A120P

### 12" subwooferaktywny o mocy 500 W

- Wooferniskotonowy 12" (305 mm) z polielulozy
- Moc wyjściowa: 250 W RMS (500 W dynamiczna)
- Pasmo przenoszenia: 32 Hz – 150 Hz
- Częstotliwości graniczne: 50 Hz – 150 Hz (zmienna) 24 dB/oktawę
- Kontrolki: Automatyczne zasilanie, Zwrotnica, Poziom, Faza
- Wejście: 1 x liniowe wejście LFE
- Rodzaj obudowy: Obudowa Bass-Reflex z dostrojonymi portami zwróconymi do tyłu
- Zasilanie: 120 V, 60 Hz (US) 220 – 230 V, 50/60 Hz (EU)
- Zużycie energii (tryb gotowości/pełne zasilanie/zasilanie): <0,5 W (tryb gotowości)/335 W/2 A (maks. – 230 V)/335 W/4 A (maks. – 120 V)
- Wymiary (szer. x gł. x wys.): 390 x 420 x 395 mm
- Masa: ?? lbs (?? kg)

### REGULACJA SUBWOOFERA: FAZA

Przełącznik fazowy decyduje o tym, czy membrana subwoofera będzie poruszać się w sposób tłokowy, zgodnie z pracą głośników. Jeśli subwoofer działałby niezgodnie z głośnikami, przy niektórych częstotliwościach mogłoby dojść do wytłumienia niektórych fali dźwiękowych subwoofera, co obniżyłoby jakość tonów niskich podczas odsłuchu. Zjawisko to uzależnione jest częściowo od umiejscowienia wszystkich głośników w pokoju względem siebie oraz względem słuchacza(y).

Chociaż w większości przypadków zalecamy pozostawienie przełącznika Faza (Phase) w pozycji "Normal", nie istnieje absolutnie prawidłowe ustawienie tego przełącznika. Kiedy głośnik niskotonowy pracuje w jednej fazie z pozostałymi głośnikami, dźwięk jest czystszy i będzie miał maksymalne oddziaływanie, instrumenty perkusyjne, jak bębny, fortepian czy instrumenty strunowe nabiorą życia. Najlepszym sposobem ustawienia przełącznika fazowego jest wsłuchanie się w znajomą muzykę i wybranie takiej nastawy, dla której instrumenty perkusyjne i im podobne mają najbardziej pożądaną brzmienie.

### UŻYCIE DOŁĄCZONYCH KOLCÓW METALOWYCH

W przypadku ustawiania głośnika niskotonowego na wykładzinie dywanowej należy użyć dołączonych kołców metalowych. Kołców nie należy używać, kiedy głośnik niskotonowy ustawiany jest na powierzchni niepokrytej wykładziną.

### Montowanie kołców:

1. Ostrożnie ułożyć głośnik na ścianie bocznej (nie zaś przedniej czy tylnej), na miękkim i gładkim podłożu.
2. Każdy kołek wkręcić w odpowiadający mu nagwintowany otwór. Upewnić się, że wszystkie cztery kołce zostały wkręcone w celu zapewnienia stabilności głośnika.

**Uwaga:** NIE WOLNO przemieszczać głośnika niskotonowego, ciągnąc go. Głośnik należy zawsze ostrożnie podnieść i przenieść na nowe miejsce.

# STAGE A100P/A120P

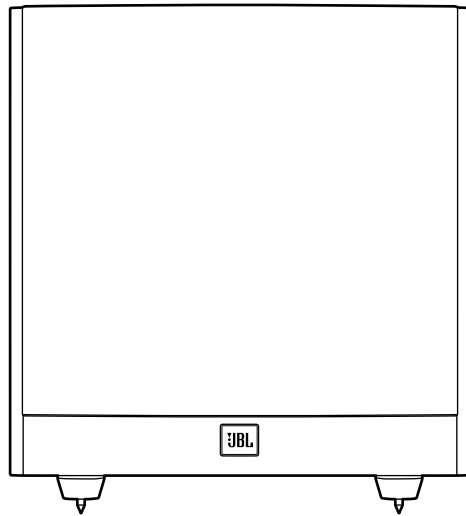

- Powered Subwoofer • Caisson de graves actif • Subwoofer alimentado
- Leistungsstarker Subwoofer • Subwoofer alimentato • パワード・サブウー  
ファー • 강력한 서브우퍼 • Subwoofer alimentado • Aktiv subwoofer
  - Aktiivinen alibassokaiutin • Aktiv subwoofer • Aktiv subwoofer
- Aangedreven subwoofer • Aktywny głośnik niskotonowy • 通電式重低音喇叭
  - 有源低音扬声器 • Subwoofer bertenaga • Активный сабвуфер

**MANUAL DO PROPRIETÁRIO**



# STAGE A100P/A120P

Subwoofer ativo

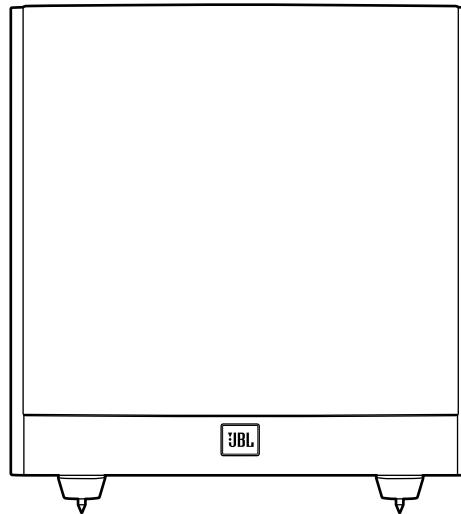

A120P/A100P

## MUITO OBRIGADO POR ADQUIRIR UM PRODUTO JBL®

O seu novo subwoofer ativo JBL® possui um transdutor de alto desempenho e um amplificador embutido, que proporcionam desempenho de graves poderoso, dinâmico e preciso, dando vida a trilhas sonoras e música. Com o crossover ajustável, controles de fase e liga/desliga automático, o subwoofer também é fácil de instalar e configurar.

Temos certeza de que com este novo subwoofer JBL você desfrutará cada nota que ouvir. E que, quando pensar em comprar novos componentes de som para sua casa, carro ou escritório, você voltará a comprar produtos JBL.

Este guia de início rápido contém todas as informações de que precisa para configurar, conectar e ajustar seu novo subwoofer. Para obter informações mais detalhadas, acesse o website: [www.jbl.com](http://www.jbl.com).

## ITENS INCLUÍDOS

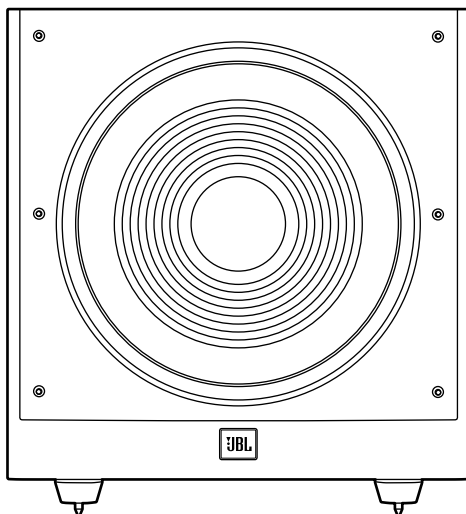

4X

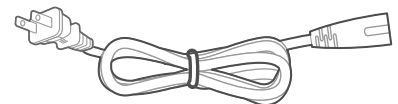

1X

Observação: O tipo de plugue de alimentação varia com a região.

## MANUAL DO PROPRIETÁRIO

## CONTROLES E CONEXÕES DO PAINEL TRASEIRO DO SUBWOOFER

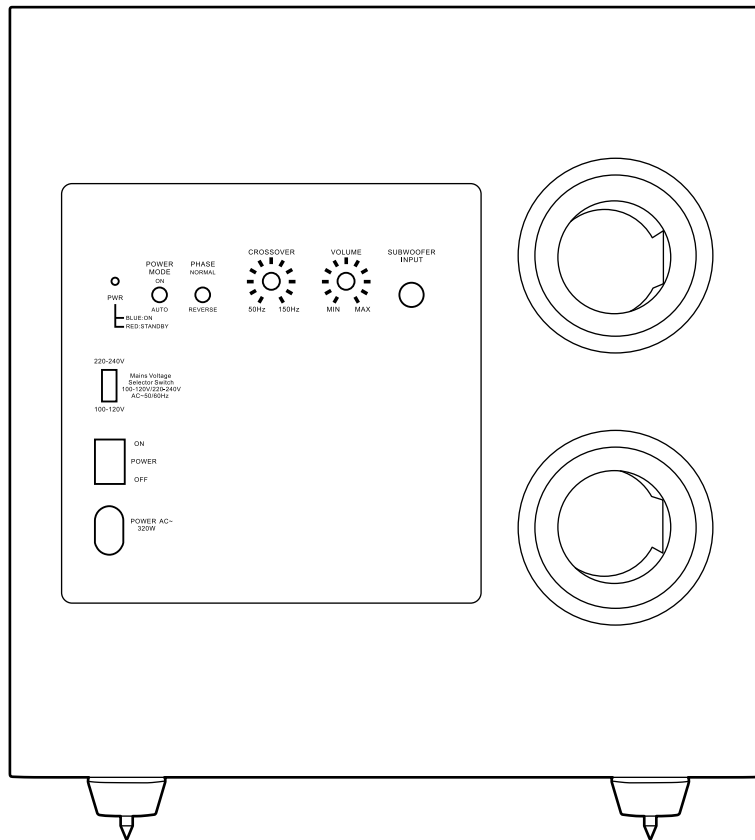

### 1) Modo Power:

Quando está na posição Auto, o subwoofer passará para o modo Standby. A caixa acústica ligará automaticamente ao detectar um sinal de áudio e retornará ao modo Standby se não receber nenhum sinal após cerca de 10 minutos. Com a chave na posição On, o subwoofer será alimentado até a chave ser colocada na posição Off.

### 2) LED On/Standby:

Se a chave power estiver na posição On, este LED indica se o subwoofer está na posição On ou Standby.

- O LED acende em azul quando o subwoofer está ligado.
- O LED acende em vermelho se o subwoofer estiver em modo de espera (Standby).

### 3) Chave Phase:

Esta chave determina se os movimentos em pistão de acionamento do subwoofer são sincronizados ou não com os das caixas acústicas principais. Se o subwoofer tocar fora de fase com as caixas acústicas principais, as ondas sonoras das caixas acústicas principais podem cancelar parcialmente as ondas sonoras do subwoofer, reduzindo o desempenho de graves e o impacto do som. Este fenômeno depende em parte do posicionamento de todas as caixas acústicas em relação à posição do ouvinte e das outras caixas acústicas no ambiente.

### 4) Controle de crossover:

Este controle determina a frequência máxima dos sons reproduzidos pelo subwoofer. Quando maior o valor do ajuste de crossover, maior a frequência de operação do subwoofer e maior a sobreposição do grave com o som emitido pelas outras caixas acústicas. Este ajuste ajuda a produzir uma transição suave de frequências graves entre o subwoofer e caixas acústicas para diversos tipos de ambiente e posicionamento do subwoofer.

### 5) Volume:

Este controle ajusta o volume do subwoofer. Gire o botão em sentido horário para aumentar o volume ou anti-horário para diminuir.

### 6) Subwoofer (entrada LFE):

Conecte o subwoofer a uma saída dedicada para subwoofer ou LFE de um receptor ou processador.

### 7) Chave Power:

Coloque esta chave na posição On para ligar o subwoofer. Se permanecer muito tempo fora de casa ou sem usar o subwoofer, coloque esta chave na posição Off para poupar energia.

### 8) Entrada de energia:

Depois de configurar e verificar a conexão de entrada do subwoofer, conecte o cabo de alimentação a uma tomada da rede elétrica funcionando e sem interruptor para operar corretamente o subwoofer. **NÃO CONECTE** o cabo de alimentação nas tomadas acessórias disponíveis em alguns aparelhos de som.

## POSICIONAMENTO DO SUBWOOFER

O desempenho do subwoofer depende diretamente de seu posicionamento no ambiente e de sua posição em relação às outras caixas acústicas no sistema.

Embora o ouvido humano geralmente não detecte os sons direcionais de baixa frequência em que os subwoofers funcionam, um subwoofer instalado dentro de um ambiente fechado produz reflexos, ondas estacionárias e absorção que afetam significativamente o desempenho do sistema. Por isso, a localização específica do subwoofer no ambiente é importante e afeta o volume e a qualidade dos graves produzidos.

Por exemplo, subwoofers posicionados ao lado de uma parede aumentam o volume de graves no ambiente, enquanto o posicionamento em um canto **(1)** aumentará, de maneira geral, o volume de graves. Entretanto, o posicionamento em cantos também pode aumentar o efeito prejudicial das ondas estacionárias sobre o desempenho do grave. Este efeito depende da posição do ouvinte. Algumas posições produzem excelentes resultados, enquanto outras produzem volume excessivo (ou pequeno demais) de grave em determinadas frequências.

Em muitos ambientes, colocar o subwoofer no mesmo plano que as caixas acústicas esquerda e direita **(2)** pode produzir a melhor integração entre o som do subwoofer e das caixas acústicas esquerda e direita. Dependendo do ambiente, o melhor desempenho pode ser produzido colocando-se o subwoofer atrás do ouvinte **(3)**.

Recomendamos experimentar diversos locais antes de escolher a posição definitiva do subwoofer. Uma maneira de determinar o melhor lugar é testar várias posições mudando o subwoofer de lugar e tocando música rica em graves. Enquanto o som toca, coloque a caixa acústica em diversos locais do ambiente (com os ouvidos no local de posicionamento do subwoofer) e ouça até encontrar o local onde o desempenho de graves é melhor. Coloque o subwoofer no local em que obtiver os melhores resultados.

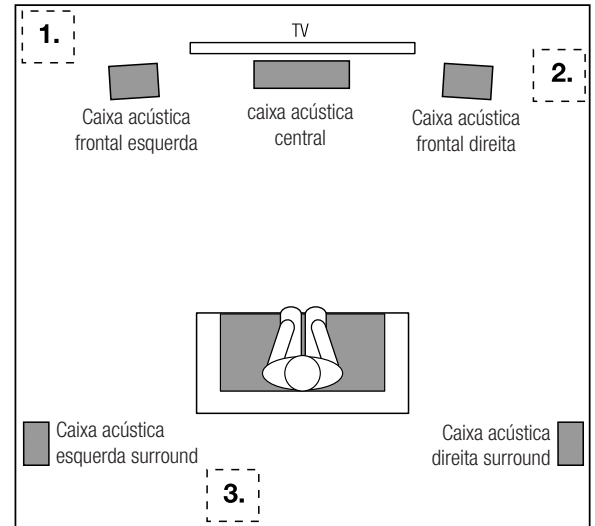

## CONEXÃO DO SUBWOOFER

### PARA RECEPTOR OU PRÉ-AMPLIFICADOR/PROCESSADOR COM SAÍDA DEDICADA PARA SUBWOOFER (LFE) COM FILTRO PASSA BAIXA

#### Receptor/Processador

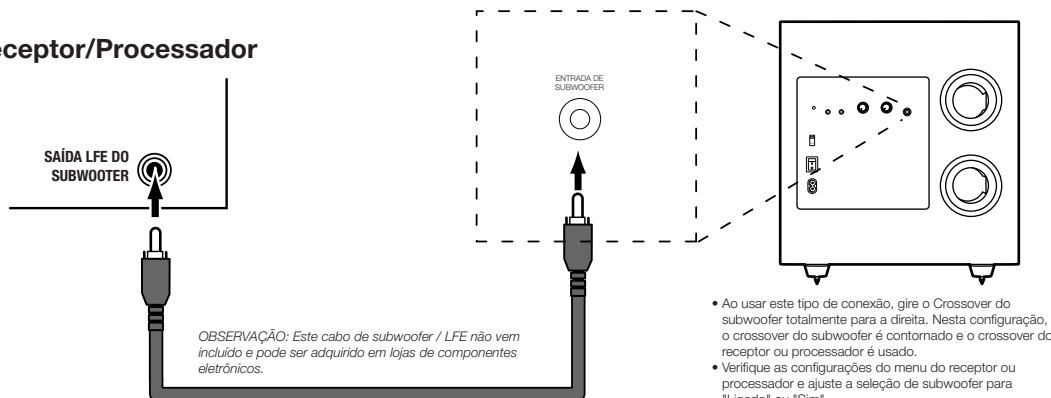

- Ao usar este tipo de conexão, gire o Crossover do subwoofer totalmente para a direita. Nesta configuração, o crossover do subwoofer é contornado e o crossover do receptor ou processador é usado.
- Verifique as configurações do menu do receptor ou processador e ajuste a seleção de subwoofer para "Ligado" ou "Sim".

Para obter mais informações sobre como instalar e configurar o caixa acústica, consulte o manual do proprietário do receptor ou processador.

### PARA UM RECEPTOR OU PRÉ-AMPLIFICADOR/PROCESSADOR COM SAÍDAS DE PRÉ-AMPLIFICADOR

#### Receptor/Processador

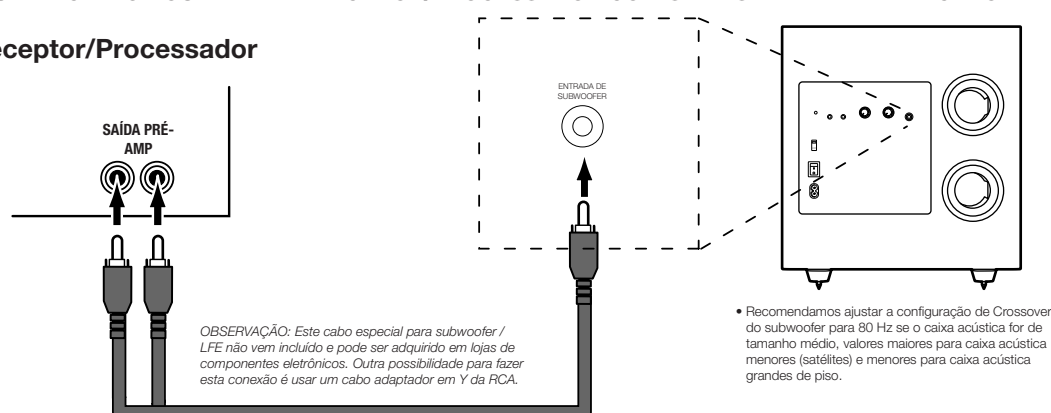

- Recomendamos ajustar a configuração de Crossover do subwoofer para 80 Hz se o caixa acústica for de tamanho médio, valores maiores para caixa acústica menores (satélites) e menores para caixa acústica grandes de piso.

## STAGE SUB A100P

### Subwoofer de 10" com alta potência de 300 watts

- Woofer de baixa frequência de polícelulose de 10 pol. (250 mm)
- Potência: 150 W RMS (300 W dinâmicos)
- Resposta de frequência: 32 Hz – 150 Hz
- Frequências de crossover: 50 Hz – 150 Hz (variável) 24 dB/oitava
- Controles: Alimentação automática, crossover, nível, fase
- Entrada: Uma (1) entrada LFE de nível de linha
- Tipo de gabinete: Refletor de graves via portas sincronizadas de afinação traseira
- Requisitos de energia: 120 V, 60 Hz (US) ; 220 V-230 V, 50/60 Hz (EU)
- Consumo de energia (ocioso/total/alimentação): <0,5 W (standby)/ 205 W/1,6 A (máx. – 230 V)/205 W/3,15 A (máx. – 120 V)
- Dimensões (L x P x A): 335 x 380 x 340 mm
- Peso: ?? lbs (?? kg)

## OPERAÇÃO DO SUBWOOFER

### LIGANDO E DESLIGANDO O SUBWOOFER

Coloque a chave Power do subwoofer na posição On. Em seguida, selecione o modo de alimentação Auto para o subwoofer. O subwoofer se ligará automaticamente ao receber um sinal de áudio e entrará em Standby se passar cerca de 10 minutos sem detectar nenhum sinal. O LED do subwoofer acenderá em azul se o subwoofer estiver ligado e em vermelho se estiver em Standby.

Se passar muito tempo sem usar o subwoofer (p.ex. férias) coloque a chave Power na posição Off.

### AJUSTES DO SUBWOOFER: CROSSOVER

O controle Crossover ajusta o filtro passa baixa embutido do subwoofer entre 50 e 150 Hz. Quando maior o valor do ajuste de crossover, maior a frequência de operação do subwoofer e maior a sobreposição do baixo com o som emitido pelos outros caixas acústica. Este ajuste ajuda a produzir uma transição suave de frequências graves entre o subwoofer e as caixas acústicas para diversos tipos de ambiente e posicionamento do subwoofer.

Para ajustar o Crossover, ouça os graves e verifique se estão suaves. Se os graves estiverem fortes demais em determinadas frequências, experimente reduzir o ajuste de Crossover; se estiverem fracos demais, experimente aumentar o nível de Crossover.

### AJUSTES DO SUBWOOFER: VOLUME

O controle de volume ajusta o volume do subwoofer. Gire o botão em sentido horário para aumentar o volume ou anti-horário para diminuir. Depois de equilibrar o volume do subwoofer com o das outras caixas acústicas do sistema, não será preciso ajustar o volume.

Observações sobre o ajuste de volume do subwoofer:

- Em alguns casos, o melhor volume de subwoofer para música é alto demais para filmes ou vice-versa. Ao ajustar o volume do subwoofer, ouça tanto música como filmes com graves intensos e escolha um nível intermediário apropriado para ambas as opções.
- Se o subwoofer estiver alto ou baixo demais, mude-o de lugar. O volume de graves tende a ser maior se o subwoofer for colocado em um canto ou menor se colocado longe de paredes ou cantos.

## STAGE SUB A120P

### Subwoofer de 12" com alta potência de 500 watts

- Woofer de baixa frequência de polícelulose de 12 pol. (305 mm)
- Potência: 250 W RMS (500 W dinâmicos)
- Resposta de frequência: 32 Hz – 150 Hz
- Frequências de crossover: 50 Hz – 150 Hz (variável) 24 dB/oitava
- Controles: Alimentação automática, crossover, nível, fase
- Entrada: 1 x entrada LFE de nível de linha
- Tipo de gabinete: Refletor de graves via portas sincronizadas de afinação traseira
- Requisitos de energia: 120 V, 60 Hz (US) 220-230 V, 50/60 Hz (EU)
- Consumo de energia (ocioso/total/alimentação): <0,5 W (standby)/ 335 W/2 A (máx. – 230 V)/335 W/4 A (máx. – 120 V)
- Dimensões (L x P x A): 390 x 420 x 395 mm
- Peso: ?? lbs (?? kg)

### AJUSTES DO SUBWOOFER: FASE

A chave Phase determina se os movimentos em pistão de acionamento do driver do subwoofer são sincronizados ou não com as caixas acústicas principais. Se o subwoofer tocar fora de fase com as caixas acústicas, as ondas sonoras das caixas acústicas podem cancelar parcialmente as do subwoofer, reduzindo o desempenho de graves e o impacto do som. Este fenômeno depende em parte do posicionamento de todos as caixas acústicas em relação à posição do(s) ouvinte(s) e dos outros caixa acústica no ambiente.

Na maioria dos casos, a chave Phase deve permanecer na posição Normal, mas não existe apenas uma opção correta de ajuste. Se o subwoofer estiver em fase com as caixas acústicas, o som será mais claro e terá o máximo impacto. Sons de percussão como tambores, pianos e cordas tangidas soarão mais vívidos. A melhor maneira de ajustar a chave Phase é ouvindo música que você conhece bem e escolhendo a posição da chave que maximiza o impacto de tambores e outros sons percussivos.

### MODO DE USAR OS ESPIGÕES PARA CARPETE

O subwoofer vem com quatro espigões de metal para posicionamento em superfícies acarpetadas. Não utilize os espigões para colocar os subwoofers em superfícies não acarpetadas.

#### Para colocar os espigões:

1. Coloque o subwoofer suavemente em posição lateral (e não sobre a frente ou a parte traseira) em uma superfície suave ou não abrasiva.
2. Parafuse os espigões nas roscas em cada pé. Parafuse os espigões até o final para garantir a estabilidade.

**Observação:** NUNCA ARRASTE o subwoofer para mudá-lo de lugar. Levante-o cuidadosamente e leve até o novo local.



HARMAN International Industries, Inc.  
8500 Balboa Boulevard, Northridge, CA 91329 EUA

© 2017 HARMAN International Industries, Inc. Todos os direitos reservados.

JBL é marca registrada da HARMAN International Industries, Incorporated, registrada nos Estados Unidos e/ou em outros países. Os recursos, as especificações e a aparência física podem ser modificados sem aviso prévio.

www.jbl.com



# STAGE A100P/A120P

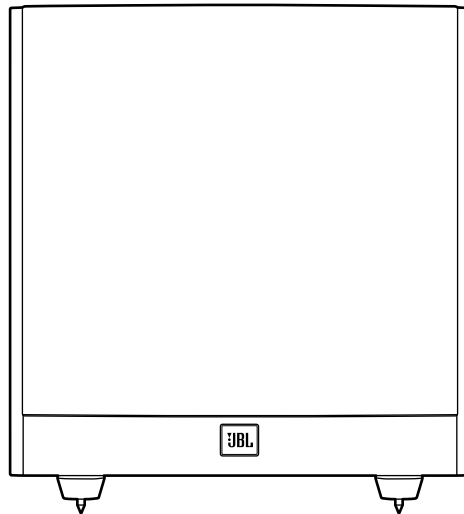

- Powered Subwoofer • Caisson de graves actif • Subwoofer alimentado
- Leistungsstarker Subwoofer • Subwoofer alimentato • パワード・サブウー  
ファー • 강력한 서브우퍼 • Subwoofer alimentado • Aktiv subwoofer
- Aktiivinen alibassokaiutin • Aktiv subwoofer • Aktiv subwoofer
- Aangedreven subwoofer • Aktywny głośnik niskotonowy • 通電式重低音喇叭
- 有源低音扬声器 • Subwoofer bertenaga • Активный сабвуфер

**РУКОВОДСТВО ПОЛЬЗОВАТЕЛЯ**



# STAGE A100P/A120P

Активный сабвуфер

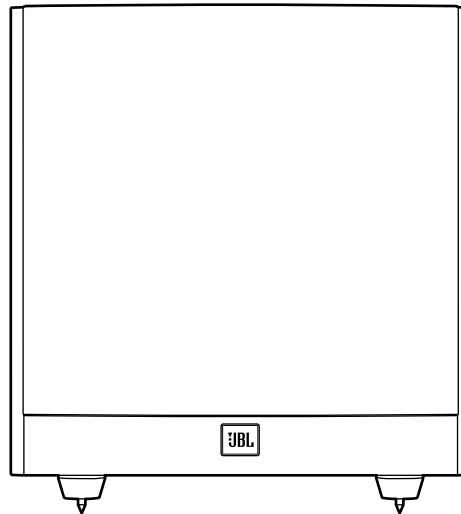

A120P/A100P

## БЛАГОДАРИМ ВАС ЗА ВЫБОР ПРОДУКЦИИ JBL®!

Новый активный сабвуфер JBL® объединяет в себе высококачественный динамик и встроенный усилитель, которые обеспечивают мощное, динамичное и точное воспроизведение низких частот, делая звуковые дорожки фильмов и музыку живыми. А регулируемый кроссовер, кнопки управления фазой и автоматическое включение/выключение обеспечивают простое подключение и настройку.

## КОМПЛЕКТ ПОСТАВКИ

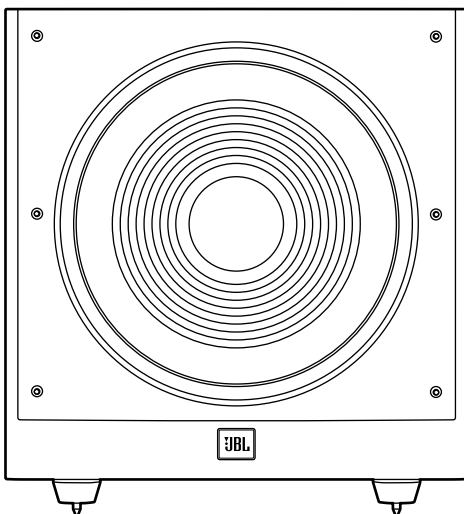

Мы уверены, что данный сабвуфер JBL подарит вам все те ощущения, которые вам нужны – и когда вы задумаетесь о приобретении дополнительного акустического оборудования для вашего дома, автомобиля или офиса, вы выберете именно продукты JBL.

Данное краткое руководство содержит всю информацию, необходимую для подключения и настройки вашего нового сабвуфера. Для получения более подробных сведений перейдите на наш веб-сайт: [www.jbl.com](http://www.jbl.com).



4X

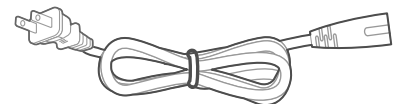

1X

Примечание: Тип электрической вилки зависит от региона.

## РУКОВОДСТВО ПОЛЬЗОВАТЕЛЯ

## ЭЛЕМЕНТЫ УПРАВЛЕНИЯ И РАЗЪЕМЫ НА ЗАДНЕЙ ПАНЕЛИ САБВУФЕРА

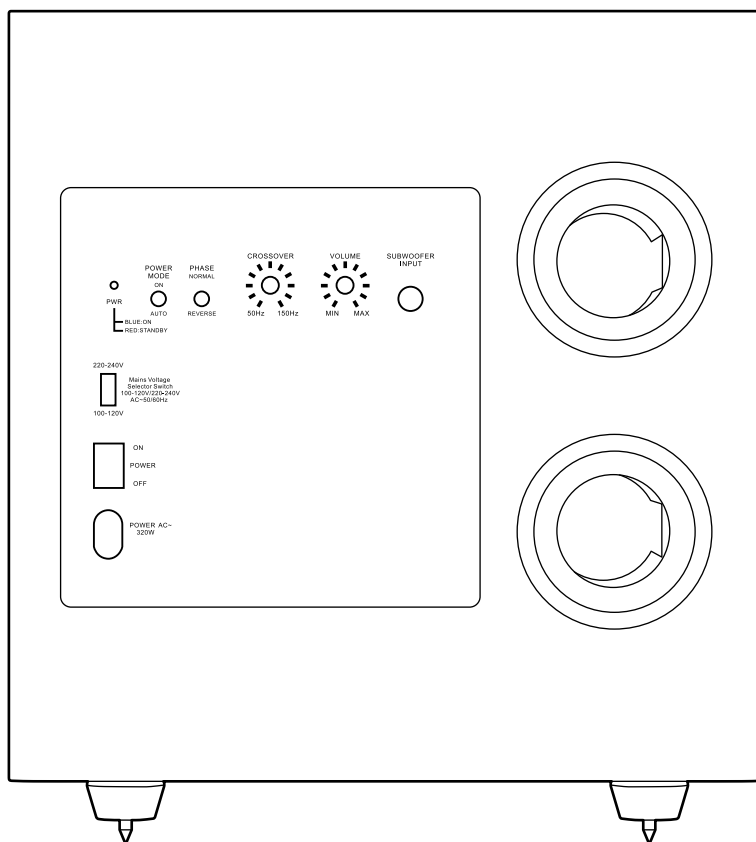

### 1) Режим питания:

при переключении в положение «Auto» (Авто) сабвуфер будет находиться в режиме ожидания. Он автоматически включится, когда будет обнаружен аудиосигнал, и будет переведен обратно в режим ожидания, если аудиосигнал не будет обнаружен в течение приблизительно 10 минут. Если установить переключатель в положение «On» (Вкл.), электричество будет поступать на сабвуфер, пока выключатель питания не будет переключен в положение «Off» (Выкл.).

### 2) Световой индикатор «On/Standby» (Вкл./Режим ожидания):

когда выключатель питания переведен в положение «On» (Вкл.), данный светодиодный индикатор отображает состояние «On» (Вкл.) или «Standby» (Режим ожидания).

- Когда индикатор светится синим цветом, сабвуфер включен.
- Когда индикатор светится красным цветом, сабвуфер находится в режиме ожидания.

### 3) Фазовый переключатель:

Переключатель определяет, меняется ли акустическое короткое замыкание преобразователя сабвуфера в фазе с основными динамиками. Если бы сабвуфер воспроизводил звук не в фазе с основными динамиками, звуковые волны основных динамиков могли бы гасить некоторые звуковые волны сабвуфера, ослабляя эффект басов и звуковое воздействие. Это явление зависит, в том числе, от расположения всех динамиков относительно позиции прослушивания и относительно друг друга в помещении.

### 4) Регулятор частоты кроссовера:

Данный регулятор частоты кроссовера может установить самые высокие частоты, на которых сабвуфер воспроизводит звук. Чем выше настройка частоты кроссовера, тем выше частота работы сабвуфера и больше его бас будет совпадать с частотами работы других акустических систем в помещении. Эта настройка помогает достичь плавного перехода низких частот между сабвуфером и другими акустическими системами для различных комнат и расположений сабвуфера.

### 5) Громкость:

Используйте для управления громкостью сабвуфера. Поверните ручку по часовой стрелке, чтобы увеличить громкость; поверните ручку против часовой стрелки, чтобы уменьшить громкость.

### 6) Сабвуфер (вход LFE):

подключите сабвуфер к специальному выходу сабвуфера / выходу LFE ресивера/процессора.

### 7) Выключатель питания:

установите переключатель в положение «On» (Вкл.), чтобы включить сабвуфер. Если вы будете за пределами дома или не будете использовать сабвуфер в течение длительного периода, установите этот переключатель в положение «Off» (Выкл.) для экономии электроэнергии.

### 8) Разъем для кабеля питания:

После подключения и проверки входного соединения сабвуфера, подключите кабель питания к рабочей, некоммутируемой розетке для правильной работы сабвуфера. НЕ подключайте шнур питания к разъемам аксессуаров на некоторых аудиокомпонентах.

## РАЗМЕЩЕНИЕ САБВУФЕРА

Производительность сабвуфера напрямую связана с его размещением в комнате прослушивания и его физическим расположением относительно других акустических систем.

Хотя наши уши действительно не слышат направленные звуки на низких частотах, на которых работают сабвуферы, при установке сабвуфера в ограниченных пределах комнаты отражения, стоячие волны и поглощения, создаваемые в комнате, будут сильно влиять на производительность любой системы сабвуферов. В результате определенное расположение сабвуфера в комнате становится важным для объема и качества басов, которые исходят.

Например, при размещении сабвуфера у стены бас в помещении увеличится, а если разместить его в углу (1), объем баса в помещении будет максимальным. Но размещение в углу может усилить разрушающее действие стоячих волн на производительность басов. Этот эффект может различаться в зависимости от положения прослушивания – некоторые места могут давать очень хорошие результаты, а другие могут давать слишком много (или мало) басов на определенных частотах.

В большинстве случаев наиболее оптимальным является вариант размещения сабвуфера на одной плоскости с левой и правой передними колонками (2). Такой вариант обеспечивает наилучшее взаимодействие частот. В некоторых случаях наилучшее звучание достигается, если установить сабвуфер позади слушателя (3).

Мы настоятельно рекомендуем поэкспериментировать с размещением перед выбором окончательного положения сабвуфера. Одним из способов определить оптимальное расположение сабвуфера является его временное размещение в положении прослушивания и воспроизведение музыки с сильными низкими частотами. Несколько раз поменяйте расположение сабвуфера в комнате во время работы системы и прослушивайте музыку, пока не найдете положение, где воспроизведение низких частот будет оптимальным. Расположите сабвуфер в этом месте.

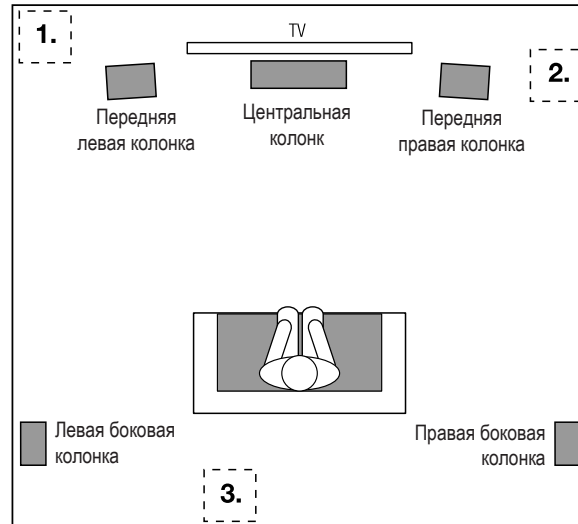

## ПОДКЛЮЧЕНИЕ САБВУФЕРА

ДЛЯ РЕСИВЕРА ИЛИ ПРЕДУСИЛИТЕЛЯ/ПРОЦЕССОРА СО СПЕЦИАЛЬНЫМ ВЫХОДОМ ДЛЯ САБВУФЕРА (LFE) И ФИЛЬТРОМ НИЗКИХ ЧАСТОТ

Ресивер/процессор

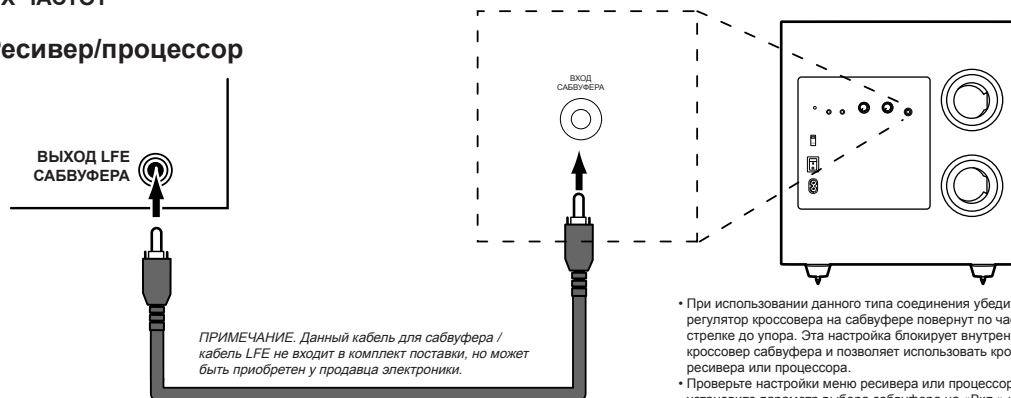

- При использовании данного типа соединения убедитесь, что регулятор кроссовера на сабвуфере повернут по часовой стрелке до упора. Эта настройка блокирует внутренний кроссовер сабвуфера и позволяет использовать кроссовер ресивера или процессора.
- Проверьте настройки меню ресивера или процессора и установите параметр выбора сабвуфера на «Вкл.» или «Да».

*Для получения более подробной информации по установке и конфигурации динамика прочтите руководство пользователя для ресивера или процессора.*

ДЛЯ РЕСИВЕРА ИЛИ ПРЕДУСИЛИТЕЛЯ/ПРОЦЕССОРА С ВЫХОДАМИ ДЛЯ ПРЕДУСИЛИТЕЛЯ

Ресивер/процессор

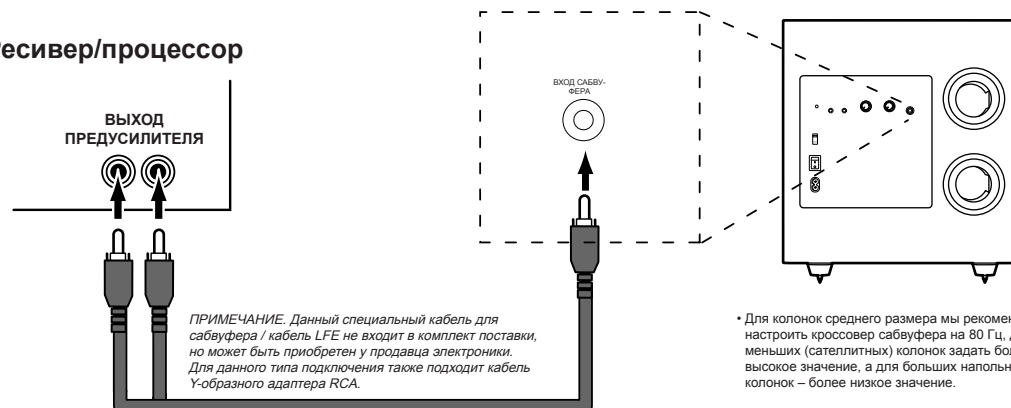

- Для колонок среднего размера мы рекомендуем настроить кроссовер сабвуфера на 80 Гц, для меньших (спутниковых) колонок задать более высокое значение, а для больших напольных колонок – более низкое значение.

## STAGE SUB A100P

### 10-дюймовый активный сабвуфер мощностью 300 Вт

- 10-дюймовый (250 мм) низкочастотный динамик из полицеллюлозы
- Мощность: 100 Вт RMS (300 Вт динамическая)
- Частотная характеристика: 32 Гц – 150 Гц
- Частота кроссовера: 50 Гц – 150 Гц (переменная) 24 дБ/октава
- Управление: Автоматическое питание, кроссовер, уровень, фаза
- Потребляемая мощность: Один (1) x линейный вход LFE
- Тип акустического оформления: Фазоинвертор
- Требования по электропитанию 120 В, 60 Гц (США) 220-230 В, 50/60 Гц (ЕС)
- Потребляемая мощность (спящий, полный, мощный): <0,5 Вт (ожидание) / 205 Вт / 1,6 А (макс – 230 В) / 205 Вт / 3,15 А (макс – 120 В)
- Размеры (Ш x Г x В): 335 x 380 x 340 мм
- Вес: ?? фунтов (?? кг)

## ЭКСПЛУАТАЦИЯ САБВУФЕРА

### ВКЛЮЧЕНИЕ И ВЫКЛЮЧЕНИЕ САБВУФЕРА

Установите выключатель питания сабвуфера в положение «On» (Вкл.). Затем установите режим питания сабвуфера в положение «Auto» (Авто). При поступлении аудиосигнала сабвуфер автоматически включится и перейдет в режим ожидания, если аудиосигнал не будет поступать около 10 минут. При включении световой индикатор сабвуфера загорится синим, а при переходе в режим ожидания – красным.

Если вы не будете использовать сабвуфер в течение продолжительного периода времени – например, если вы отправляетесь в отпуск, – установите выключатель питания в положение «Off» (Выкл.).

### НАСТРОЙКИ САБВУФЕРА: КРОССОВЕР

Регулятор частоты кроссовера устанавливает значение частоты встроенного кроссовера с фильтром низких частот от 50 Гц до 150 Гц. Чем выше настройка частоты кроссовера, тем выше частота работы сабвуфера, и тем больше его бас будет совпадать с воспроизведением низких частот другими акустическими системами в помещении. Эта настройка помогает достичь плавного перехода низких частот между сабвуфером и другими акустическими системами для различных комнат и расположений сабвуфера.

Для настройки частоты кроссовера послушайте мягкость баса. Если бас кажется слишком мощным на определенных частотах, попробуйте снизить настройку частоты кроссовера. Если бас кажется слишком слабым на определенных частотах, попробуйте повысить настройку частоты кроссовера.

### НАСТРОЙКИ САБВУФЕРА: ГРОМКОСТЬ

Используйте регулятор громкости для управления громкостью сабвуфера. Поверните регулятор по часовой стрелке, чтобы увеличить громкость сабвуфера; поверните регулятор против часовой стрелки, чтобы уменьшить громкость. После настройки баланса громкости сабвуфера и других динамиков в системе вам не придется изменять настройки громкости.

Примечания по настройке громкости сабвуфера:

- Иногда идеальный уровень громкости сабвуфера для музыки слишком высок для фильмов, а идеальная громкость для фильмов недостаточна для музыки. При настройке громкости сабвуфера поставьте музыку и фильмы с сильными басами и найдите «золотую середину», подходящую и для того, и для другого.
- Если громкость сабвуфера постоянно кажется слишком сильной или слишком слабой, попробуйте переставить его в другое место. Расположение сабвуфера в углу усиливает эффект басов, в то время как расположение его вдали от стен или углов уменьшает эффект.

## STAGE SUB A120P

### 12-дюймовый активный сабвуфер мощностью 500 Вт

- 12-дюймовый (305 мм) низкочастотный динамик из полицеллюлозы
- Мощность: 250 Вт RMS (500 Вт динамическая)
- Частотная характеристика: 32 Гц – 150 Гц
- Частота кроссовера: 50 Гц – 150 Гц (переменная) 24 дБ/октава
- Управление: Автоматическое питание, кроссовер, уровень, фаза
- Потребляемая мощность: 1 x линейный вход LFE
- Тип акустического оформления: Фазоинвертор
- Требования по электропитанию 120 В, 60 Гц (США) 220-230 В, 50/60 Гц (ЕС)
- Потребляемая мощность (спящий, полный, мощный): <0,5 Вт (ожидание) / 335 Вт / 2 А (макс – 230 В) / 335 Вт / 4 А (макс – 120 В)
- Размеры (Ш x Г x В): 390 x 420 x 395 мм
- Вес: ?? фунтов (?? кг)

### НАСТРОЙКИ САБВУФЕРА: ФАЗА

Переключатель фазы определяет, меняется ли акустическое короткое замыкание мембраны сабвуфера в фазе с динамиками. Если бы сабвуфер воспроизводил звук не в фазе с основными динамиками, звуковые волны основных динамиков могли бы гасить некоторые звуковые волны сабвуфера, ослабляя эффект басов и звуковое воздействие. Частично это явление зависит, в том числе, от расположения всех динамиков относительно позиции прослушивания и относительно друг друга в помещении.

Несмотря на то, что в большинстве случаев переключатель фазы следует ставить в позицию «Normal», (Нормальный) для него не существует абсолютно правильной настройки. Когда сабвуфер находится в фазе с динамиками, звучание становится чистым и наиболее эффективным, а перкуссионные звуки, такие как барабаны, пианино и оттянутые струны, звучат более живо. Лучший способ настроить фазовый переключатель – послушать знакомую музыку и настроить переключатель так, чтобы ударные и прочие перкуссионные звуки были наиболее эффектными.

### ИСПОЛЬЗОВАНИЕ ШИПОВ ДЛЯ КОВРОВ, ВХОДЯЩИХ В КОМПЛЕКТ ПОСТАВКИ

Для размещения сабвуфера на поверхности коврика предусмотрены 4 металлических шипа. Не используйте эти шипы для размещения сабвуфера на поверхности без коврика.

### Чтобы вставить шипы:

1. Аккуратно положите сабвуфер на бок (не на переднюю или заднюю панель) на мягкую неабразивную поверхность.
2. Вкрутите каждый шип в резьбовую вставку в каждой ножке. Убедитесь, что все гвоздики полностью вкручены для обеспечения стабильности.

**Примечание:** НИКОГДА не перетаскивайте сабвуфер, чтобы переместить его. Всегда аккуратно поднимайте сабвуфер, если перемещаете его на новое место.



HARMAN International Industries, Inc.  
8500 Balboa Boulevard, Northridge, CA 91329 USA

© 2017 HARMAN International Industries, Inc. Все права защищены.

JBL – это торговая марка компании HARMAN International Industries Incorporated, зарегистрированной в США и других странах.

Функции, характеристики и внешний вид могут изменяться без предварительного уведомления.

www.jbl.com

# STAGE A100P/A120P

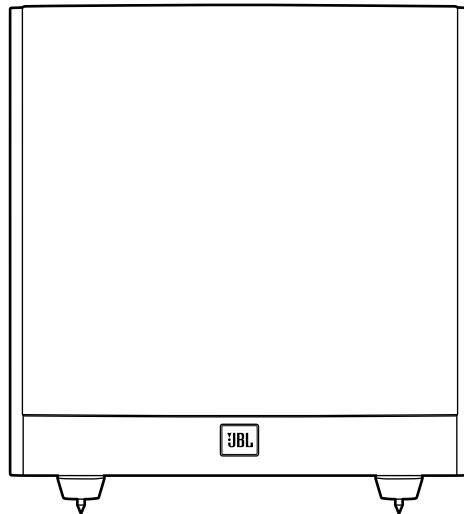

- Powered Subwoofer • Caisson de graves actif • Subwoofer alimentado
- Leistungsstarker Subwoofer • Subwoofer alimentato • パワード・サブウー  
ファー • 강력한 서브우퍼 • Subwoofer alimentado • Aktiv subwoofer
    - Aktiivinen alibassokaiutin • Aktiv subwoofer • Aktiv subwoofer
  - Aangedreven subwoofer • Aktywny głośnik niskotonowy • 通電式重低音喇叭
    - 有源低音扬声器 • Subwoofer bertenaga • Активный сабвуфер

**BRUKSANVISNING**





# STAGE A100P/A120P

Aktiv subwoofer

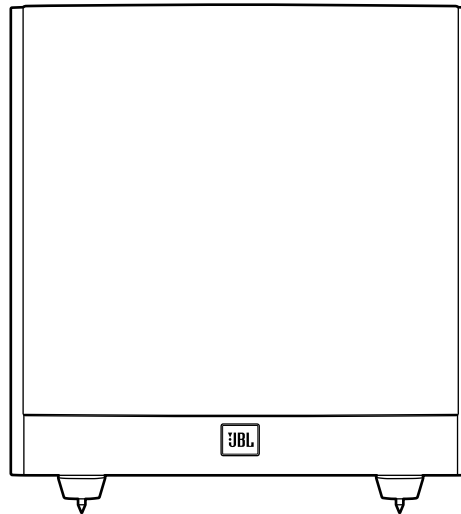

A120P/A100P

## TACK FÖR ATT DU VALDE DENNA JBL®-PRODUKT

Din nya aktiva subwoofer från JBL® har ett högpresterande element och en inbyggd förstärkare som levererar den kraftfulla, dynamiska och exakta lågfrekventa bas som gör ditt film ljud och din musik levande. Och tack vare justerbart delningsfilter, faskontroller och automatisk på/av-funktion är den dessutom enkel att koppla in och installera.

Vi är övertygade om att den här JBL-subwoofern kommer att göra dig precis så nöjd som du förväntar dig - och när du funderar på att köpa ytterligare ljudutrustning till ditt hem, bil eller kontor, kommer du återigen att välja JBL.

Den här snabbstartguiden innehåller all information du behöver för att konfigurera, ansluta och justera din nya subwoofer. För mer ingående information, gå till vår hemsida: [www.jbl.com](http://www.jbl.com).

## INKLUDERADE DELAR

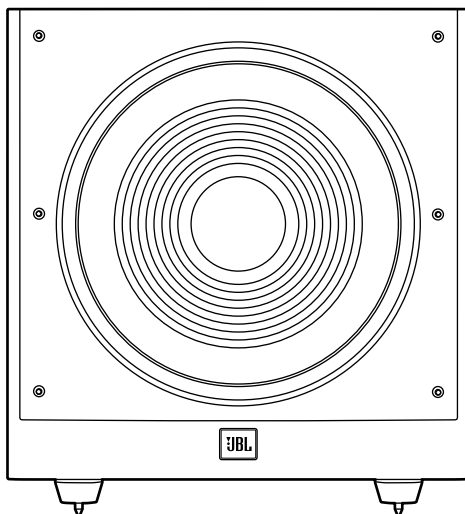

4X

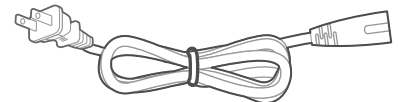

1X

OBS: Typen av elkontakt varierar beroende på region.

## BRUKSANVISNING

## SUBWOOFERNS REGLAGE OCH ANSLUTNINGAR PÅ DEN BAKRE PANELEN

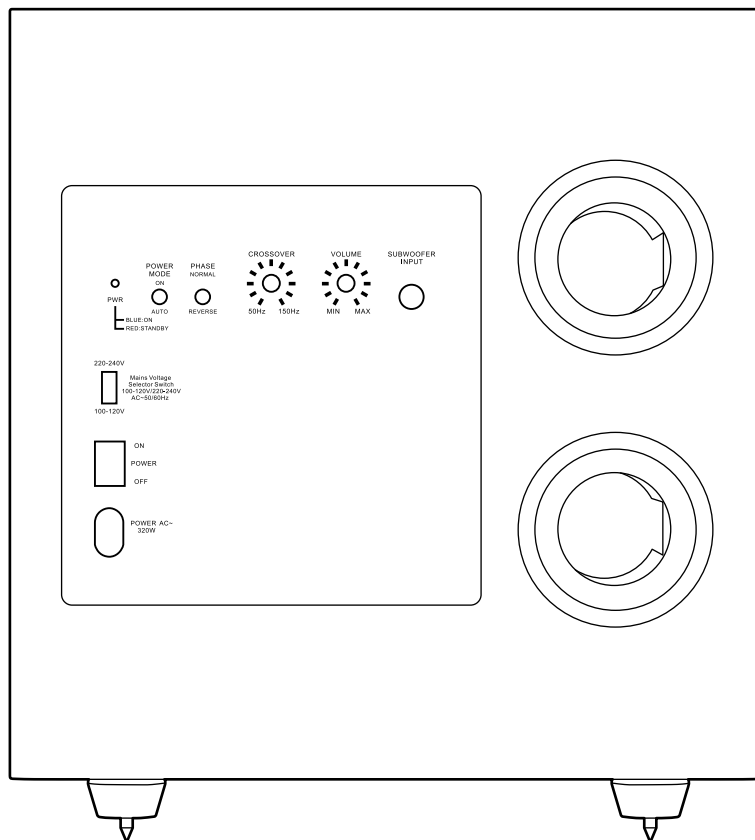

### 1) Power Mode:

I "Auto"-läget är subwoofern i standby-läge. Den slås automatiskt på när en ljudsignal känns av och återgår till standby-läge när ingen ljudsignal har tagits emot på ca 10 minuter. Om denna strömbrytare sätts i läge "On" är subwoofern påslagen tills strömbrytaren sätts i läge "Off".

### 2) På/Standby-lysdiod:

När strömbrytaren är i "On"-läge anger denna lysdiod om subwoofern är i "On"- eller Standby-läge.

- När lysdioden lyser blått är subwoofern på (i "On"-läge).
- När lysdioden lyser rött är subwoofern i standby-läge.

### 3) Fasomkopplare:

Phase Switch-omkopplaren avgör om subwoofers element rör sig utåt och inåt i fas med huvudhögtalarna. Om subwoofern spelar ur fas med huvudhögtalarna kan ljudvågorna från huvudhögtalarna delvis släcka ut ljudvågorna från subwoofern, vilket minskar basåtergivningen och ljudkvaliteten. Detta fenomen beror delvis på hur alla högtalare är placerade i förhållande till varandra och lyssningsplatsen.

### 4) Delningsfilter:

Crossover-ratten ställer in den högsta frekvensen som subwoofern återger. Ju högre du ställer in delningsfiltret desto högre frekvens spelar subwoofern och desto mer överlappar dess bas högtalarnas bas. Inställningen underlättar för subwoofern att ge en mjuk övergång mellan basfrekvenserna för subwoofern och högtalarna beroende på hur rummet ser ut och var någonstans subwoofern är placerad.

### 5) Volym:

Använd Volume-ratten för att ställa in subwoofers ljudnivå. Vrid ratten medurs för att höja ljudet och moturs för att sänka det.

### 6) Subwoofer Input-kontakt:

Koppla subwoofern till Subwoofer- eller LFE-utgången på en förstärkare/processor.

### 7) Power switch:

Ställ Power-omkopplaren i läge "On" för att sätta på subwoofern. Om du kommer att vara bortrest eller inte använda subwoofern under en längre tid ställer du omkopplaren i läge "Off" för att spara energi.

### 8) AC strömingång:

När du har gjort och kontrollerat subwoofers kopplingar ansluter du strömkabeln till ett vägguttag. KOPPLA INTE in kabeln i ett tillbehörsuttag på en annan ljudkomponent.

## PLACERING AV SUBWOOFER

En subwoofers prestanda beror mycket på var den står i lyssningsrummet och dess fysiska placering i förhållande till de andra högtalarna i systemet.

Det är sant att våra öron inte kan rikttningsbestämma ljud med låga frekvenser, där subwoofern arbetar, men när en subwoofer installeras i ett rum kommer reflektioner, stående vågor och absorptioner som rummet åstadkommer alltid att påverka subwoofersystemets prestanda. Detta innebär att subwoofers placering är viktig för mängden och kvaliteten på den bas som återges.

Om du till exempel placerar subwoofern bredvid en vägg ökar du mängden bas i rummet. Att placera den i ett hörn **(1)** maximerar ofta mängden bas i rummet. Hörnplacering kan dock öka mängden stående vågor, vilket påverkar ljudkvaliteten. Denna effekt varierar beroende på lyssningsplatsen - vissa lyssningsplatser kan ge mycket bra resultat medan andra kan ha för mycket (eller för lite) bas vid vissa frekvenser.

I många rum kan placering av subwoofern på samma linje som vänster och höger högtalare **(2)** ge bäst samverkan mellan subwoofer och övriga högtalare. I vissa rum resultatet bli bäst om subwoofern placeras bakom lyssningsplatsen **(3)**.

Vi rekommenderar starkt att du provar dig fram med placering innan du väljer en viss plats för din subwoofer. Ett sätt du kan använda för att bestämma den bästa platsen för subwoofern är att tillfälligt ställa den på lyssningsplatsen och sedan spela musik med mycket bas. Förflytta dig runt i rummet under tiden musiken spelar (och lyssna på samma höjd som subwoofern skulle stå) ända tills du hittar den plats som låter bäst. Ställ sedan subwoofern där.

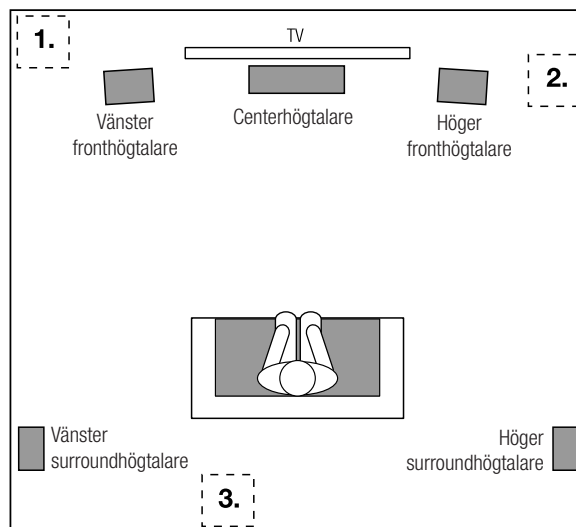

## ANSLUTA SUBWOOFERN

### TILL EN FÖRSTÄRKARE ELLER PROCESSOR MED SÄRSKILD SUBWOOFER-UTGÅNG MED LÅGPASSFILTER (LFE-UTGÅNG)

#### Förstärkare/processor

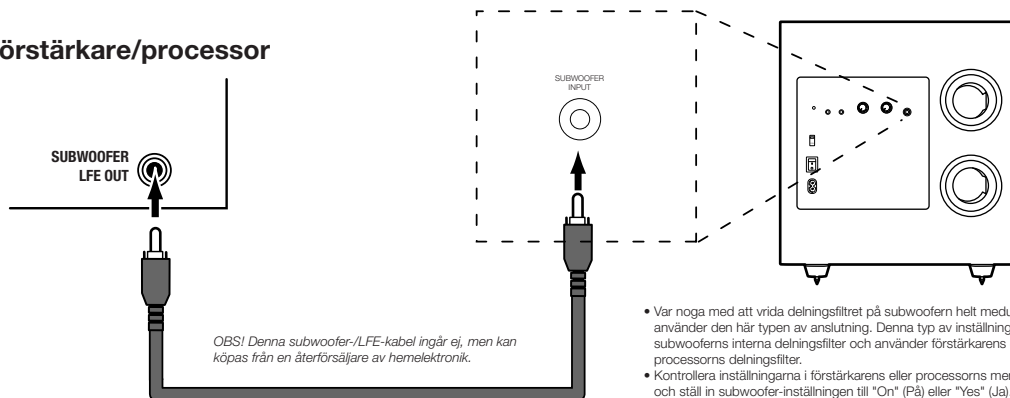

- Var noga med att vrida delningsfiltret på subwoofern helt medurs när du använder den här typen av anslutning. Denna typ av inställning kringgår subwoofers interna delningsfilter och använder förstärkarens eller processorns delningsfilter.
- Kontrollera inställningarna i förstärkarens eller processorns menysystem och ställ in subwoofer-inställningen till "On" (På) eller "Yes" (Ja).

Var noga med att läsa bruksanvisningen till din förstärkare eller processor för mer information om högtalarinställningar och konfiguration.

### TILL EN FÖRSTÄRKARE ELLER PROCESSOR MED FÖRFÖRSTÄRKARUTGÅNG (PRE OUT-UTGÅNG)

#### Förstärkare/processor

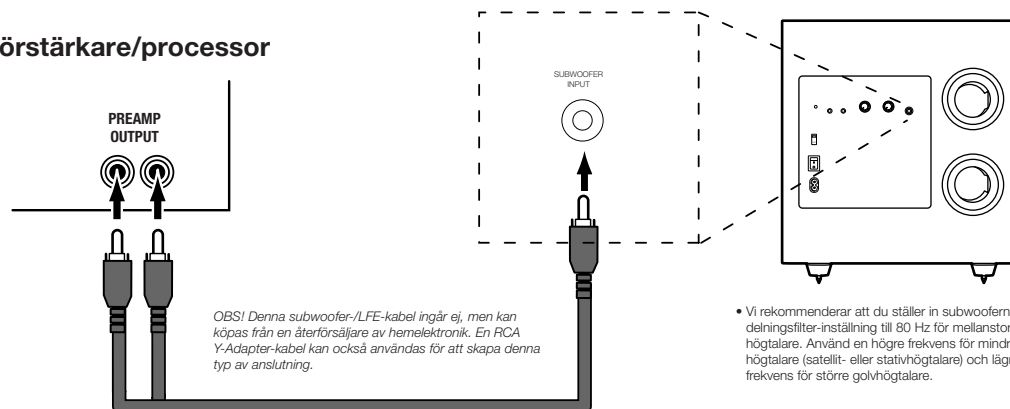

- Vi rekommenderar att du ställer in subwoofers delningsfilter-inställning till 80 Hz för mellanstora högtalare. Använd en högre frekvens för mindre högtalare (satellit- eller stativhögtalare) och lägre frekvens för större golvhögtalare.

## STAGE SUB A100P

### 10-tums, 300-watts aktiv subwoofer

- 10-tums (250 mm) baselement av polycellulosa
- Effekt: 150 W RMS (300 W dynamiskt)
- Frekvensåtergivning: 32 Hz – 150 Hz
- Delningsfrekvens: 50 Hz – 150 Hz (variabel) 24 dB/oktav
- Reglage: Auto Power, Delningsfilter, Nivå, Fas
- Ingång: En (1) LFE-ingång (låg nivå)
- Typ av kabinett: Basreflex med avstämd basport på baksidan
- Strömförsörjning: 120 V, 60 Hz (US); 220 V - 230 V, 50 / 60 Hz (EU)
- Effektförbrukning (vila/full/Power): < 0.5 W (standby) / 205 W/1.6 A (max – 230 V) / 205 W/3.15 A (max – 120 V)
- Mått (B x D x H): 335 x 380 x 340 mm
- Vikt: ?? kg

## ANVÄNDA SUBWOOFERN

### SÄTTA PÅ OCH STÄNGA AV SUBWOOFERN

Sätt subwoofers strömbrytare i läge "ON". Ställ sedan subwoofers Power-läge till "Auto". Subwoofern aktiveras automatiskt när den tar emot en ljudsignal och går över till viloläge när den inte har fått någon ljudsignal under cirka 10 minuter. Subwoofers lysdiod lyser blått när subwoofern är på och rött när subwoofern är i standby-läge.

Om du inte använder subwoofern under en längre tid – till exempel om du åker på semester – bör du ställa strömbrytaren i läge "Off".

### SUBWOOFERINSTÄLLNINGAR: DELNINGSFILTER

Delningsfilterkontrollen justerar subwoofers inbyggda delningsfilter mellan 50 Hz och 150 Hz. Ju högre du ställer in delningsfiltret, desto högre frekvens kommer subwoofern att arbeta vid och ju mer kommer dess bas att överlappa högtalarnas. Justerbar delningsfrekvens för subwoofern ger en mjuk övergång mellan basfrekvenserna från subwoofern och högtalarna i olika rum och med olika subwooferplaceringar.

Lyssna på basåtergivningens jämnhet när du ställer in delningsfiltret. Om basen känns för stark vid vissa frekvenser provar du med en lägre inställning. Om basen känns för svag vid vissa frekvenser provar du med en högre inställning.

### SUBWOOFERINSTÄLLNINGAR: VOLYM

Använd volymkontrollen för att ställa in subwoofers volym. Vrid vredet medurs för att höja subwoofers volym och vrid ratten moturs för att sänka den. När du väl har balanserat subwoofers volym med de övriga högtalarna i anläggningen behöver du oftast inte tänka på att ändra volymen mer.

Angående inställning av subwoofers volym:

- Ibland är den idealiska subwoofervolymen för musik för hög när du tittar på film, och den idealiska inställningen för filmer är för svag när du lyssnar på musik. Lyssna på både film och musik med stark bas när du gör inställningen och försök hitta en "medel"-volym som fungerar för båda.
- Om subwoofern alltid tycks spela för starkt eller för svagt kan du behöva ställa den på en annan plats. Att placera subwoofern i ett hörn brukar öka basåtergivningen och att ställa den fritt, långt från väggar och hörn, brukar minska basåtergivningen.

## STAGE SUB A120P

### 12-tums, 500-watts aktiv subwoofer

- 12-tums (305 mm) baselement av polycellulosa
- Effekt: 250 W RMS (500 W dynamiskt)
- Frekvensåtergivning: 32 Hz – 150 Hz
- Delningsfrekvens: 50 Hz – 150 Hz (variabel) 24 dB/oktav
- Reglage: Auto Power, Delningsfilter, Nivå, Fas
- Ingång: En (1) LFE-ingång (låg nivå)
- Typ av kabinett: Basreflex med avstämd basport på baksidan
- Strömförsörjning: 120 V, 60 Hz (US); 220 V - 230 V, 50 / 60 Hz (EU)
- Effektförbrukning (vila/full/Power): < 0.5 W (standby) / 335 W/2 A (max – 230 V) / 335 W/4 A (max – 120 V)
- Mått (B x D x H): 390 x 420 x 395 mm
- Vikt: ?? kg

### SUBWOOFERINSTÄLLNINGAR: FAS

Fasomkopplaren avgör om subwoofers element rör sig utåt och inåt i fas med huvudhögtalarna. Om subwoofern spelar ur fas med huvudhögtalarna kan ljudvågorna från huvudhögtalarna delvis släcka ut ljudvågorna från subwoofern, vilket minskar basåtergivningen och ljudkvaliteten. Detta fenomen beror delvis på hur alla högtalare är placerade i förhållande till varandra och till lyssningsplatsen.

Även om du i de flesta fall ska lämna fasomkopplaren i "Normal"-läget, finns ingen absolut korrekt inställning. När subwoofern är korrekt i fas med högtalarna blir ljudet tydligare och har maximal effekt, och starka ljud som trummor, piano och anslag på strängar låter mer verklighetstroga. Det bästa sättet att ställa in fasomkopplaren är att lyssna på musik som du känner till väl och att ställa omkopplaren i det läge som ger trummor och andra slagverk maximal effekt.

### ANVÄNDA DE INKLUDERADE MATTKONERNA

Fyra metallkoner ingår för placering av subwoofern på matta. Använd inte dessa koner när subwoofern placeras på golv utan matta.

### Montera konerna så här:

1. Lägg försiktigt subwoofern på sidan (inte på dess fram- eller baksida) på en mjuk yta som inte kan skada ytbehandlingen.
2. Skruva in konerna i de gängade fästena i respektive fot. Se till att konerna är helt inskruvade för bra stabilitet.

**OBS:** Flytta aldrig subwoofern genom att dra den. Lyft den alltid.

# STAGE A100P/A120P

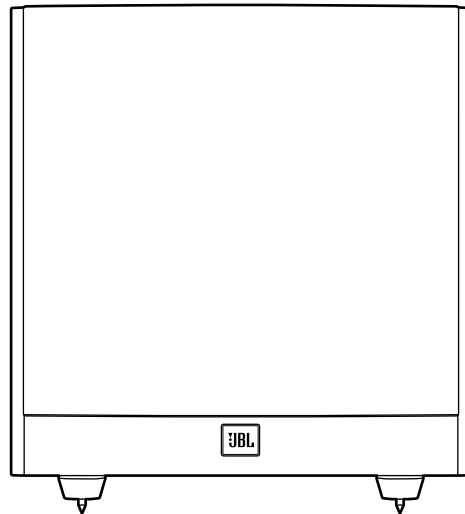

- Powered Subwoofer • Caisson de graves actif • Subwoofer alimentado
- Leistungsstarker Subwoofer • Subwoofer alimentato • パワード・サブウー  
ファー • 강력한 서브우퍼 • Subwoofer alimentado • Aktiv subwoofer
  - Aktiivinen alibassokaiutin • Aktiv subwoofer • Aktiv subwoofer
- Aangedreven subwoofer • Aktywny głośnik niskotonowy • 通電式重低音喇叭
  - 有源低音扬声器 • Subwoofer bertenaga • Активный сабвуфер



# STAGE A100P/A120P

通電式重低音喇叭

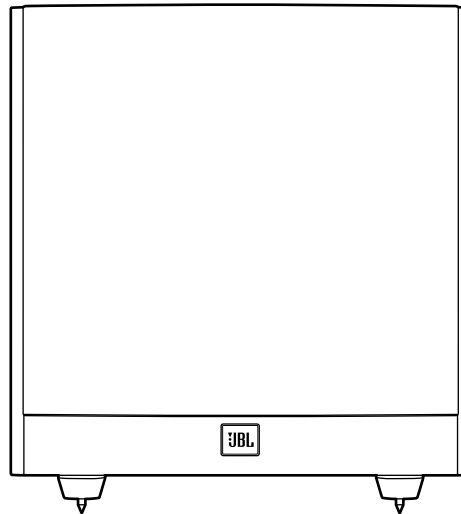

A120P/A100P

## 感謝您選購本 JBL® 產品

新款 JBL® 通電式重低音喇叭採用高效能轉換器與內建放大器，可提供強勁、動感且準確的低頻效能，為電影配音和音樂呈現逼真的音效。同時兼備可調分頻、相位控制和自動開啟/關閉功能，連接和設定都變得簡單。

我們深信，本 JBL 重低音喇叭可滿足您的期待，讓您享受到每個音符帶來的樂趣。並且，當您考慮再購買音訊設備供家中、汽車或辦公室使用時，您會再次選擇 JBL 產品。

本快速入門指南包含設定、連接和調節新重低音喇叭時所需的全部資訊。如需更多詳細資訊，請前往我們的網站：[www.jbl.com](http://www.jbl.com)。

## 包含的物品

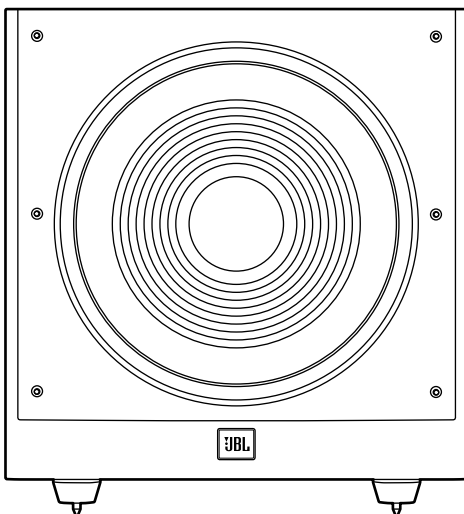

4 X

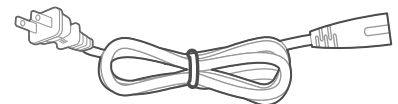

1 X

附註：電源插頭類型因地區而異。

擁有者手冊

## 重低音喇叭後面板控制鈕和連接

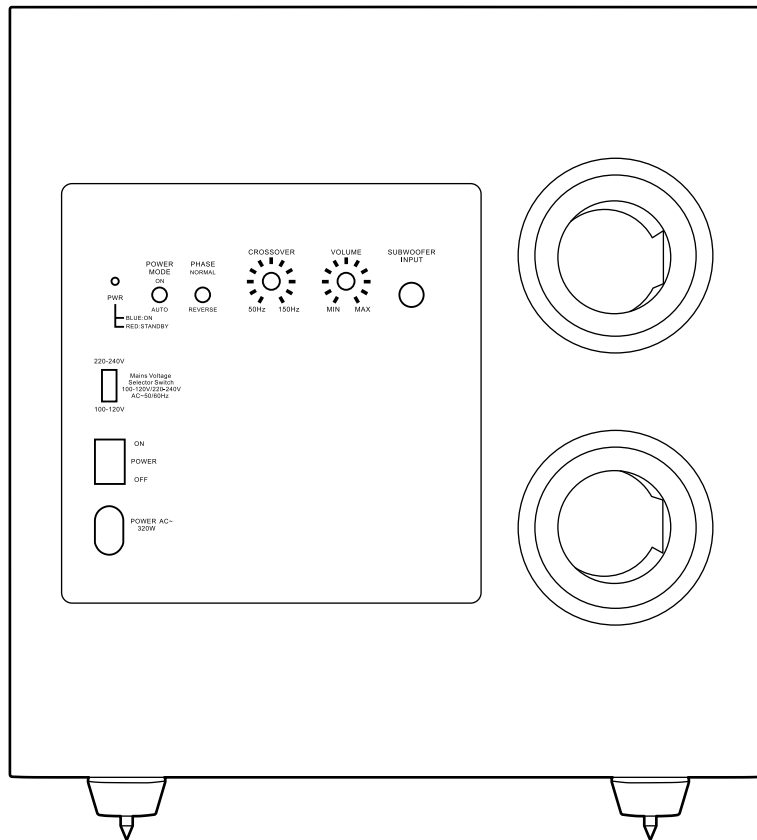

### 1) 電源模式：

切換至「Auto」（自動）位置後，重低音喇叭會進入待命模式。當偵測到音訊訊號後，重低音喇叭會自動開啟，並在大約 10 分鐘內未偵測到任何音訊訊號後返回到待命模式。將此開關設定到「On」（開啟）會對重低音喇叭保持供電，直到電源開關被設定到「Off」（關閉）為止。

### 2) 開啟/待命 LED：

當電源開關處於「On」（開啟）位置時，此 LED 指示重低音喇叭處於開啟或待命狀態。

- 當 LED 發藍光時，重低音喇叭已開啟。
- 當 LED 發紅光時，重低音喇叭處於待命模式。

### 3) 相位開關：

此開關決定重低音喇叭轉換器的活塞式動作是否以與主喇叭同相的方式移入移出。若重低音喇叭在播放時與主喇叭不同相，那麼主喇叭發出的聲波可能部分地抵消重低音喇叭發出的聲波，從而降低低音效能和聲音的震撼力。這種現象部分地取決於所有喇叭相對於聆聽位置的放置以及它們在房間內彼此的相對位置。

### 4) 分頻控制鈕：

此控制鈕決定重低音喇叭再現聲音時所處的最高頻率。分頻控制鈕設定得越高，重低音喇叭工作的頻率也會越高，並且其低音與喇叭的低音「重疊」得越多。對於各種不同房間和重低音喇叭位置，此調節都有助於重低音喇叭和其他喇叭之間達到低音頻率的平穩過渡。

### 5) 音量：

此控制鈕用於調節重低音喇叭的音量。順時針轉動旋鈕可增大音量；逆時針轉動旋鈕可減小音量。

### 6) 重低音喇叭（LFE 輸入）：

將重低音喇叭連接到接收器/處理器的專用重低音喇叭/LFE 輸出端。

### 7) 電源開關：

將此開關設定到「On」（開啟）位置可開啟重低音喇叭。如果您要外出或是會停用重低音喇叭較長一段時間，請將此開關設定到「Off」（關閉）位置以節省能源。

### 8) 電源輸入：

在完成並確認重低音喇叭的輸入連接後，請將電源線插入帶電且不切換的電源插座，以實現重低音喇叭的正常工作。請勿將電源線插入某些音訊元件上的附件插座。



## 放置重低音喇叭

重低音喇叭的效能與其聆聽房間內的放置以及其與系統中其他喇叭的相對物理位置直接相關。

雖然通常人耳在重低音喇叭工作的低頻率下的確聽不到定向聲音，但是，當在房間的有限範圍內安裝重低音喇叭時，房間內產生的反射、駐波以及吸收會嚴重影響重低音喇叭系統的效能。因此，重低音喇叭在房間內的特定位置對產生的低音量和低音品質變得至關重要。

例如，將重低音喇叭靠牆放置通常會增加房間內低音量；而將其放在角落 **(1)** 通常會使房間內低音量達到最大。但是，角落放置還會增強駐波對低音效能的破壞性影響。此影響視聆聽位置而異。在一定頻率下，某些聆聽位置可能產生極好的效果；而其他聆聽位置可能產生太多（太少）低音。

在許多房間中，沿左和右喇叭 **(2)** 的同一平面放置重低音喇叭可讓重低音喇叭的聲音與左和右喇叭的聲音達到最佳的融合。在某些房間中，將重低音喇叭放在聆聽位置 **(3)** 後面甚至可產生最佳的效能。

強烈建議您先將重低音喇叭放在不同位置進行試聽，然後再選定最終位置。要確定重低音喇叭的最佳位置，一種方式是暫時將其放在聆聽位置並以低音強勁的內容播放音樂。在系統播放時將重低音喇叭移動到不同位置（將耳朵靠近放置重低音喇叭的位置），聆聽直至找到具備最佳效能的位置。將重低音喇叭放在該位置。

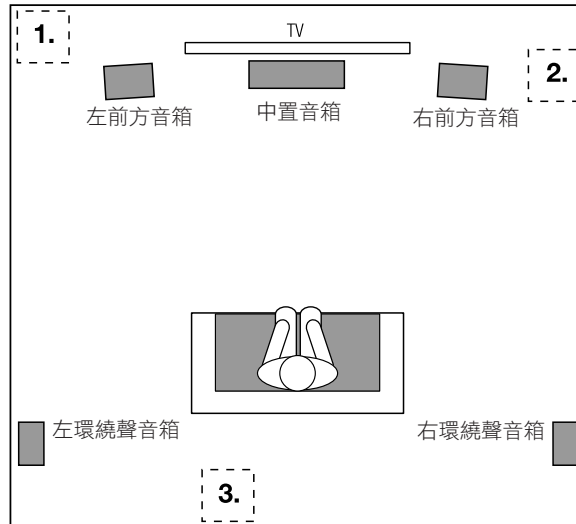

## 連接重低音喇叭

至帶有低通濾波專有重低音喇叭輸出端 (LFE) 的接收器或前置放大器/處理器

### 接收器/處理器

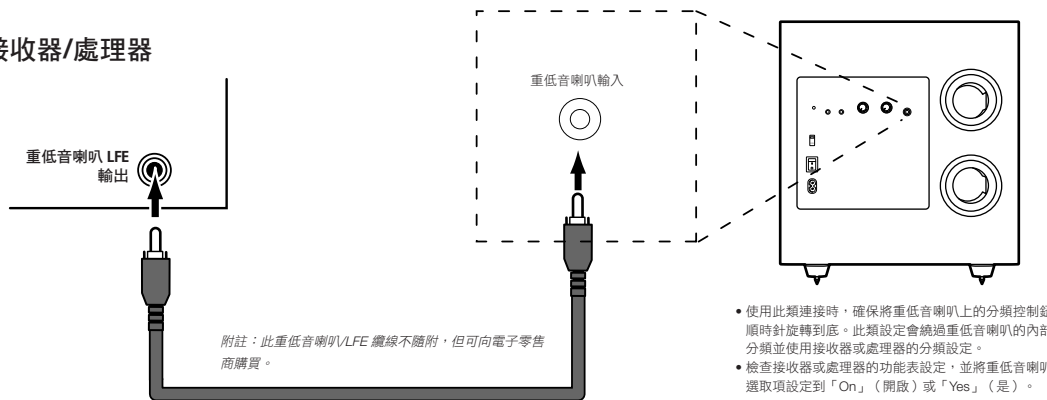

至接收器或前置放大器/帶前置放大器輸出的處理器

### 接收器/處理器

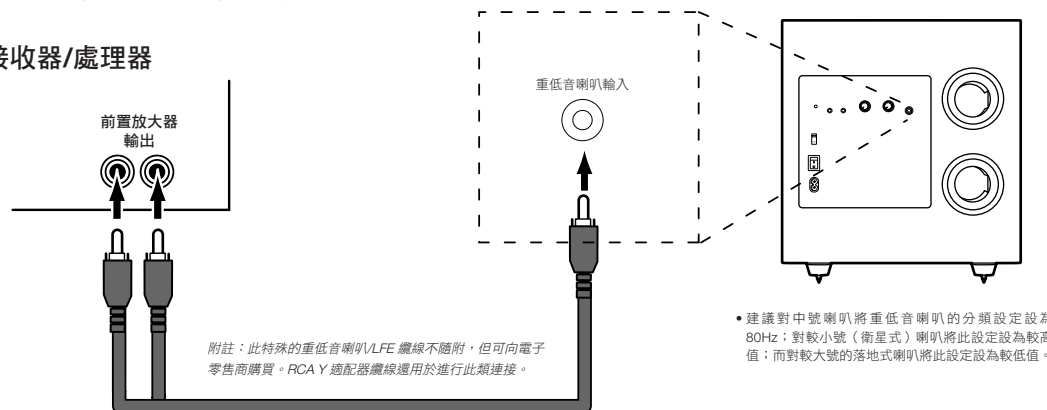

## STAGE SUB A100P

### 10" 300 W 通電式重低音喇叭

- 10" (250mm) 聚纖維素低頻低音喇叭
- 功率：150W RMS (300W 動態)
- 頻率回應：32Hz – 150Hz
- 分頻頻率：50Hz – 150Hz (可變) 24 dB/八度
- 控制鈕：自動電源、分頻、電平、相位
- 輸入：一 (1) 個線路電平 LFE 輸入
- 箱體類型：透過後推調諧端口的低音反射
- 電源要求：120V，60Hz (美國)；220V-230V，50/60Hz (歐盟)
- 功耗 (閒置/全/通電)：<0.5W (待命) /205W/1.6A (最大 - 230V) /205W/3.15A (最大 - 120V)
- 尺寸 (寬 x 深 x 高)：335 x 380 x 340 mm
- 重量：?? lbs (?? kg)

## 操作重低音喇叭

### 開啟和關閉重低音喇叭

將重低音喇叭的電源開關設定到「On」(開啟)位置。現在將重低音喇叭的電源模式設定到「Auto」(自動)位置。重低音喇叭在接收到音訊訊號時會自動開啟，並在大約 10 分鐘內未收到任何音訊訊號後進入待命模式。重低音喇叭開啟時，其 LED 會發藍光；重低音喇叭處於待命模式時，其 LED 會發紅光。

若您將停用重低音喇叭較長一段時間(例如在您度假時)，請將電源開關設定到「Off」(關閉)位置。

### 重低音喇叭調節：分頻

利用分頻控制鈕，可在 50Hz 和 150Hz 之間調節重低音喇叭的內建低通濾波器分頻。分頻控制鈕設定得越高，重低音喇叭工作的頻率也會越高，並且其低音與喇叭的低音「重疊」得越多。對於各種不同房間和重低音喇叭位置，此調節都有助於重低音喇叭和其他喇叭之間達到低音頻率的平穩過渡。

為設定分頻控制鈕，需要聆聽低音的平滑度。若低音在某些頻率下太強，可嘗試較低的分頻控制設定。若低音在某些頻率下太弱，可嘗試較高的分頻控制設定。

### 重低音喇叭調節：音量

使用音量控制鈕可設定重低音喇叭的音量。順時針轉動旋鈕可增大重低音喇叭的音量；逆時針轉動旋鈕可減小音量。在平衡重低音喇叭的音量與系統中其他喇叭的音量後，您不必再變更音量控制設定。

設定重低音喇叭音量之附註：

- 某些時候，音樂的理想重低音喇叭音量設定用於電影時會太大聲，而電影的理想設定用於音樂時會太小聲。當設定重低音喇叭音量時，需要以低音強勁的內容聆聽音樂和電影，尋找適合二者的「折中」音量。
- 若重低音喇叭始終聽起來太大聲或太小聲，可能需要將其放置到不同位置。將重低音喇叭放到角落會增加低音輸出，而將其遠離牆壁或角落則會削弱其低音輸出。

## STAGE SUB A120P

### 12" 500 W 通電式重低音喇叭

- 12" (305mm) 聚纖維素低頻低音喇叭
- 功率：250W RMS (500W 動態)
- 頻率回應：32Hz – 150Hz
- 分頻頻率：50Hz – 150Hz (可變) 24 dB/八度
- 控制鈕：自動電源、分頻、電平、相位
- 輸入：1 個線路電平 LFE 輸入
- 箱體類型：透過後推調諧端口的低音反射
- 電源要求：120V，60Hz (美國)；220-230V，50/60Hz (歐盟)
- 功耗 (閒置/全/通電)：<0.5W (待命) /335W/2A (最大 - 230V) /335W/4A (最大 - 120V)
- 尺寸 (寬 x 深 x 高)：390 x 420 x 395 mm
- 重量：?? lbs (?? kg)

### 重低音喇叭調節：相位

此相位開關決定重低音喇叭驅動器的活塞式動作是否以與喇叭同相的方式移入移出。如果重低音喇叭播放時與喇叭不同相，則喇叭發出的聲波可能部分地抵消重低音喇叭發出的聲波，從而降低低音效能和聲音的震撼力。這種現象部分地取決於所有喇叭在房間內彼此的相對位置以及相對於房間內聆聽者的放置。

儘管大多數情況下應將相位開關置於「Normal」(正相)位置，但對於相位開關而言，並不存在絕對正確的設定。當重低音喇叭與其他喇叭正常同相時，聲音會變得更清晰並具備最大的震撼力，而鼓聲、鋼琴聲以及撥弦樂器聲等震聲聽起來會更加逼真。要設定相位開關，最佳方式是聆聽您熟悉的音樂並將開關設定到賦予鼓聲和其他震聲最大震撼力的位置。

### 使用隨附的地毯釘腳

隨附四顆金屬釘腳，供在地毯表面放置重低音喇叭時使用。請勿在非地毯表面放置重低音喇叭時使用釘腳。

### 要插入釘腳：

1. 沿重低音喇叭某側(不是正面或背面)輕輕地將其躺放在柔軟且不粗糙的表面上。
2. 將釘腳擰入每個支腳的螺紋嵌入圈中。確保全部四顆釘腳都完全擰入以確保穩定性。

**附註：**切勿透過拉拽方式移動重低音喇叭。務必小心提起重低音喇叭並將其搬放到新位置。



HARMAN International Industries, Inc.  
8500 Balboa Boulevard, Northridge, CA 91329 USA

© 2017 HARMAN International Industries, Inc. 保留一切權利。

JBL 是 HARMAN International Industries, Incorporated 在美國和/或其他國家/地區註冊的商標。

功能、規格和外觀如有變更，恕不另行通知。

[www.jbl.com](http://www.jbl.com)